

RZECZPOSPOLITA
POLSKA



Urząd Patentowy
Rzeczypospolitej Polskiej

(12)

OPIS OCHRONNY WZORU PRZEMYSŁOWEGO

(19) **PL** (11) **4868**

(21) Numer zgłoszenia: **2046**

(22) Data zgłoszenia: **08.11.2002**

(51) Klasyfikacja:
20-02

(54)

Gablota ekspozycyjna

(45) O udzieleniu prawa z rejestracji ogłoszono:
31.05.2004 WUP 05/2004

(73) Uprawniony z rejestracji wzoru przemysłowego:
TECHMIX Sp. z o.o., Mielec, (PL)

(72) Twórca(y) wzoru przemysłowego:
Kostro Piotr, Stójka, (PL)

PL 4868

Nr Ep. 4868

Klasa 20-02

Gablota ekspozycyjna

Przedmiotem wzoru przemysłowego jest gablota ekspozycyjna, przeznaczona zwłaszcza do prezentacji gazet i czasopism, instalowana korzystnie przy punktach sprzedaży.

Gablota ekspozycyjna według wzoru odznacza się oryginalną budową, charakteryzującą się układem składanych elementów. Znane są gabloty z otwieraną płaską powierzchnią przezroczystą za którą umieszczane są eksponowane zdjęcia, czasopiśma itp.

Gablota według wzoru pozwala na dopasowanie płaskiego elementu reklamowanego do kształtu wypukłej podstawy i unieruchomienie go przezroczystą pokrywą.

Gablota ekspozycyjna według wzoru, została pokazana na rysunku, na którym fig. 1 przedstawia widok perspektywiczny gabloty, fig 2. – gablotę w stanie rozłożonym w widoku z boku, fig. 3 – fotografię gabloty z umieszczonym materiałem reklamowanym.

Cechy istotne wzoru przemysłowego

Gablota ekspozycyjna według wzoru, charakteryzuje się tym, że składa się z podstawy 1, korzystnie mocowanej do pionowej ściany podłoża, mającej kształt wielościanu z jedną, usytuowaną od przodu ścianą wypukłą, na którą w stanie złożonym nakładana jest ramka 2 z wypukłą, dopasowaną do podstawy 1 przezroczystą pokrywą 3, zablokowaną na podstawie 1 profilowanym zaczepem.

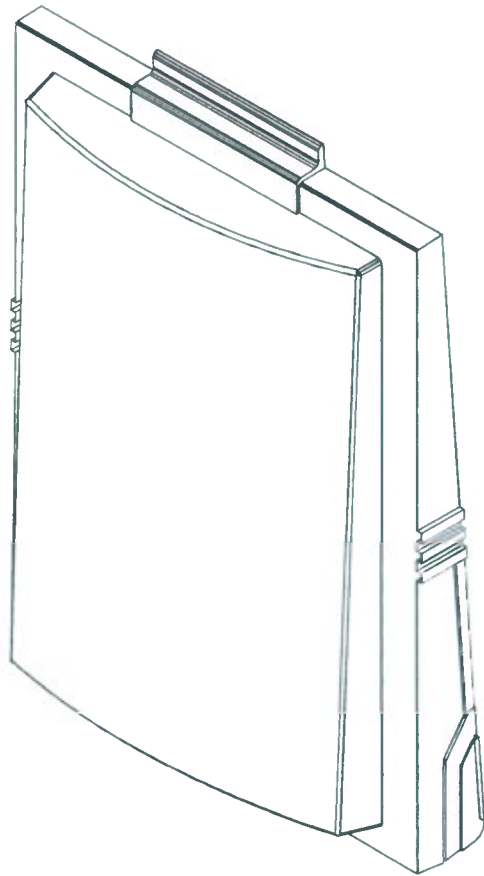

Fig. 1

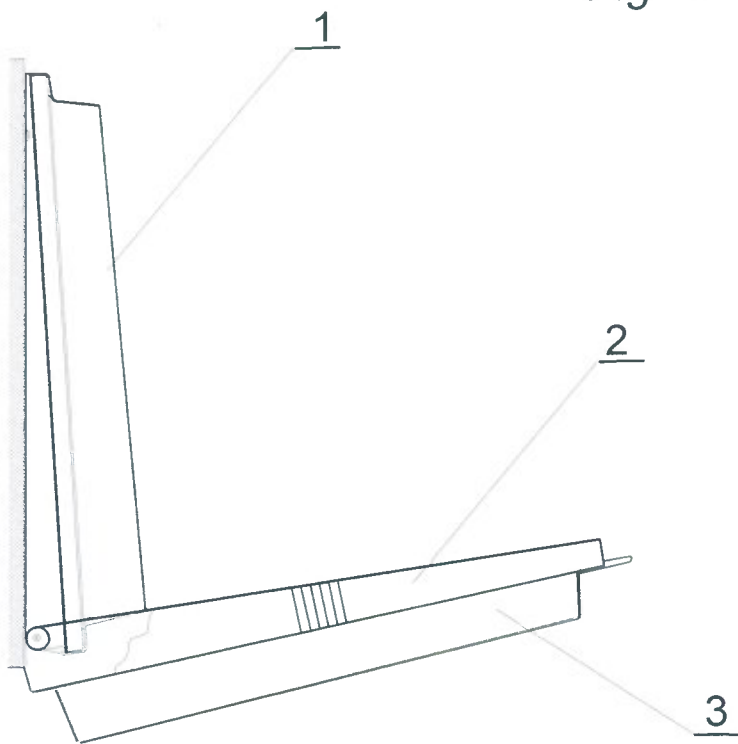

Fig. 2

FIG. 1
FIG. 2



Fig. 3