



OFICINA ESPAÑOLA DE  
PATENTES Y MARCAS

ESPAÑA

① Número de publicación: **2 339 839**

② Número de solicitud: 200801835

⑤ Int. Cl.:  
**F24C 15/10** (2006.01)

⑫

SOLICITUD DE PATENTE

A1

⑫ Fecha de presentación: **10.06.2008**

⑬ Fecha de publicación de la solicitud: **25.05.2010**

⑬ Fecha de publicación del folleto de la solicitud:  
**25.05.2010**

⑦ Solicitante/s: **BSH Electrodomésticos España, S.A.**  
**Avda. de la Industria, 49**  
**50016 Zaragoza, ES**

⑦ Inventor/es: **Abascal Carrera, Luis Alberto;**  
**Aguado Vela, César;**  
**Alonso Susilla, José Luis;**  
**Arce Gómez, Eduardo;**  
**Borbolla Jiménez, Eduardo;**  
**Gómez Gandarillas, Jesús;**  
**López Ranero, Santiago;**  
**Palacios Valdueza, Luis Antonio y**  
**Pelayo Alonso, Carlos**

⑦ Agente: **No consta**

⑤ Título: **Campo de cocción.**

⑤ Resumen:  
Campo de cocción.

La invención se refiere a un campo de cocción, en especial campo de cocción a gas, con al menos un quemador de gas. El campo de cocción presenta una placa de campo de cocción (11) que, junto con una carcasa de campo de cocción (3), delimita un espacio interior de campo de cocción (9), y que está tensada previamente a través de al menos un perno de tensión (15) hacia el espacio interior de campo de cocción (9). Según la invención, el perno de tensión (15) presenta una cabeza de perno (21) que está dispuesta sobre el lado superior del lado del usuario de la placa de campo de cocción (11).

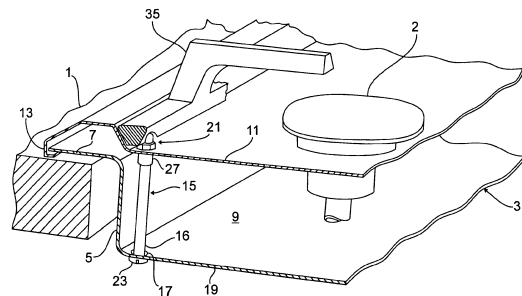

Fig. 1

ES 2 339 839 A1

## DESCRIPCIÓN

Campo de cocción.

5 La invención se refiere a un campo de cocción, en especial campo de cocción a gas, según el concepto general de la reivindicación 1.

10 En un campo de cocción, una placa de campo de cocción del lado superior puede estar fabricada de un material de chapa. Una placa de cubierta de tal tipo está sometida a una deformación térmica causada por el funcionamiento.

15 Un campo de cocción genérico presenta una placa de campo de cocción que, junto con una bandeja de base, o sea, carcasa de campo de cocción, delimita un espacio interior del campo de cocción. La placa de campo de cocción está tensada previamente a través de al menos un perno de tensión en dirección hacia el espacio interior del campo de cocción. De este modo, en caso de un calentamiento causado por el funcionamiento, a la placa de campo de cocción está predeterminada la dirección de deformación. Además, se posibilita una configuración plana en conjunto de la placa de cubierta.

20 A partir de la DE 70 366 60 U es conocida una bandeja de cocción, en la que un perno de tensión de tal tipo tensa previamente la placa de cubierta del lado del usuario en dirección hacia el espacio interior de la bandeja. A partir de la DE 101 27 005 A1 es conocido otro campo de cocción a gas, en el que están previstas clavijas de posicionamiento, mediante las cuales soportes de olla son posicionables en colocación correcta sobre el campo de cocción a gas.

25 La tensión de la placa de cubierta mediante el perno de tensión se produce en el estado de la técnica a través de piezas adicionales, que están fijadas en el lado inferior de la placa de cubierta. En posición de instalación, las piezas adicionales son tensadas con la bandeja de base del campo de cocción.

La tarea de la invención consiste en poner a disposición un campo de cocción que pueda ser montado con gasto de componentes reducido.

30 La tarea se resuelve mediante las características de la reivindicación 1. En las reivindicaciones secundarias están expuestos perfeccionamientos preferidos de la invención.

35 Según la parte caracterizadora de la reivindicación 1, el perno de tensión presenta una cabeza de perno, que está apoyada sobre el lado superior del lado del usuario de la placa de campo de cocción. Por lo tanto, el perno de tensión está guiado con su cabeza de perno a través de una abertura de montaje de la placa de campo de cocción hasta el lado superior de ésta. Por consiguiente, por el lado superior la cabeza de perno agarra por detrás el borde de abertura de la abertura de montaje de la placa de campo de cocción. De este modo, se puede prescindir de las piezas adicionales conocidas del estado de la técnica, fijadas en el lado inferior de la placa de campo de cocción. La placa de campo de cocción puede estar fabricada, a modo de ejemplo, de un material de chapa. El campo de cocción puede estar realizado, por ejemplo, como un campo de cocción eléctrico o campo de cocción a gas.

45 Preferiblemente, la cabeza de perno puede estar blindada por motivos ópticos y/o para la protección frente a impurezas. Por lo tanto, la cabeza de perno puede estar cubierta mediante un elemento de cubierta. Ante este antecedente, en el caso de un campo de cocción a gas es especialmente preferido si el soporte de olla asignado a un quemador de gas, por ejemplo con su base, cubre la cabeza de perno.

50 La cabeza de perno descubierta hacia arriba puede utilizarse en doble función simultáneamente como una clavija de posicionamiento, que interactúe con el elemento de cubierta, o sea, soporte de olla, para posicionar a éste de manera sencilla con colocación correcta sobre la placa de campo de cocción. El elemento de cubierta puede presentar para ello en el lado de la base un vaciado, en el que pueda penetrar en unión positiva la cabeza de perno. El elemento de cubierta puede ser apoyado al menos parcialmente directamente sobre la cabeza de perno. Para ello, la cabeza de perno puede presentar adicionalmente un recubrimiento de material plástico o de caucho, de modo que se pueda prescindir de patas de caucho adicionales, previstas en el elemento de cubierta.

55 Para una sujeción estable de la cabeza de perno en la placa de campo de cocción, aquella puede alzarse con una sección a través de la abertura de montaje de la placa de campo de cocción. Preferiblemente, la cabeza de perno puede presentar un manguito roscado que se alce a través de la abertura de montaje y con el que esté atornillado el perno de tensión.

60 Preferiblemente, en dirección vertical puede unirse al manguito roscado un apéndice de herramienta, en especial un perfil de aristas múltiples, que esté configurado como tuerca roscada. En prolongación puede unirse al perfil de aristas múltiples una sección de posicionamiento que sea engranable con el elemento de cubierta, o sea, soporte de olla. Por lo tanto, la cabeza de perno así configurada puede presentar tres secciones, a saber, el manguito roscado, el apéndice de herramienta, así como la sección de posicionamiento del lado superior.

65 Los pernos de tensión están dispuestos preferiblemente en las áreas de esquina de la placa de campo de cocción, o bien, junto a la sección de borde que rodea de la placa de campo de cocción.

## ES 2 339 839 A1

A continuación se describe un ejemplo de realización de la invención por medio de las figuras adjuntas.

Se muestra:

5 Fig. 1 en una vista parcial en perspectiva, un campo de cocción a gas introducido en una placa de trabajo; y

Fig. 2 en una vista detallada aumentada, una cabeza de perno de un perno de tensión según la invención.

10 En la figura 1 se muestra en una vista parcial en perspectiva un campo de cocción a gas introducido en una sección de una placa de trabajo 1 con un quemador de gas 2. El campo de cocción a gas presenta de manera conocida como carcasa de campo de cocción una bandeja de base 3 que penetra en la sección de la placa de trabajo, con paredes laterales 5 alzadas, de las que está acodado un reborde de apoyo 7, que se apoya sobre la placa de trabajo 1.

15 Un espacio interior de campo de cocción 9 delimitado por la bandeja de base 3 está cerrado en el lado superior mediante una placa de campo de cocción 11, que aquí está realizada a modo de ejemplo de un recorte de chapa embutido a profundidad. La placa de campo de cocción 11 envuelve con su borde rebordeado 13 por el lado del borde el reborde de apoyo 7.

20 Tal y como se extrae además de la figura 1, la placa de campo de cocción 11 está tensada previamente en dirección del espacio interior de campo de cocción 9 mediante un perno de tensión 15. De este modo, en caso de una deformación térmica de la placa de campo de cocción 11 causada por el funcionamiento, está garantizada una deformación al interior del espacio interior de campo de cocción 9. Según la figura 1, el perno de tensión 15 es un tornillo 16, que atraviesa una abertura de montaje 17 en la pared de base 19 de la bandeja de base 3, y está atornillado con una cabeza de perno 21. El tornillo 16 está apoyado con su cabeza de tornillo 23 en el lado inferior de la pared de base 19.

25 Tal y como se extrae además de la figura 2, la cabeza de perno 21 presenta un manguito roscado 27 que se alza a través de una abertura de montaje 25 de la placa de campo de cocción 11, con cuya rosca interior está atornillado el tornillo 16. La cabeza de perno 21 está apoyada en este caso a través de un perfil de aristas múltiples, que sirve como apéndice de herramienta 29, sobre el lado superior de la placa de campo de cocción 11.

30 En prolongación vertical, se une hacia arriba una sección de posicionamiento 31 cerrada aproximadamente con forma de calota. Ésta penetra según la figura 1 aproximadamente en unión positiva en un vaciado 33 correspondiente de un soporte de olla 35. Por lo tanto, la cabeza de perno 21 interactúa con el soporte de olla 35 a modo de una clavija de posicionamiento.

35 Según la figura 2, el soporte de olla 35 puede apoyarse al menos parcialmente directamente sobre la sección de posicionamiento 31 de la cabeza de perno 21. En este caso, el soporte de olla 35 no descansa directamente sobre la sección de posicionamiento 31, sino sobre un recubrimiento de caucho 37 con forma de caperuzón intercalado, que está asentado sobre la sección de posicionamiento 31.

40

### Lista de símbolos de referencia

1	Placa de trabajo
45	2 Quemador de gas
	3 Carcasa de campo de cocción
50	5 Pared lateral alzada
	7 Rebordo de apoyo
	9 Espacio interior de campo de cocción
55	11 Placa de campo de cocción
	13 Borde rebordeado
60	15 Perno de tensión
	16 Tornillo
	17 Abertura de montaje
65	19 Pared de base
	21 Cabeza de perno

## ES 2 339 839 A1

	23	Cabeza de tornillo
	25	Abertura de montaje
5	27	Manguito roscado
	29	Apéndice de herramienta
	31	Sección de posicionamiento
10	33	Vaciado
	35	Soporte de olla
15		
20		
25		
30		
35		
40		
45		
50		
55		
60		
65		

REIVINDICACIONES

- 5 1. Campo de cocción, en especial campo de cocción a gas, con una placa de campo de cocción (11) que, junto con una carcasa de campo de cocción (3), delimita un espacio interior de campo de cocción (9), y que está tensada previamente a través de al menos un perno de tensión (15) hacia el espacio interior de campo de cocción (9), **caracterizado** porque el perno de tensión (15) presenta una cabeza de perno (21) que está dispuesta sobre el lado superior del lado del usuario de la placa de campo de cocción (11).
- 10 2. Campo de cocción según la reivindicación 1, **caracterizado** porque la cabeza de perno (21) del perno de tensión (15) está cubierta al menos parcialmente por un elemento de cubierta (35).
3. Campo de cocción según la reivindicación 2, **caracterizado** porque el elemento de cubierta es un soporte de olla (35), asignado a un quemador de gas (2) del campo de cocción.
- 15 4. Campo de cocción según una de las reivindicaciones 2 ó 3, **caracterizado** porque la cabeza de perno (21) interactúa a modo de una clavija de posicionamiento con el elemento de cubierta (35) para el posicionamiento de colocación correcta de éste.
- 20 5. Campo de cocción según la reivindicación 4, **caracterizado** porque el elemento de cubierta (35) presenta en el lado de base un vaciado (33), en el que penetra la cabeza de perno (21).
6. Campo de cocción según una de las reivindicaciones enunciadas anteriormente, **caracterizado** porque la cabeza de perno (21) presenta un recubrimiento de material plástico o de caucho (37).
- 25 7. Campo de cocción según una de las reivindicaciones enunciadas anteriormente, **caracterizado** porque la cabeza de perno (21) presenta un manguito roscado (27) que se alza a través de una abertura de montaje (25) de la placa de campo de cocción (11), que está atornillado con el perno de tensión (15).
- 30 8. Campo de cocción según una de las reivindicaciones enunciadas anteriormente, **caracterizado** porque la cabeza de perno (21) presenta un apéndice de herramienta (29), en especial un perfil de aristas múltiples, dispuesto en el lado superior sobre la placa de campo de cocción (11).

35

40

45

50

55

60

65

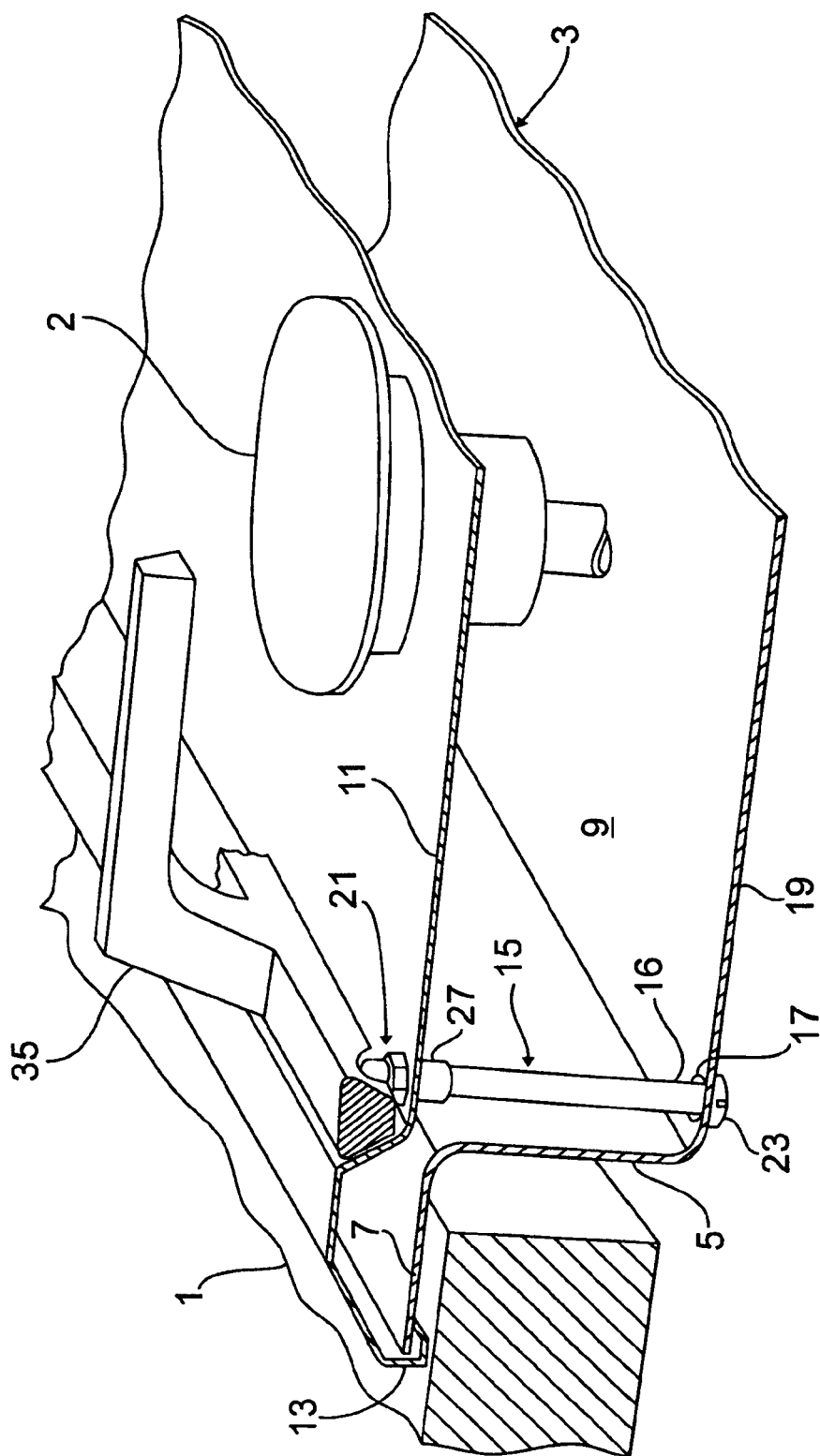

Fig. 1

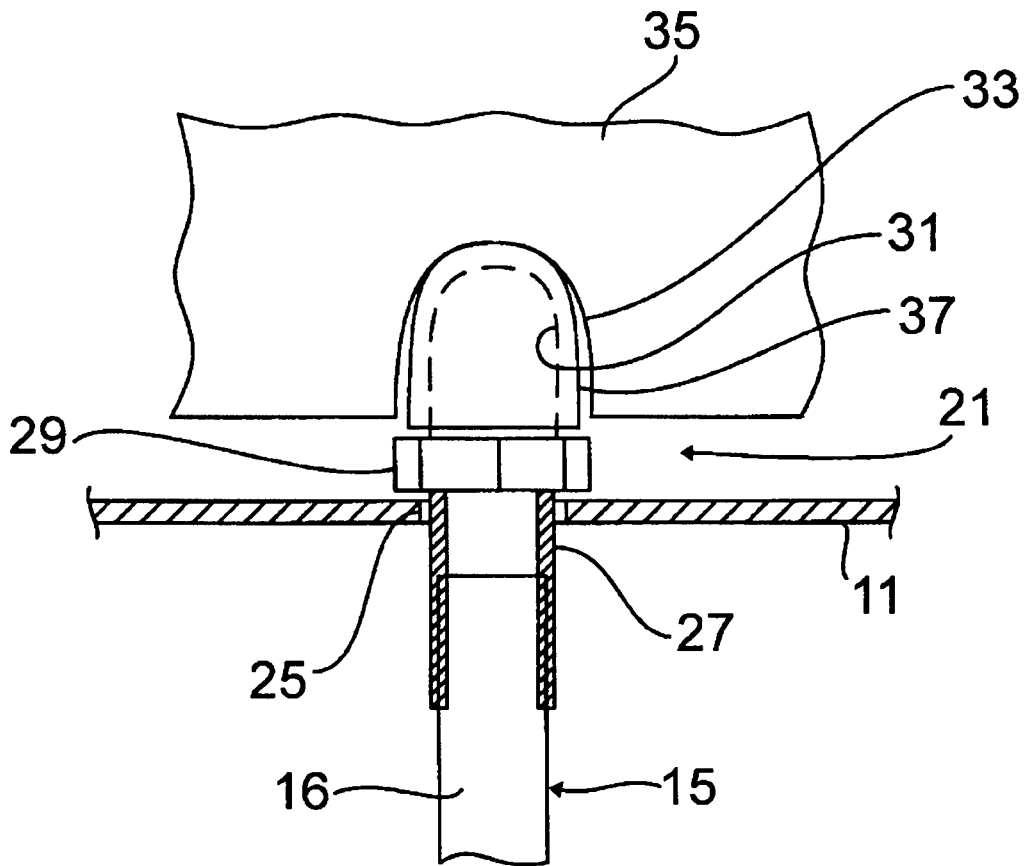

Fig. 2



OFICINA ESPAÑOLA DE  
PATENTES Y MARCAS

ESPAÑA

① ES 2 339 839

② Nº de solicitud: 200801835

③ Fecha de presentación de la solicitud: 10.06.2008

④ Fecha de prioridad:

INFORME SOBRE EL ESTADO DE LA TÉCNICA

⑤ Int. Cl.: F24C 15/10 (2006.01)

DOCUMENTOS RELEVANTES

Categoría	⑥ Documentos citados	Reivindicaciones afectadas
X	DE 2048718 A1 (SIEMENS ELEKTROGERÄTE GMBH) 08.06.1972, columna 2, líneas 36-38; figura 1.	1,6-8
Y		2-5
Y	DE 10127005 A1 (BSH BOSCH SIEMENS HAUSGERÄTE) 12.12.2002, figura 2.	2-5
A	US 6279567 B1 (TAPLAN MARTIN) 28.08.2001, figuras 5-7.	2-5
A	DE 10029632 A1 (SCHOTT GLAS) 03.01.2002, figuras 1,2.	2-5

**Categoría de los documentos citados**

X: de particular relevancia

Y: de particular relevancia combinado con otro/s de la misma categoría

A: refleja el estado de la técnica

O: referido a divulgación no escrita

P: publicado entre la fecha de prioridad y la de presentación de la solicitud

E: documento anterior, pero publicado después de la fecha de presentación de la solicitud

**El presente informe ha sido realizado**

para todas las reivindicaciones

para las reivindicaciones nº:

**Fecha de realización del informe**

11.05.2010

**Examinador**

B. López de Quintana Palacios

Página

1/1