

(19) (KR)
(12) (A)

(51) 。 Int. Cl.7
A61F 2/16

(11)
(43)

10-2004-0105813
2004 12 16

(21) 10-2004-7015406

(22) 2004 09 24

2004 09 24

(86) PCT/US2003/009449

(87)

WO 2003/082147

(86) 2003 03 26

(87)

2003 10 09

(30) 10/113,119 2002 03 29 (US)

(71) , 91016, , 1911

(72) 가 92606 24

(74)

:

(54)

가 가 가 가 가

3A

, , , , , , , 가 가 .

(zonules)

가

가

가

가

40%

/

가

가

가

가

가

가

가

가

가

가
가

(haptics)

가

가

가

가
가

가

가

가

가

가

가

가

가

가

가

가
가

3A ,가 가

3B 3A .

4A ,가 가
,

4B 4A .

5A .

5B 5A .

6A , 가 (arm) 가 가

6B 6A .

7A ,가 가

7B 7A .

8A ,가 가

8B 8A .

9A ,가 가
,

9B 9A .

10A ,가 가
T 가

10B 10A .

11A ,가 가
,

11B 10A .

1 가 (20) (30)
(10) (20 25)
(15) 가 ()

(40) , (60)가 (15) (15) , (60) , (15) (40) ,
9.0 13.5mm, 10 12mm (35) (15) (40) (,
60) (60)가 (70) 3 7.5mm, 5 6.5mm . ((

(60) (75) , (75) (((

75) (75) (70) , (75) (75) 0.05 0. ,
5mm (70) 0 3B 20° , (70) (75) (75) 0 1
2° .

(75) 가 , (75) (75) (15)
, (75) 가 , (75) (75) (60)
, (5) (45) (60) (70) (60) (60) 가
, (60) (60) (70) 가 , (70) (60) 가

3C , (75) (80) (75) (90) (80)
(75) 가 (85) 가 , 가 가 (75) (80)
(70) 가 (85) , (75) 가 가
(75) (80) 가 가
) (90) , (, (, (75)) , (75)
() [KYNAR , (60) (80) (A)
TOFINA Chemicals, Inc.)가] .

(60) , (70)가 (75)가 , (60)
(90) 가 (70)
(75) .
(60) .

(15) (60) 2 3 ,
(15) (35) 가 , (35) (75)
(25) (60) (75) (40) , (75) (75) (75)가
가 , (15) (75) (75) (75)가
(75) 가 , (75)
, 가 , (45)
, (45) , (75) , (45)
/ (60) (75) (40) . ,
(35) , (15)
(75) (75) , (75) 가 (85) (60) (70) (5)
(75) , (60) (70) (5)

(60) 2 (5) (70) 1
 (15) (45)
 (35) (70) (35) 가
 가 (35) 2 (35) (60)
 (75) (15) 3 (35)
 가 1 2 (60)
 (75) (70) 가 (85) 가
 (85) (60) 가 / (60)
 가
 (60)
 4A 11B 가
 가 (25) 가
 (25)
 가 4A 11B 가 가
 3A, 3B 3C (10) (15) 3A 3C
 4A 4B 3A 3C (122) (130)
 (135) 가 (125) (140) (130) (135) 3A 3C (130)
 가 (150) (155) (35) (35) (130) (25) (135)
 (120) (15) (35) (15) (120) (15)
 (45) (50) (45) (130)
 (120) (122)
 5A 5B (152), (155)
 (160) 가 (150)가 (160) (165)
 가 (175) (165) 가 (165)
 (160) 가 (165) T (cut-ins)
 (160) (165) (180)
 (175) (150)
 (160) T (180) (175)
 (185) (175) 가 5A T T (165)
 (175) 가 (160) T T 가
 (175) / (180) (15) (150)
 (160) (160) T (180) (180) (175) 가 , (
 185) (180)
 6A 6B (200) (205) (210) (202) (210)
 (215) 가 (220) (215) 가 ,

) (210) (215) (225) (225) 6A (210) (215) (225) (200)

(210) (200) 4 (225) 가 (225) (210) (225) (225) 6A

6A 가 (225) 가 (215) (225) (230) (225) (225) 가 (225)

(225) (200) (15) (200) (205) 가 (225)

(200) (40) (225) 가 (200) (200) (15)

5) (225) 가 (205) (225) 가 (230) (225) 가 (225)

(15) (200) 가 (235) (225) 6A (235)

가 (225) (225) (215) 가 (225) (235)

(235) (225) 가 가

(200) 가 가

5) (30) 6A (200) (200) (235) (200) (235)

(210) (200)가 (15) (235) (235)

(210)가

7A 7B 3A 3C 가 7A 7B (252)

4A 4B (250) (265) 가 (255) (260) (260) (265)

(260) 가 (270) (260) (265)

(275) 4A 7A (120) (125) (250)

122)(4A) (120) (130) (120) (125) (250)

(7A) (260) (250) (255)

8A 8B 7A 8A 7A (325)

(250) (260) (315) (325) 가 (300) (310)

(300) (310) 가 (325) 가 (325) (310)

가 9A 9B (355) (360)

(352) (350)가 (360) (365) 가 (360) (365)

가 (370) 9A (360) 가 (360)

(360) (355) (360) (360) (355)

(350) (355) (360) (360) (355)

(350) (15) (350) (375)

(375) (380) (360) (375) 가

(375) (360) (375)

(380) (360) 9A (380) (38

5) (350) 가 (380) (385)

) (355) (380) (360)

	,	(450)		(490)	(452)
)	(500)	(15)(1)	(40)	(450)	(490)
					(15)

가

(57)

1.

가

가

가

2.

1

가

가

가

가

가

3.

1

가

가

4.

3

가

가

가

5.

1

6.

1

가

7.

3

가

8.

3
가

가

9.

8

10.

8

11.

2

가

12.

4 , 가 , .

6 **13.** , 가 가 , 가 1 2 , .

6 **14.** , 가 , .

14 **15.** , , .

16. , ,

가 가 가 가 , 가 가 , 가 가 , 가 가 , .

16 **17.** , 가 가 , .

16 **18.** , 가 가 , .

16 **19.** , 가 가 , .

19 **20.** , 가 , .

19 **21.** , 가 , .

16 **22.** , 가 , .

22 **23.** , 가 가 , 가 1 2 , .

16 **24.** , , .

25. , ,

가 , 가 가 , 가 , .

25 **26.** , 가 , 가 , 가 ,
.

26 **27.** , 가 가 , .

25 **28.** , 가 가 , ,
가 , .

25 **29.** , 가 가 , ,
가 , .

29 **30.** , 가 , .

29 **31.** , 가 , .

25 **32.** , ,
가 , .

32 **33.** , 가 가 , 가 1 2
 , .

25 **34.** , , .

35.

, ,
 ,
 가 , 가 , ,
가 , 가 가 , .

35 **36.** , ,
가 , .

36 **37.** , 가 가 , 가 1 2
 , .

38.

, ,
 ,
가, (zonules)
 ,

가 , 가

가 가 가 ,

가 , 가

39.

38 ,

가 ,

40.

39 ,

가 가 , 가 1 2

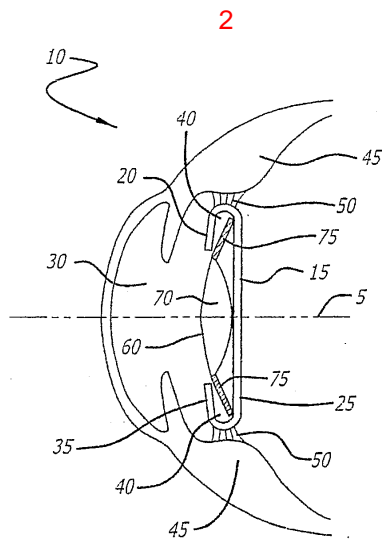
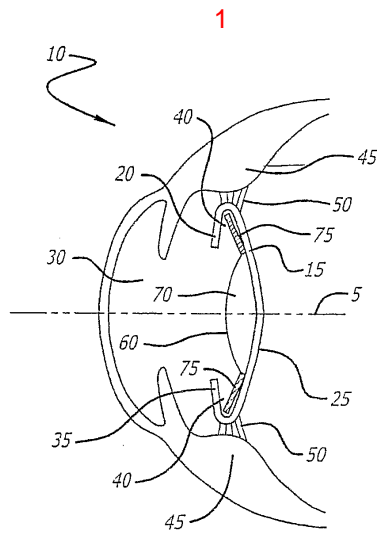

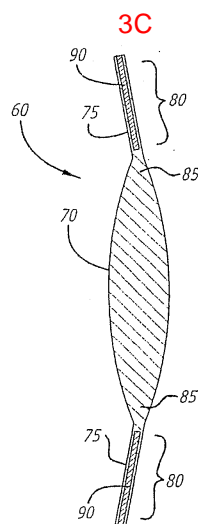
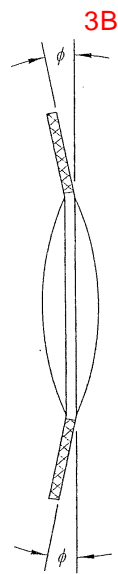
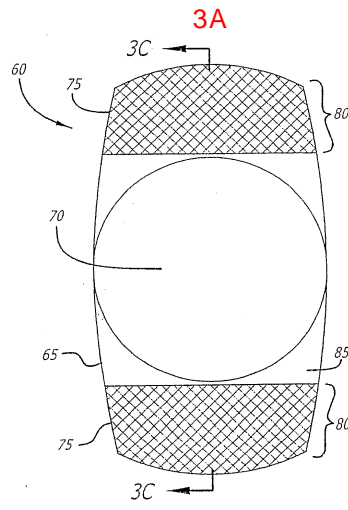

4A

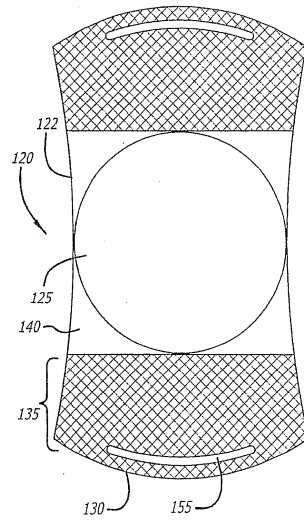

4B

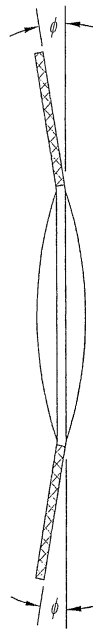

5A

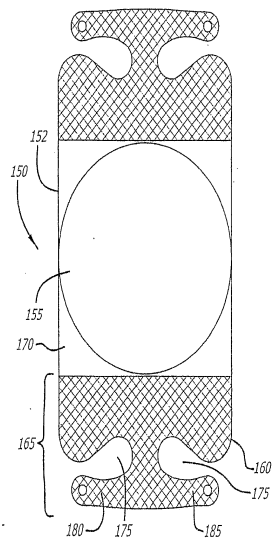

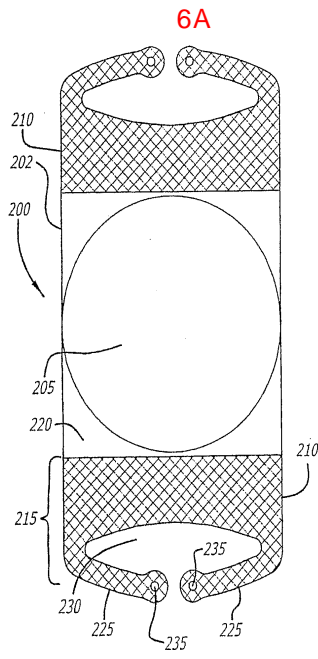
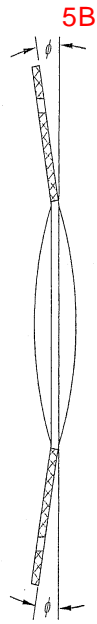

6B

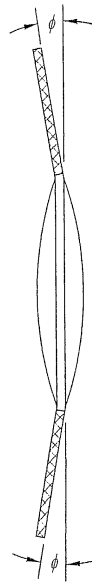

7A

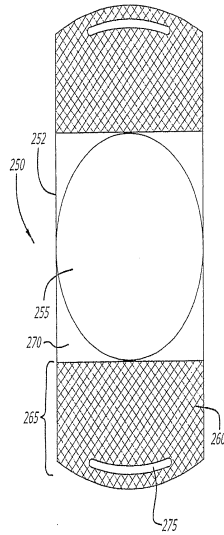

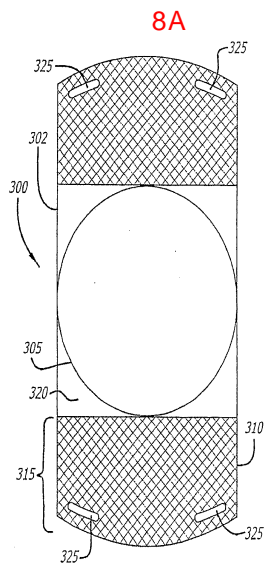
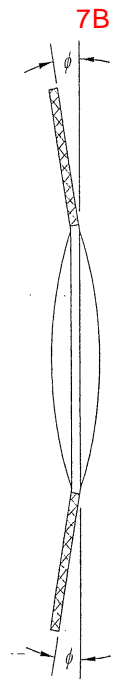

9B

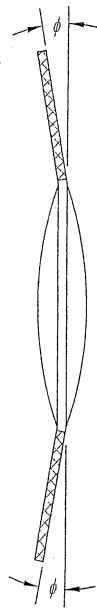

10A

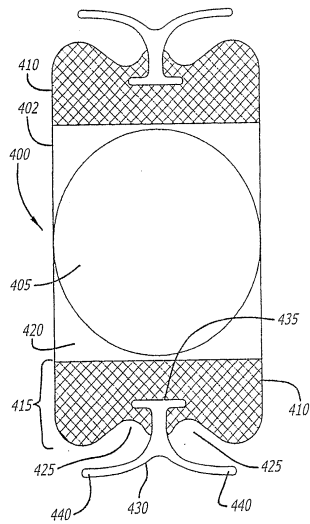

10B

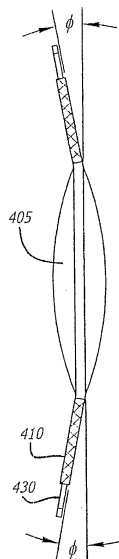

11A

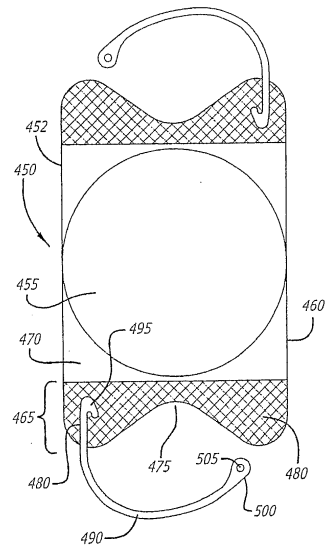

11B

