

RZECZPOSPOLITA
POLSKA



Urząd Patentowy
Rzeczypospolitej Polskiej

(12) **OPIS OCHRONNY**
WZORU UŻYTKOWEGO (19) **PL** (11) **70738**

(21) Numer zgłoszenia: **125828**

(22) Data zgłoszenia: **09.12.2016**

(13) **Y1**

(51) Int.Cl.
F21V 35/00 (2006.01)
F21V 17/12 (2006.01)

(54)

Obudowa znicza elektrycznego

(43) Zgłoszenie ogłoszono:

18.06.2018 BUP 13/18

(45) O udzieleniu prawa ochronnego ogłoszono:

31.05.2019 WUP 05/19

(73) Uprawniony z prawa ochronnego:

**ASSAI SPÓŁKA Z OGRANICZONĄ
ODPOWIEDZIALNOŚCIĄ, Wrocław, PL**

(72) Twórca(y) wzoru użytkowego:

ROBERT STEFANIAK, Oława, PL
PIOTR FIGIEL, Wrocław, PL
MACIEJ JAWORCZYKOWSKI, Warszawa, PL

PL 70738 Y1

Opis wzoru

Przedmiotem wzoru użytkowego jest obudowa znicza elektrycznego przeznaczonego do stosowania zwłaszcza na cmentarzach czy miejscach kultu religijnego.

Znany jest z polskiego opisu wzoru użytkowego Ru 66161 znicz diodowy zbudowany z pojemnika na baterie, wieczka w postaci kołpaka oraz układu elektronicznego z diodą świecącą osłoniętą kloszem osadzonym na wieczku. Pojemnik na baterie przy zewnętrznej górnej krawędzi ma ukształtowane wypusty, a na pobocznicy wieczka po jej wewnętrznej stronie ma ukształtowane wypusty zachodzące pod wypusty pojemnika, przy czym poprzez szerokość poszczególnych wypustów wieczka i pojemnika oraz ich wzajemne rozmieszczenie ma ustaloną tylko jedną pozycję osadzenia wieczka na pojemniku. Ponadto, znicz wyposażony jest ogranicznik blokujący po nałożeniu wieczka na pojemnik obrót wieczka względem pojemnika w jednym kierunku, a w kierunku przeciwnym ograniczający ten obrót do pozycji połączenia styków baterii ze stykami układu. Pojemnik ma kształt walca, a ogranicznik jest ukształtowany na pojemniku.

Znany jest z polskiego opisu wzoru użytkowego Ru 68357 znicz diodowy zbudowany z cylindrycznego pojemnika, zamykającego go od góry wieczka w postaci kołpaka, na którym ukształtowany jest klosz w kształcie płomienia oraz diody elektroluminescencyjnej złączonej poprzez wyłącznik ze źródłem zasilania umiejscowionym w stelażu osadzonym we wnętrzu pojemnika. Wyłącznik umiejscowiony jest w całości pod wieczkiem we wnętrzu pojemnika.

Znana jest z polskiego opisu wzoru użytkowego Ru 68499 obudowa znicza diodowego zbudowana z walcowatego pojemnika oraz zamocowanego do niego od góry wieczka w postaci kołpaka, na którym ukształtowany jest klosz w kształcie płomienia. Przy górnej zewnętrznej krawędzi pobocznicy pojemnika ukształtowany jest obwodowy wypust, za który w pozycji złączonej pojemnika z wieczkiem zaczepiony jest obwodowy wypust utworzony na wewnętrznej powierzchni pobocznicy wieczka.

We wszystkich powyższych rozwiązaniach średnica wewnętrzna pobocznicy przykrywki zbieżna jest średnicy zewnętrznej pojemnika. Przy takich średnicach pobocznica przykrywki w pozycji nasadzenia jej na pojemnik otacza w górnej części pobocznice pojemnika tworząc na niej kołnierz. Co do zasady znicze elektryczne stanowią produkty oferowane samodzielnie. Nabywane znicze elektryczne co do zasady w miejscach kultu religijnego umiejscawiane są w szklanych bądź z tworzywa sztucznego pojemnikach przeznaczonych dla wkładów woskowych. Co do zasady, wkłady woskowe mają kształt walca o średnicy zbieżnej ze średnicą otworu pojemnika ozdobnego, dla którego są przeznaczone. Dopasowanie średnic pozwala na stabilne pionowe osadzenie wkładu woskowego w pojemniku ozdobnym. Z uwagi, iż denka pojemników ozdobnych co do zasady są wypukłe ku górze, niedopasowany wielkością do pojemnika znicz może sytuować się niepoprawnie, a mianowicie ukośnie względem pionu. W zniczach elektrycznych otaczająca pojemnik znicza elektrycznego pobocznica przykrywki nie pozwalała wytwarzać pojemnika o średnicy równej średnicy otworu dostępowego pojemnika ozdobnego z uwagi, iż kołnierz blokowałby umieszczenie tego znicza we wnętrzu pojemnika ozdobnego. Powyższe sprawia, iż stabilność osadzenia w pionie zniczy elektrycznych jest mniejsza od stanowiących ich alternatywę wkładów woskowych.

Znana jest z chińskiego wzoru użytkowego CN204922838 obudowa znicza elektrycznego zbudowana z wyposażonego w stelaż dla baterii cylindrycznego pojemnika od góry zamkniętego nasadzaną na pojemnik przykrywką w postaci kołpaka, na której umiejscowiony jest klosz, przy czym na przyległych do siebie powierzchniach pojemnika i przykrywki utworzone jest zamknięcie, którym pojemnik z przykrywką złączony jest rozłącznie, a ponadto zewnętrzna powierzchnia pobocznicy pojemnika zlicowana jest z zewnętrzną powierzchnią pobocznicy przykrywki w obszarze połączenia zlicowanie zewnętrznej powierzchni pobocznicy pojemnika z zewnętrzną powierzchnią pobocznicy przykrywki utworzone jest poprzez nasadzenie przykrywki na pojemnik w obszarze utworzonego na zewnętrznej stronie pobocznicy pojemnika, przy jego górnej krawędzi, zmniejszającego zewnętrzną średnicę pojemnika w tym miejscu, obwodowego wybrania oraz utworzenie przykrywki oraz pojemnika o tożsamej średnicy zewnętrznej w obszarze połączenia, za wyjątkiem części pojemnika, w której utworzone jest obwodowe wybranie.

Celem rozwiązania jest nowa konstrukcja obudowy znicza elektrycznego.

Istotą według wzoru użytkowego jest, iż obudowa znicza elektrycznego zbudowana jest z, wyposażonego w stelaż dla baterii, cylindrycznego pojemnika od góry zamkniętego, nasadzaną na pojemnik, przykrywką w postaci kołpaka, na której umiejscowiony jest klosz, przy czym na przyległych do

siebie powierzchniach pojemnika i przykrywki utworzone jest zamknięcie, którym pojemnik z przykrywką złączony jest rozłącznie. Zewnętrzna powierzchnia pobocznicy pojemnika zlicowana jest z zewnętrzną powierzchnią pobocznicy przykrywki. Przy zlicowaniu zewnętrznej powierzchni pobocznicy pojemnika z zewnętrzną powierzchnią pobocznicy przykrywki ich rozłączne zespolenie utworzone jest poprzez nasadzenie przykrywki na pojemnik w obszarze utworzonego na zewnętrznej stronie pobocznicy pojemnika, przy jego górnej krawędzi, zmniejszającego zewnętrzną średnicę pojemnika w tym miejscu, obwodowego wybrania o prostokątnym kształcie. Przykrywka oraz pojemnik mają tożsamą średnicę zewnętrzną w obszarze połączenia, za wyjątkiem części pojemnika, w której utworzone jest obwodowe wybranie. Zamknięcie złączające rozłącznie pojemnik z przykrywką tworzą wspólnie utworzone na pobocznicy pojemnika w obszarze wybrania obwodowo rozmieszczone, podłużne, prostopadłe do osi wzdłużnej pojemnika wypusty oraz zachodzące za nie w pozycji osadzenia przykrywki na pojemniku podłużne, obwodowo rozmieszczone, prostopadłe do osi wzdłużnej pojemnika wypusty utworzone na wewnętrznej powierzchni pobocznicy przykrywki, przy czym szerokość poszczególnych wypustów przykrywki i pojemnika i ich wzajemne rozmieszczenie tworzy jedną pozycję osadzenia przykrywki na pojemniku. Poza tym, zamknięcie ma ogranicznik blokujący po nałożeniu przykrywki na pojemnik obrót przykrywki względem pojemnika w jednym kierunku, a w kierunku przeciwnym obrót ten ograniczający. Ogranicznik ma postać wypustu.

Rozwiązanie według wzoru użytkowego rozszerza zakres dopasowania zniczy elektrycznych do pojemników ozdobnych, w których mogą być umieszczane. Zlicowanie pobocznicy przykrywki z poboczną pojemnika w obszarze połączenia pozwala na wytwarzanie pojemników zniczy elektrycznych o większych średnicach. Natomiast utworzenie w takim układzie zamknięcia bagnetowego pozwala na intuicyjne korzystanie ze znicza, to jest jego załączanie i wyłączanie.

Przedmiot wzoru użytkowego w postaci wykonania został uwidoczniiony na rysunku, na którym fig. 1 przedstawia obudowę znicza w pozycji złożonej w widoku aksonometrycznym, fig. 2 – obudowę znicza w pozycji rozłożonej częściowo w przekroju w widoku aksonometrycznym, a fig. 3 – przykrywkę w widoku z dołu.

Obudowa znicza elektrycznego w postaci wykonania według wzoru użytkowego zbudowana jest z cylindrycznego pojemnika 1 od góry zamkniętego, nasadzaną na pojemnik 1, przykrywką 2 w postaci kołpaka, przy czym w pozycji osadzenia przykrywki 2 na pojemniku 1 zewnętrzna powierzchnia pobocznicy przykrywki 2 zlicowana jest z zewnętrzną powierzchnią pobocznicy pojemnika 1. Licowanie się zewnętrznej powierzchni pobocznicy pojemnika 1 z zewnętrzną powierzchnią pobocznicy przykrywki 2 utworzone jest poprzez nasadzenie przykrywki 2 na pojemnik 1 w obszarze utworzonego na zewnętrznej stronie pobocznicy pojemnika 1, przy jego górnej krawędzi, nieznacznie zmniejszającego zewnętrzną średnicę pojemnika 1 w tym miejscu, obwodowego wybrania o prostokątnym kształcie oraz utworzenie przykrywki 2 oraz pojemnika 1 o tożsamej średnicy zewnętrznej w obszarze połączenia za wyjątkiem obszaru pojemnika 1, w którym utworzone jest obwodowe wybranie. Na przykrywce 2 umiejscowiony jest klosz 3 w kształcie płomienia. W pojemniku 1 zamocowany jest dwugniazdowy stelaż 4 na baterie. Zamknięcie 5 złączające rozłącznie pojemnik 1 z przykrywką 2 tworzą wspólnie utworzone na pobocznicy pojemnika 1 w obszarze wybrania, obwodowo rozmieszczone, na tej samej wysokości pojemnika, podłużne, prostopadłe do osi wzdłużnej pojemnika 1 wypusty oraz zachodzące za nie w pozycji osadzenia przykrywki 2 na pojemniku 1 podłużne, prostopadłe do osi wzdłużnej pojemnika 1, i rozmieszczone na tej samej wysokości przykrywki 2, wypusty utworzone na wewnętrznej powierzchni pobocznicy przykrywki 2, przy czym szerokość poszczególnych wypustów przykrywki 2 i pojemnika 1 oraz ich wzajemne rozmieszczenie ustala tylko jedną pozycję osadzenia przykrywki 2 na pojemniku 1. Zamknięcie 5 ma trzy wypusty na przykrywce 2 i trzy wypusty na pojemniku 1. Jedną wzajemną pozycją osadzenia przykrywki 2 na pojemniku 1 przykładowo utworzona jest w ten sposób, iż szerokość jednego z wypustów zamknięcia 5 przykrywki 2 i przynależny mu odstęp pomiędzy dwoma wypustami zamknięcia 5 pojemnika 1 są mniejsze od pozostałych. Ponadto, zamknięcie 5 ma ogranicznik 5a blokujący po nałożeniu przykrywki 2 na pojemnik 1 obrót przykrywki 2 względem pojemnika 1 w jednym kierunku, a w kierunku przeciwnym obrót ten ograniczający. Ogranicznik 5a stanowi utworzony na pobocznicy pojemnika 1 w obszarze wybrania wypust usytuowany na wysokości wypustów zamknięcia 5 przykrywki 2 w pozycji jej osadzenia na pojemniku 1. Zamiennie ogranicznik może być utworzony odpowiednio na przykrywce 2. Pojemnik 1 według wzoru użytkowego może być wyposażony w zespół świecący podobnie działający jak wymieniony w stanie techniki znicz diodowy według Ru 66161. Złączanie/rozłączanie nałożonej na pojemnik 1 przykrywki 2 realizuje się poprzez ich względny obrót w przeciwnych kierunkach.

Zastrzeżenie ochronne

1. Obudowa znicza elektrycznego zbudowana z, wyposażonego w stelaż dla baterii, cylindrycznego pojemnika od góry zamkniętego, nasadzaną na pojemnik, przykrywką w postaci kołpaka, na której umiejscowiony jest klosz, przy czym na przyległych do siebie powierzchniach pojemnika i przykrywki utworzone jest zamknięcie, którym pojemnik z przykrywką złączony jest rozłącznie, a ponadto zewnętrzna powierzchnia pobocznicy pojemnika zlicowana jest z zewnętrzną powierzchnią pobocznicy przykrywki, przy czym przy zlicowaniu w obszarze połączenia zewnętrznej powierzchni pobocznicy pojemnika z zewnętrzną powierzchnią pobocznicy przykrywki ich rozłączne zespolenie utworzone jest poprzez nasadzenie przykrywki na pojemnik w obszarze utworzonego na zewnętrznej stronie pobocznicy pojemnika, przy jego górnej krawędzi, zmniejszającego zewnętrzną średnicę pojemnika w tym miejscu, obwodowego wybrania o prostokątnym kształcie, **znamienna tym**, że zamknięcie (5), złączające rozłącznie pojemnik (1) z przykrywką (2) tworzą wspólnie utworzone na pobocznicy pojemnika (1), w obszarze wybrania o prostokątnym kształcie, obwodowo rozmieszczone, wypusty oraz zachodzące za nie w pozycji osadzenia przykrywki (2) na pojemniku (1) obwodowo rozmieszczone wypusty utworzone na wewnętrznej powierzchni pobocznicy przykrywki (2), przy czym szerokość poszczególnych wypustów przykrywki (2) i pojemnika (1), i ich wzajemne rozmieszczenie tworzy jedną pozycję osadzenia przykrywki (2) na pojemniku (1), a poza tym, zamknięcie (5) ma, w postaci wypustu, ogranicznik (5a) blokujący po nałożeniu przykrywki (2) na pojemnik (1) obrót przykrywki (2) względem pojemnika (1) w jednym kierunku, a w kierunku przeciwnym obrót ten ograniczający.

Rysunki

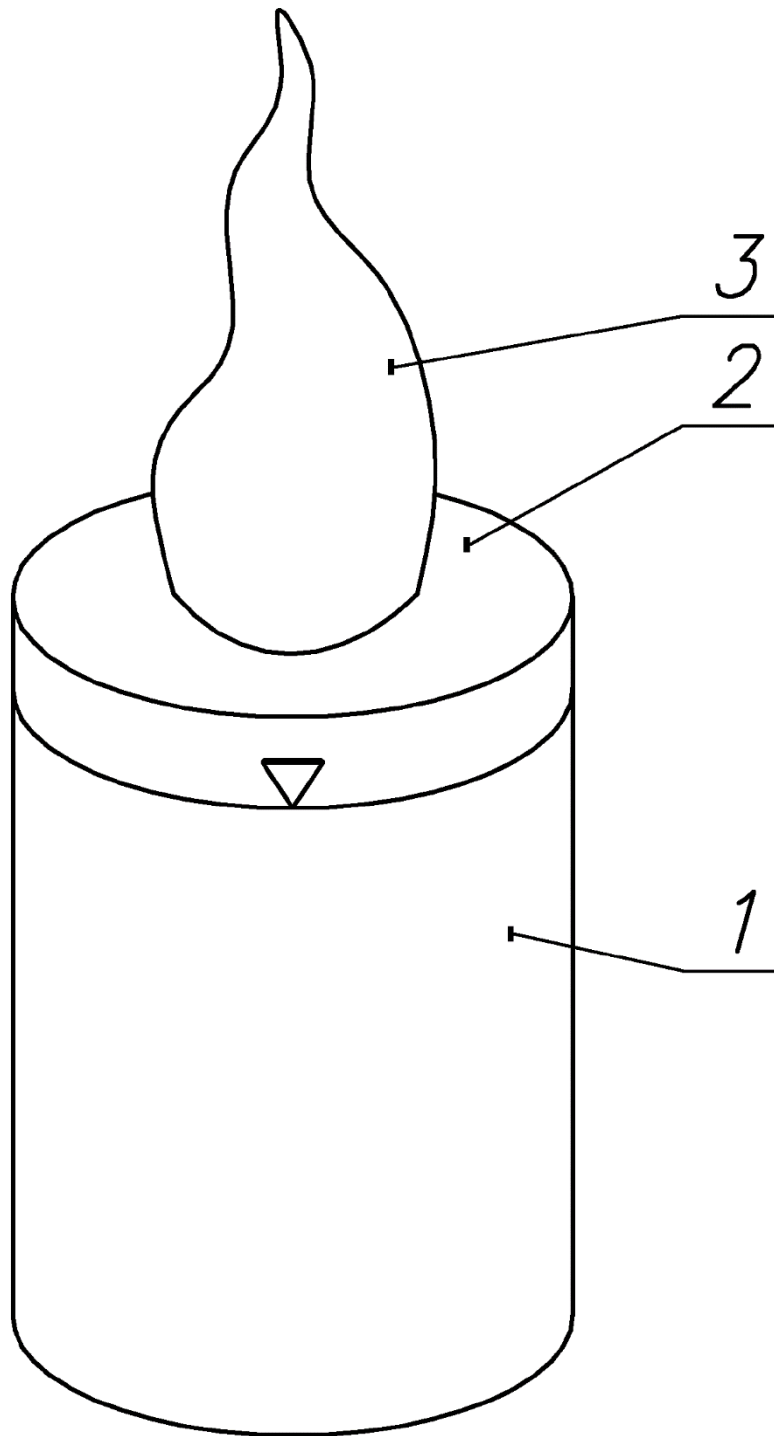

Fig. 1

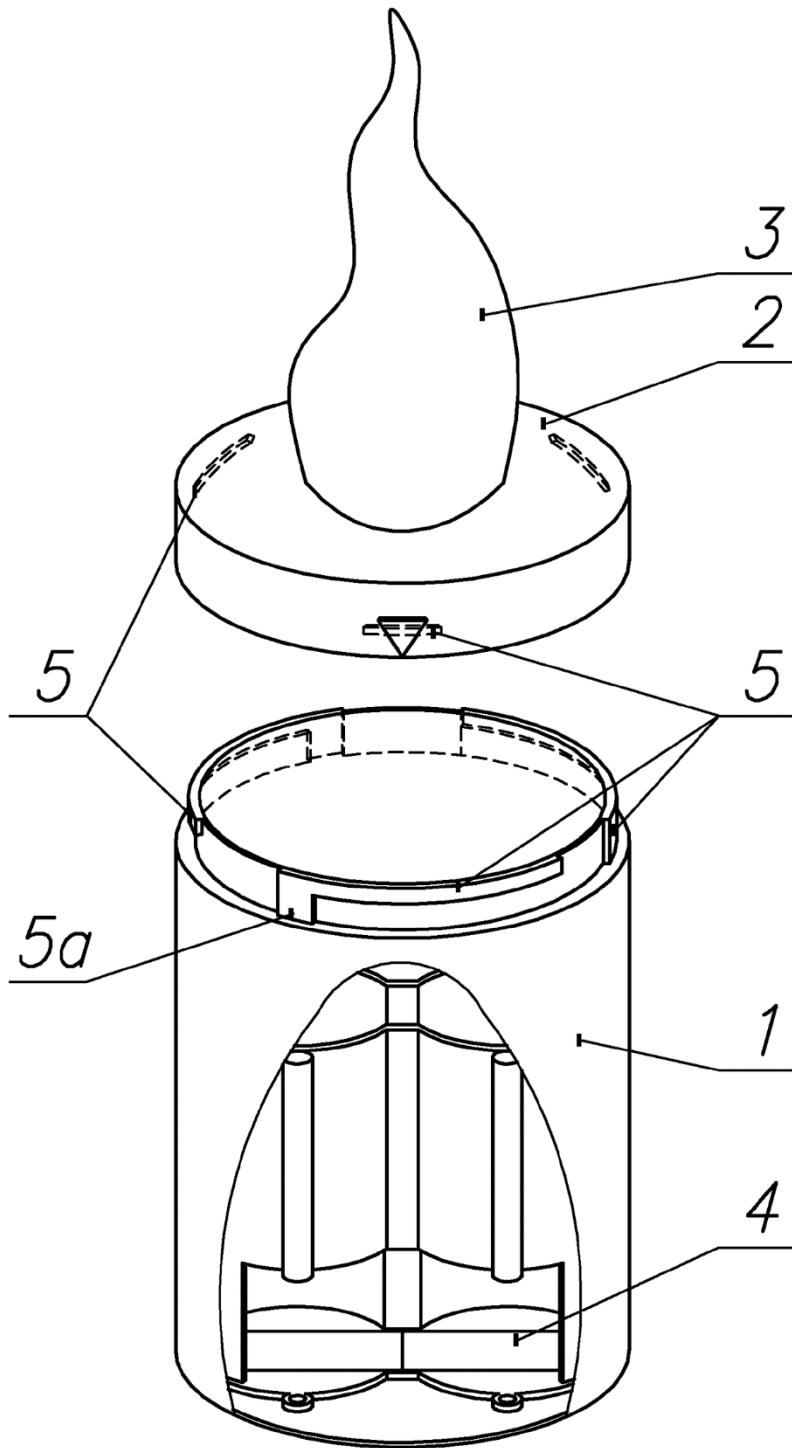

Fig. 2

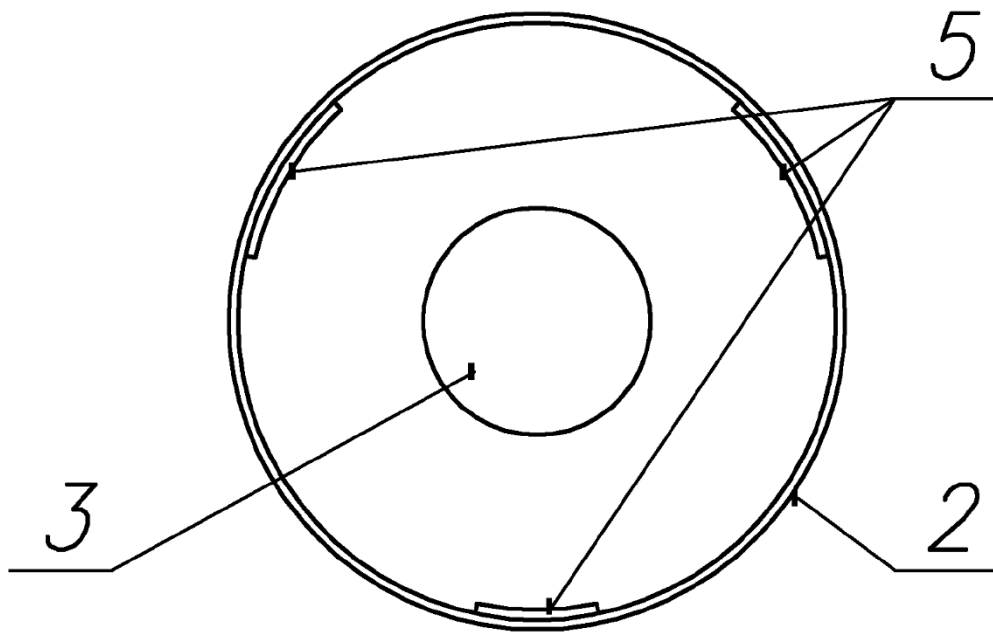

Fig. 3

