



MINISTERO DELLO SVILUPPO ECONOMICO
DIREZIONE GENERALE PER LA TUTELA DELLA PROPRIETA' INDUSTRIALE
UFFICIO ITALIANO BREVETTI E MARCHI

UTBM

DOMANDA NUMERO	101995900465554
Data Deposito	19/09/1995
Data Pubblicazione	19/03/1997

Sezione	Classe	Sottoclasse	Gruppo	Sottogruppo
B	42	D		

Titolo

FASCICOLO A FOGLI SINGOLARMENTE RIUNIBILI E COLLEZIONABILI PARTICOLARMENTE PER CAMPAGNE PROMOZIONALI

MERCURELLI SALARI Filippo, residente a Fabriano (Ancona),

di nazionalità italiana.



* * * * *

19 SET. 1995

D E S C R I Z I O N E

Il presente trovato si riferisce ad un fascicolo a fogli singolarmente riunibili e collezionabili, particolarmente per campagne promozionali.

Come è noto sono già utilizzate, su prodotti confezionati che vengono commercializzati, delle etichette autoadesive che vengono normalmente applicate per trasmettere messaggi promozionali o per concorsi, sconti o simili, tali etichette non offrono però attualmente la possibilità di essere utilizzate, in modo tale da rendere duratura nel tempo la loro utilizzazione, contribuendo così a creare un messaggio promozionale di maggiore efficacia.

Il compito che si propone il trovato è appunto quello di risolvere il problema sopra esposto realizzando un fascicolo a fogli singolarmente riunibili e collezionabili, particolarmente per campagne promozionali, che sia agevolmente realizzabile partendo da singoli elementi che possono essere prelevati dagli involucri di prodotti confezionati in genere.

Nell'ambito del compito sopra esposto uno scopo particolare del trovato è quello di realizzare una etichetta di nuovo tipo che dia la possibilità di fornire un messaggio con variabilità quotidiana e che possa essere poi riutilizzata, incrementando così la sua funzionalità.

Ancora uno scopo del presente trovato è quello di realizzare una etichetta che dia la possibilità di raggiungere varie finalità tra loro indipendenti e di volta in volta modificabili in funzioni delle necessità

MI 95A 001950



dell'utilizzatore.

Non ultimo scopo del presente trovato è quello di realizzare un fascicolo a fogli singolarmente riunibili e collezionabili che risulti facilmente ottenibile partendo da elementi e materiali di comune reperibilità in commercio, e che, inoltre, sia competitivo da un punto di vista puramente economico.

Il compito sopra esposto, nonché gli scopi accennati ed altri che meglio appariranno in seguito, vengono raggiunti da un fascicolo a fogli singolarmente riunibili e collezionabili, particolarmente per campagne promozionali, secondo il trovato, caratterizzato dal fatto di comprendere una pluralità di etichette presentanti, su una faccia, uno strato di collante removibile per la sua applicazione amovibili sull'involucro esterno di prodotti in genere, ciascuna di dette etichette essendo ripiegabili lungo una linea mediana per realizzare un foglio non adesivo su entrambe le facce, almeno una porzione di dette etichette essendo distaccabile per definire su detto foglio una zona adesiva per la riunione di una pluralità di fogli costituenti un fascicolo.

Ulteriori caratteristiche e vantaggi risulteranno maggiormente dalla descrizione di una forma di esecuzione preferita, ma non esclusiva, di un fascicolo a fogli singolarmente riunibili e collezionabili, particolarmente per campagne promozionali, secondo il trovato, illustrato a titolo indicativo e non limitativo con l'ausilio degli uniti disegni in cui:

la figura 1 rappresenta schematicamente una etichetta applicata ad un involucro;

la figura 2 rappresenta l'etichetta rimossa dall'involucro;



la figura 3 rappresenta l'etichetta durante la fase di piegatura lungo una sua linea mediana longitudinale;

la figura 4 rappresenta la fase di rimozione della porzione distaccabile dell'etichetta;

la figura 5 evidenzia la fase di formatura del fascicolo con la riunione di più etichette;

la figura 6 rappresenta il fascicolo aperto;

la figura 7 rappresenta schematicamente una etichetta con uno sviluppo prevalentemente longitudinale;

la figura 8 rappresenta schematicamente l'etichetta di cui a figura 7 ripiegata lungo una linea trasversale.

Con riferimento alle citate figure, ed in particolare alle figure da 1 a 6, viene illustrata una etichetta, indicata globalmente con il numero di riferimento 1, che risulta applicabile sulla superficie esterna di un involucro 2 che potrà essere di qualsiasi tipo o natura.

Eventualmente l'etichetta 1, invece che essere applicata sull'involucro può esser applicata su uno strato di carta siliconata o simili che dia la possibilità di rimuovere l'etichetta dal suo supporto sfruttando lo strato di colla removibile 3 che è previsto su una sua faccia.

L'etichetta 1 risulta ripiegabile lungo una sua linea mediana e vantaggiosamente risulta prevista una linea di indebolimento 10 che segnala la linea mediana di piegatura ed offre la possibilità di ripiegare l'etichetta su se stessa in modo da ottenere un foglio con le superfici che non risultano adesive.

Un'altra caratteristica importante è poi costituita dal fatto che ri-



sulta prevista una porzione distaccabile, indicata con 11 e delimitata da linee di strappo 12, che consentono di separarla dall'etichetta, in modo tale da rendere accessibile all'esterno una zona adesiva, indicata con 3a, che offre la possibilità di riunire tra di loro più etichette, formando un fascicolo indicato con 20.

Vantaggiosamente la porzione distaccabile 11 potrà essere a sua volta riutilizzata come verrà chiarito in un possibile esempio di utilizzazione.

A quanto detto va anche aggiunto che sull'etichetta sono previste delle figurazioni, delle scritte o simili, indicate con 30 che interessano una metà della superficie in vista e altre scritte o simili, indicate con 31, risultano previste sull'altra metà della superficie in vista e sono vantaggiosamente disposte capovolte, in modo tale da risultare nello stesso verso dopo che è stata effettuata la piegatura dell'etichetta.

Secondo una delle possibili utilizzazioni dell'etichetta secondo il trovato sulla etichetta possono essere previste delle scritte 30 e 31 che rappresentano, ad esempio, un termine in lingua italiana e il corrispondente termine in lingua inglese. L'etichetta viene quotidianamente prevista su un involucro 2, ad esempio un involucro per latte, in modo tale che l'utente può eseguire una raccolta delle varie etichette e riunirle tra loro per formare il fascicolo 20.

La parte distaccabile 11 può, ad esempio, essere a sua volta utilizzata quale punto o elemento che consente di eseguire un'altra raccolta.

Facendo riferimento alle figure 7 e 8 è anche possibile prevedere una etichetta, indicata globalmente con il numero di riferimento 1', in cui lo sviluppo risulta prettamente longitudinale e la linea mediana di piegatura



è una linea trasversale indicata con 10'. L'utilizzazione dell'etichetta risulta del tutto analoga a quanto in precedenza descritto.

A quanto detto va anche aggiunto che i singoli fogli ottenibili mediante la piegatura della etichetta potranno essere singolarmente utilizzati.

Da quanto descritto si vede quindi come il trovato raggiunga gli scopi proposti ed in particolare si vuole sottolineare il fatto che viene messa a disposizione un veicolo pubblicitario e promozionale di notevole efficacia che consente di incrementare notevolmente la versatilità di utilizzazione di etichette autoadesive che vengono predisposte in modo tale da essere agevolmente riunibili tra loro per la formazione di fascicoli sui quali possono essere poste le indicazioni più disparate.

Il trovato così concepito è suscettibile di numerose modifiche e varianti tutte rientranti nell'ambito del concetto inventivo.

Inoltre tutti i dettagli potranno essere sostituiti da altri elementi tecnicamente equivalenti.

Così ad esempio, la riunione dei vari fogli potrà essere effettuata mediante una fascetta che consente di riunire tra loro le etichette raccolte e potranno essere previste porzioni non adesive dell'etichetta per facilitare il distacco dall'involucro.

In pratica i materiali impiegati, purchè compatibili con l'uso specifico, nonchè le dimensioni e le forme contingenti potranno essere qualsiasi a seconda delle esigenze.

* * * * *



R I V E N D I C A Z I O N I

1. Fascicolo a fogli singolarmente riunibili e collezionabili, particolarmente per campagne promozionali, caratterizzato dal fatto di comprendere una pluralità di etichette presentanti, su una faccia, uno strato di collante removibile per la sua applicazione amovibile sull'involucro esterno di prodotti in genere, ciascuna di dette etichette essendo ripiegabile lungo una linea mediana per realizzare un foglio non adesivo su entrambe le facce, almeno una porzione di dette etichette essendo distaccabile per definire su detto foglio una zona adesiva per la riunire di una pluralità di fogli costituenti un fascicolo.

2. Fascicolo, secondo la rivendicazione precedente, caratterizzato dal fatto di comprendere su detta linea mediana una linea di indebolimento atta a facilitare la piegatura.

3. Fascicolo, secondo le rivendicazioni precedenti, caratterizzato dal fatto di comprendere una linea di strappo delimitante detta porzione distaccabile.

4. Fascicolo, secondo una o più delle rivendicazioni precedenti, caratterizzato dal fatto che detta etichetta presenta almeno una porzione non interessata da detto strato di collante removibile atta a facilitare la presa.

5. Etichetta autoadesiva per la realizzazione di un fascicolo a fogli singolarmente riunibili e collezionabili caratterizzata dal fatto di comprendere, su una faccia, uno strato di collante removibile per la sua applicazione amovibile su di un supporto, detta etichetta essendo ripiegabile lungo una linea mediana per realizzare un foglio non adesivo su entram-



be le facce, almeno una porzione di detta etichetta essendo distaccabile per definire su detto foglio una zona adesiva per la riunione di una pluralità di fogli costituenti un fascicolo.

6. Procedimento per la realizzazione di un fascicolo a fogli singolarmente riunibili e collezionabili, caratterizzato dal fatto di consistere nel prelevare una etichetta dotata di uno strato di collante removibile da un supporto, nel ripiegare detta etichetta lungo una linea mediana per realizzare un foglio non adesivo su entrambe le facce, nel distaccare una porzione distaccabile dell'etichetta per creare sul foglio una zona adesiva, nel riunire tra loro una pluralità di fogli sfruttando detta zona adesiva.

7. Fascicolo a fogli singolarmente riunibili e collezionabili, particolarmente per campagne promozionali, etichetta per la realizzazione del fascicolo e procedimento per la realizzazione del fascicolo, caratterizzati dal fatto di comprendere una o più delle caratteristiche descritte e/o illustrate.

Il Mandatario:

~~- Dr. Ing. G. MODIANO -~~

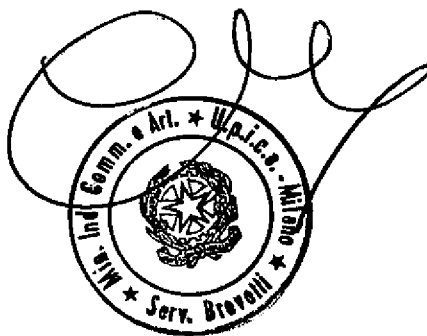

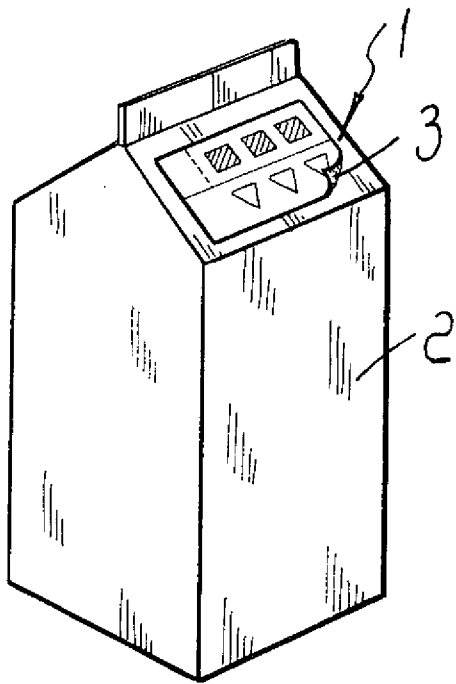

FIG. 1

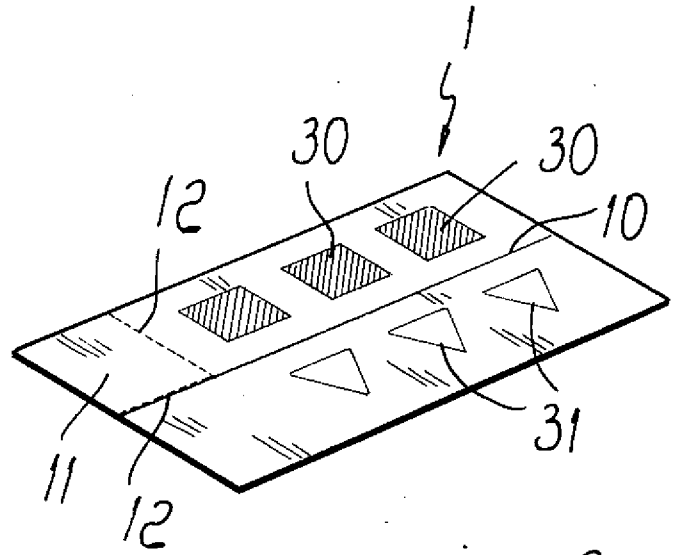

FIG. 2

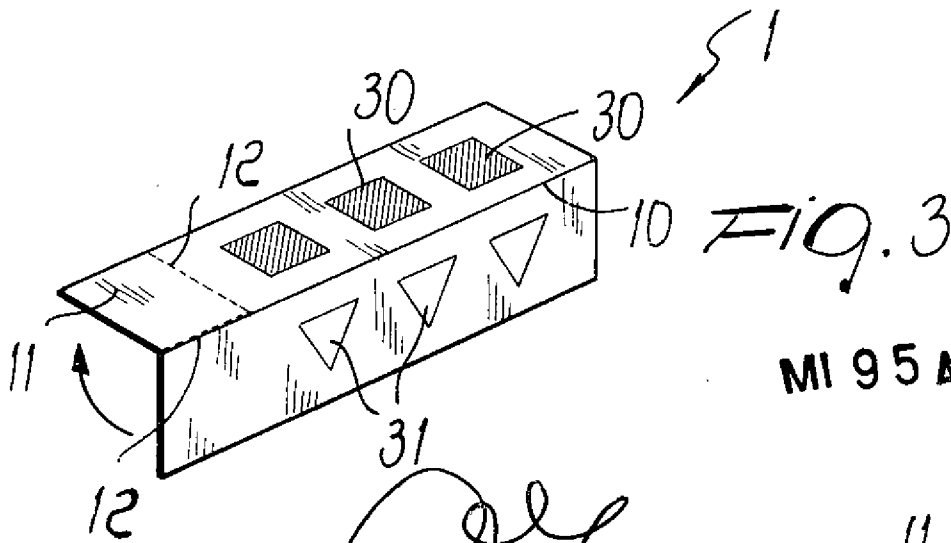

FIG. 3

MI 95 A 001 950

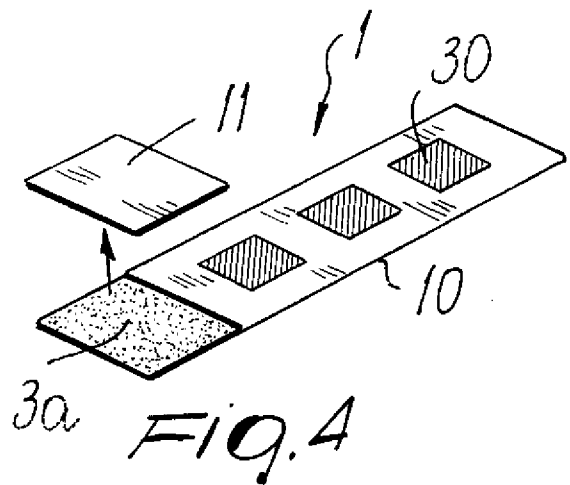
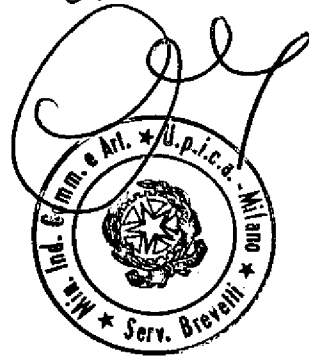

FIG. 4



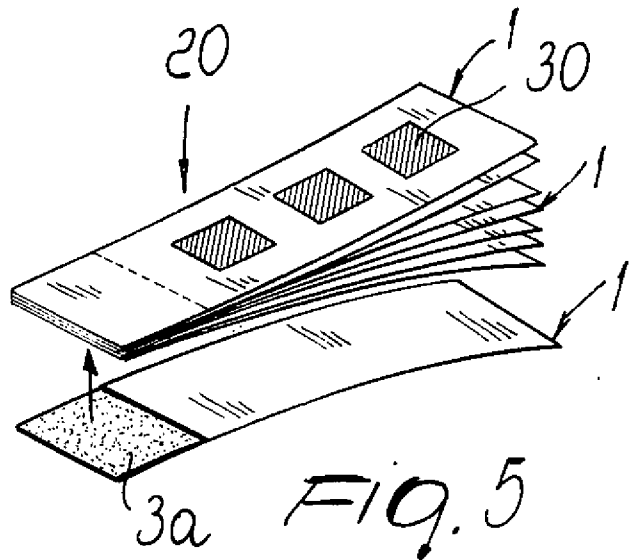

FIG. 5

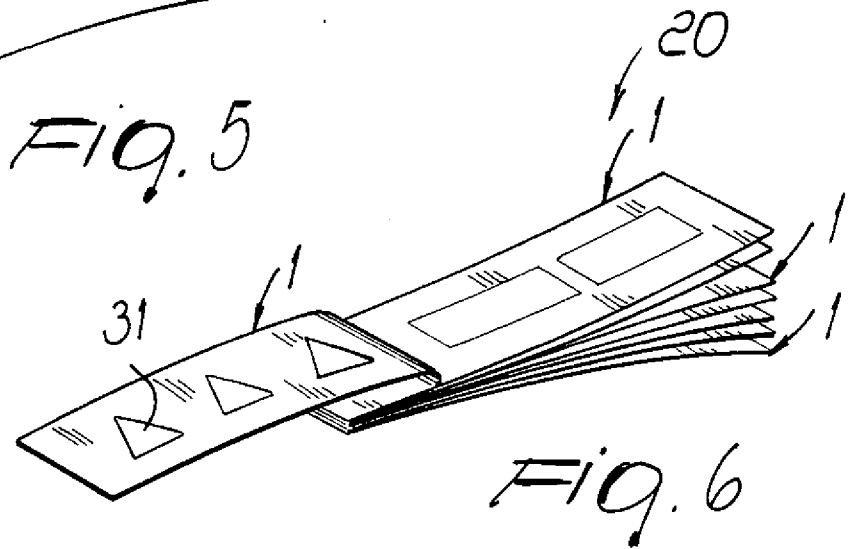

FIG. 6

MI 95A 001950

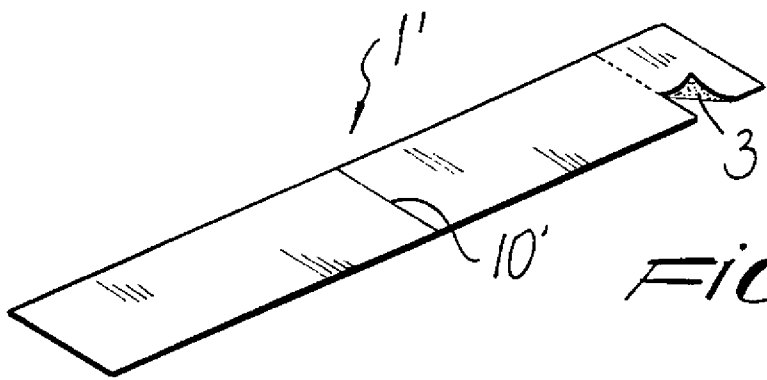

FIG. 7

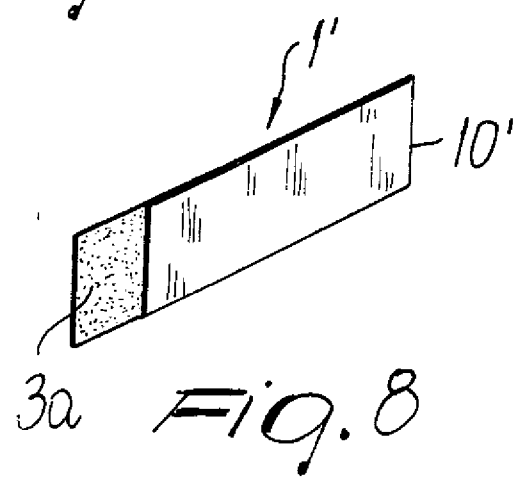
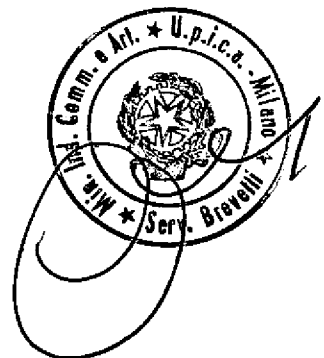

FIG. 8

