



(12) 实用新型专利

(10) 授权公告号 CN 212351403 U

(45) 授权公告日 2021.01.15

(21) 申请号 201922179309.2

(22) 申请日 2019.12.09

(73) 专利权人 江苏厚莱机械科技有限公司
地址 215000 江苏省苏州市相城区黄桥街
道生田村下庄苏埭路11号

(72) 发明人 张建忠

(74) 专利代理机构 苏州吴韵知识产权代理事务
所(普通合伙) 32364
代理人 王铭陆

(51) Int.Cl.
B24B 9/04 (2006.01)
B24B 27/00 (2006.01)
B24B 41/06 (2012.01)
B24B 55/00 (2006.01)

(ESM) 同样的发明创造已同日申请发明专利

权利要求书1页 说明书3页 附图2页

(54) 实用新型名称
一种轮毂法兰外圈加工用倒角设备

(57) 摘要

本实用新型涉及汽车配件加工技术领域,具体揭示了一种轮毂法兰外圈加工用倒角设备,包括底座,所述底座的顶部固定连接有机箱,所述机箱的顶部固定连接支撑柱,所述支撑柱的顶部固定连接安装板,所述安装板的一侧固定连接移动机构,所述移动机构的正面固定连接伸缩气缸。本实用新型通过传动装置、连接杆和滑动装置的配合,螺纹杆通过螺纹套带动连接杆左右移动,调节安装板的角度,便于倒不同角度的倒角,提高适用性,通过驱动电机和转盘的配合,便于将法兰轮毂进行固定,避免法兰轮毂在打磨时晃动导致加工质量降低,从而达到角度可调节的效果,解决了现有装置角度不可调节的问题。

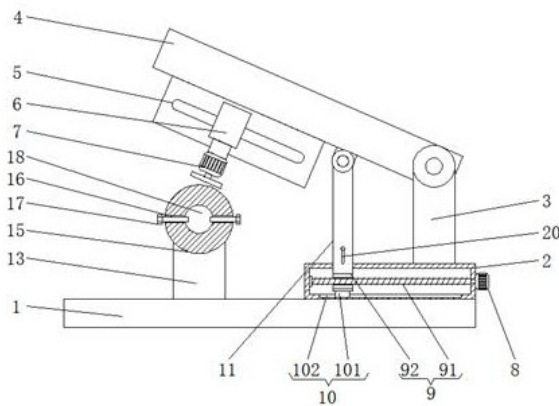

1. 一种轮毂法兰外圈加工用倒角设备,包括底座(1),其特征在于:所述底座(1)的顶部固定连接有机箱(2),所述机箱(2)的顶部固定连接有支撑柱(3),所述支撑柱(3)的顶部固定连接有安装板(4),所述安装板(4)的一侧固定连接有移动机构(5),所述移动机构(5)的正面固定连接有伸缩气缸(6),所述伸缩气缸(6)的一侧固定连接有打磨机(7),所述机箱(2)的右侧固定连接有驱动电机(8),所述驱动电机(8)的输出轴固定连接传动装置(9),所述传动装置(9)的底部固定连接有限位装置(10),所述传动装置(9)的顶部固定连接连接杆(11),所述连接杆(11)的顶部活动连接有滑动装置(12),所述底座(1)顶部的右侧固定连接固定板(13),所述固定板(13)的背面固定连接旋转电机(14),所述旋转电机(14)的输出轴固定连接转盘(15)。

2. 根据权利要求1所述的一种轮毂法兰外圈加工用倒角设备,其特征在于:所述传动装置(9)包括螺纹杆(91)和螺纹套(92),所述螺纹杆(91)的左侧通过轴承座与机箱(2)内腔的右侧固定连接,所述螺纹杆(91)的表面套设有螺纹套(92)。

3. 根据权利要求1所述的一种轮毂法兰外圈加工用倒角设备,其特征在于:所述限位装置(10)包括限位块(101)和限位槽(102),所述限位块(101)的底部滑动连接有限位槽(102),所述限位槽(102)设置在机箱(2)内腔的底部。

4. 根据权利要求1所述的一种轮毂法兰外圈加工用倒角设备,其特征在于:所述滑动装置(12)包括滑块(121)和滑槽(122),所述滑块(121)的形状为凸字型,所述滑块(121)的顶部滑动连接有滑槽(122),所述滑槽(122)设置在安装板(4)的一侧。

5. 根据权利要求1所述的一种轮毂法兰外圈加工用倒角设备,其特征在于:所述转盘(15)正面的左右两侧均设置有螺纹孔(16),所述螺纹孔(16)的内腔设置有螺栓(17)。

6. 根据权利要求1所述的一种轮毂法兰外圈加工用倒角设备,其特征在于:所述转盘(15)的正面设置有凹槽(18)。

7. 根据权利要求1所述的一种轮毂法兰外圈加工用倒角设备,其特征在于:所述机箱(2)的正面设置有标尺(19),所述连接杆(11)的正面设置有刻度线(20)。

一种轮毂法兰外圈加工用倒角设备

技术领域

[0001] 本实用新型涉及汽车配件加工技术领域,具体为一种轮毂法兰外圈加工用倒角设备。

背景技术

[0002] 轮毂是轮胎内廓支撑轮胎的圆桶形的、中心装在轴上的金属部件,又叫轮圈、钢圈、辘辘、胎铃,轮毂根据直径、宽度、成型方式、材料不同种类繁多,倒角机是一种专业用于模具制造、五金机械、机床制造、液压零件、阀类制造、纺织机械的倒角及去铣、刨等加工方式的小型精密机床,现有轮毂法兰外圈加工用倒角设备角度不可调节,当倒不同角度的倒角时需要更换不同的倒角设备,工作效率低。

实用新型内容

[0003] 针对现有技术的不足,本实用新型提供一种轮毂法兰外圈加工用倒角设备,具备角度可调节的优点,解决了现有装置角度不可调节的问题。

[0004] 本实用新型的一种轮毂法兰外圈加工用倒角设备,包括底座,所述底座的顶部固定连接有机箱,所述机箱的顶部固定连接支撑柱,所述支撑柱的顶部固定连接安装板,所述安装板的一侧固定连接移动机构,所述移动机构的正面固定连接伸缩气缸,所述伸缩气缸的一侧固定连接打磨机,所述机箱的右侧固定连接驱动电机,所述驱动电机的输出轴固定连接传动装置,所述传动装置的底部固定连接限位装置,所述传动装置的顶部固定连接连接杆,所述连接杆的顶部活动连接滑动装置,所述底座顶部的右侧固定连接固定板,所述固定板的背面固定连接旋转电机,所述旋转电机的输出轴固定连接转盘。

[0005] 本实用新型的一种轮毂法兰外圈加工用倒角设备,其中所述传动装置包括螺纹杆和螺纹套,所述螺纹杆的左侧通过轴承座与机箱内腔的右侧固定连接,所述螺纹杆的表面套设有螺纹套,螺纹杆通过螺纹套带动连接杆左右移动,调节安装板的角度。

[0006] 本实用新型的一种轮毂法兰外圈加工用倒角设备,其中所述限位装置包括限位块和限位槽,所述限位块的底部滑动连接限位槽,所述限位槽设置在机箱内腔的底部,对螺纹套进行限位,防止螺纹套旋转。

[0007] 本实用新型的一种轮毂法兰外圈加工用倒角设备,其中所述滑动装置包括滑块和滑槽,所述滑块的形状为凸字型,所述滑块的顶部滑动连接滑槽,所述滑槽设置在安装板的一侧,调节安装板的角度,便于倒不同角度的倒角,提高适用性。

[0008] 本实用新型的一种轮毂法兰外圈加工用倒角设备,其中所述转盘正面的左右两侧均设置有螺纹孔,所述螺纹孔的内腔设置有螺栓,便于将法兰轮毂进行固定,避免法兰轮毂在打磨时晃动导致加工质量降低。

[0009] 本实用新型的一种轮毂法兰外圈加工用倒角设备,其中所述转盘的正面设置有凹槽,便于对法兰轮毂进行定位。

[0010] 本实用新型的一种轮毂法兰外圈加工用倒角设备,其中所述机箱的正面设置有标尺,所述连接杆的正面设置有刻度线,便于观察安装板的角度。

[0011] 与现有技术相比,本实用新型的有益效果如下:

[0012] 1、本实用新型通过传动装置、连接杆和滑动装置的配合,螺纹杆通过螺纹套带动连接杆左右移动,调节安装板的角度,便于倒不同角度的倒角,提高适用性,通过驱动电机和转盘的配合,便于将法兰轮毂进行固定,避免法兰轮毂在打磨时晃动导致加工质量降低,从而达到角度可调节的效果,解决了现有装置角度不可调节的问题。

[0013] 2、本实用新型通过限位块和限位槽的配合,对螺纹套进行限位,防止螺纹套旋转,通过滑块和滑槽的配合,调节安装板的角度,提高适用性,通过螺纹孔和螺栓的配合,便于将法兰轮毂进行固定,通过设计凹槽,便于对法兰轮毂进行定位,通过标尺和刻度线的配合,便于观察安装板的角度。

附图说明

[0014] 此处所说明的附图用来提供对本申请的进一步理解,构成本申请的一部分,本申请的示意性实施例及其说明用于解释本申请,并不构成对本申请的不当限定。在附图中:

[0015] 图1为本实用新型结构示意图;

[0016] 图2为本实用新型固定板结构左视图;

[0017] 图3为本实用新型机箱结构主视图;

[0018] 图4为本实用新型滑块结构左视图。

[0019] 图中:1、底座;2、机箱;3、支撑柱;4、安装板;5、移动机构;6、伸缩气缸;7、打磨机;8、驱动电机;9、传动装置;91、螺纹杆;92、螺纹套;10、限位装置;101、限位块;102、限位槽;11、连接杆;12、滑动装置;121、滑块;122、滑槽;13、固定板;14、旋转电机;15、转盘;16、螺纹孔;17、螺栓;18、凹槽;19、标尺;20、刻度线。

具体实施方式

[0020] 以下将以图式揭露本实用新型的多个实施方式,为明确说明起见,许多实务上的细节将在以下叙述中一并说明。然而,应了解到,这些实务上的细节不应用以限制本实用新型。也就是说,在本实用新型的部分实施方式中,这些实务上的细节是非必要的。此外,为简化图式起见,一些习知惯用的结构与组件在图式中将以简单的示意的方式绘示之。

[0021] 另外,在本实用新型中如涉及“第一”、“第二”等的描述仅用于描述目的,并非特别指称次序或顺位的意思,亦非用以限定本实用新型,其仅仅是为了区别以相同技术用语描述的组件或操作而已,而不能理解为指示或暗示其相对重要性或者隐含指明所指示的技术特征的数量。由此,限定有“第一”、“第二”的特征可以明示或者隐含地包括至少一个该特征。另外,各个实施例之间的技术方案可以相互结合,但是必须是以本领域普通技术人员能够实现为基础,当技术方案的结合出现相互矛盾或无法实现时应当认为这种技术方案的结合不存在,也不在本实用新型要求的保护范围之内。

[0022] 请参阅图1-4,本实用新型的一种轮毂法兰外圈加工用倒角设备,包括底座1,底座1的顶部固定连接有机箱2,机箱2的顶部固定连接支撑柱3,支撑柱3的顶部固定连接安装板4,安装板4的一侧固定连接移动机构5,移动机构5的正面固定连接伸缩气缸6,



图1



图2

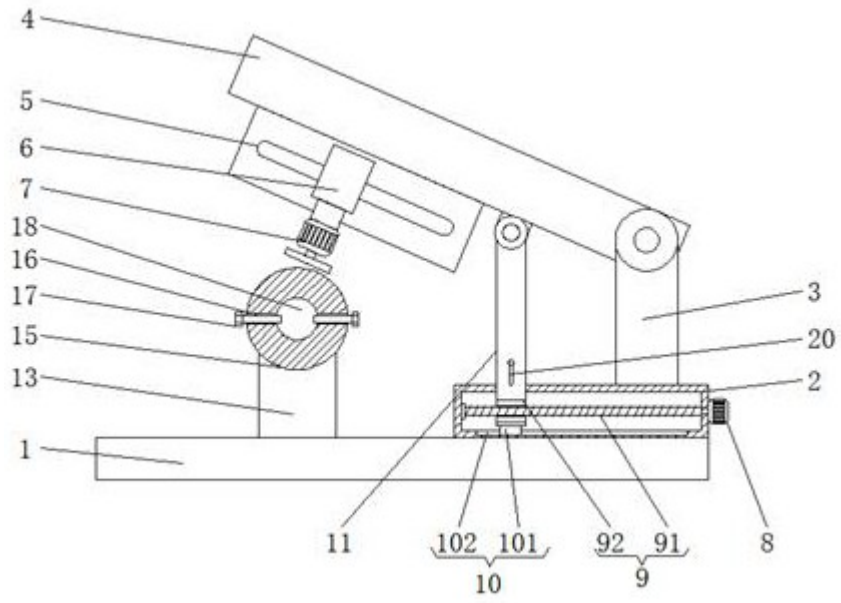

图3

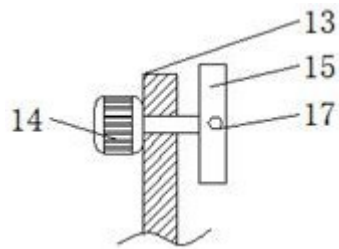
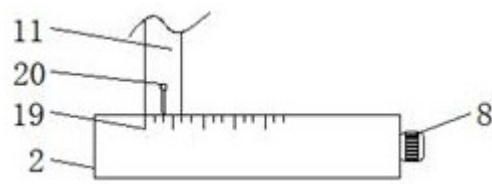
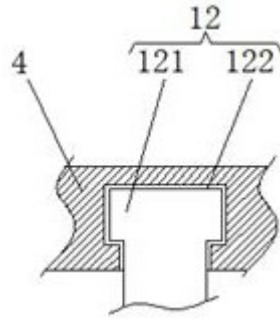

图4