

(19)
(12)

(KR)
(B1)

(51) 。 Int. Cl.⁷
H04R 1/00

(45)
(11)
(24)

2003 07 04
10-0390003
2003 06 20

(21) 10-2002-0060003
(22) 2002 10 02

(65)
(43)

0000-0000000
0000 00 00

(73)

가 60-29

1-5 -12

1 285

(72)

1-5 -12

1 285

(74)

:

(54)

, 가 , , , 가 , 가 , 가 , 가 , 가 .

1 1
 2 2
 3a 1 2
 , 3b 1 2
 4 1
 < >
 10 : 12 : 1
 14 : 2 16 : 3
 18 : 20, 26, 38 :
 22 : 24 :
 28 : 30 :
 32 : 34 :
 36 : 40 :
 42 : 44 :
 46 : 48 : 1
 50 : 2 52 :

가 가

가 가

(外耳道),
 (内耳)
 8,000Hz 20Hz ~ 20,000Hz 20Hz ~ 20,000Hz 125Hz ~ 500Hz ~ 2,000Hz

221534 가 2001
 221534 가 (100)
 가 (130) (100) 221534 가 (100)
 (140) 가 (110) (120) (100) 가 (150) (110)
 (120) 가 (100)가 가
 가 가
 가 가

가 2001 9 20
31089

310891

가

가

가

가

가

2002 8 16

: 20-2002-0024417)

: 10-2002-0048318,

가

가

(Mastoid);

(Ring magnet);

(Speaker plate);

가
(Yoke);

가

1

2

, 1 (60) 2 (50) (+) (70) (d)
 , 2 (62) 2 (50) (-) 3 (64) 1 (48) (-)
 , 4 (66) 1 (70) (c) (b) (48) (+) (70) (a)
 , (70) (a) (b) (60, 62, 64, 66) 가 (c) (d) (28)
 (42) 가
 , (70)가 (52) (a) (b) (c) (d) (28) 가
 2) 4 (66) 1 (48) (28) 1 (60) 3 (64) 2 (6)
 , 2 (50) (42) (28) 가
 , 1 (48) 2 (50) (28) (42) 가
 (10) (32) (30) (34)
 , (F) (28) (28)
 (10) 1 (12) (22) (24), (22)
 (18)가
 , (F) (42) (42)
 (10) 3 (16) (40) (40)
 (46) (34) (36) (38)
 (24) (26) (18) (20)
 , 3b (52)
 3b (52) 2 (50) (+) 1 (60), 2
 (50) (-) (48) (+) 4 (62), 1 (48) (-) 3 (64), 1
 , 1 (60) 2 (50) (+) (70) (d)
 , 2 (62) 2 (50) (-) 3 (64) 1 (48) (-)
 , 4 (66) 1 (70) (c) (b) (48) (+) (70) (a)
 , (d) (a) (E) (F) (a) (F) 가
 , (b) (70) (E) (F) 가
 (60, 62, 64, 66) (28) (42) 가
 , 1 (48) 2 (50) (28) (42) 가
 (10) (32) (30) (34)
 , (F) (28) (28)
 (10) 1 (12) (22) (24), (22)
 , (F) (42) (42)
 (10) 3 (16) (40) (40)
 (46) (34) (36) (38)
 (24) (26) (18) (20)
 2 2 1 1
 (36) 2 (38) 2 (46) 1 (54) (34)
 , (28) (32) (10) 3 (16) (F)
 (40) (28) (40) (46)
 (54) 3 (18) 가

(80)가 (86) (84) 가 3 (86) ,

, 가 가 .

가 ,

(57)

1.

2.

가

;

(Mastoid);

1

;

;

;

2

(Speaker plate);

(Neodymium : Nd)

가 (Yoke);

가

(Ring magnet);

;

가

1

2

1,2

;

;

3.

4.

5.

6.

7.

8.

9.

10.

가

;

(Mastoid);

1

;

;

;
 , 2
 (Speaker plate);
 (Neodymium : Nd) 가 ; (Ring magnet);
 가 ,
 (Yoke);
 ;
 가 ;
 1 2 , 1,2
 ;

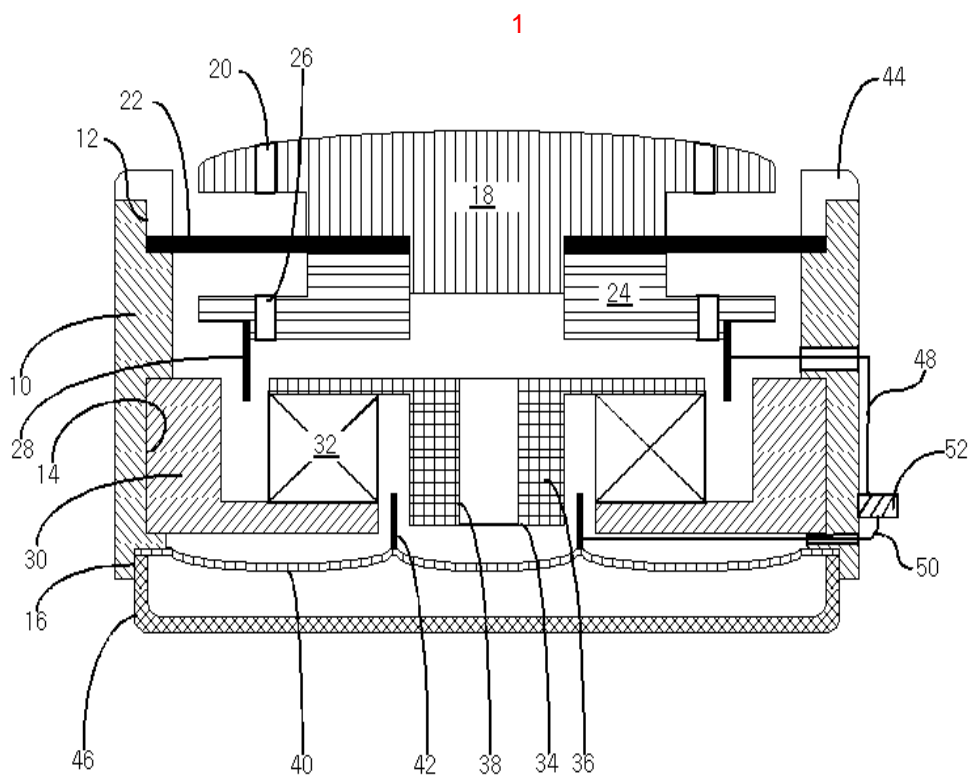

2

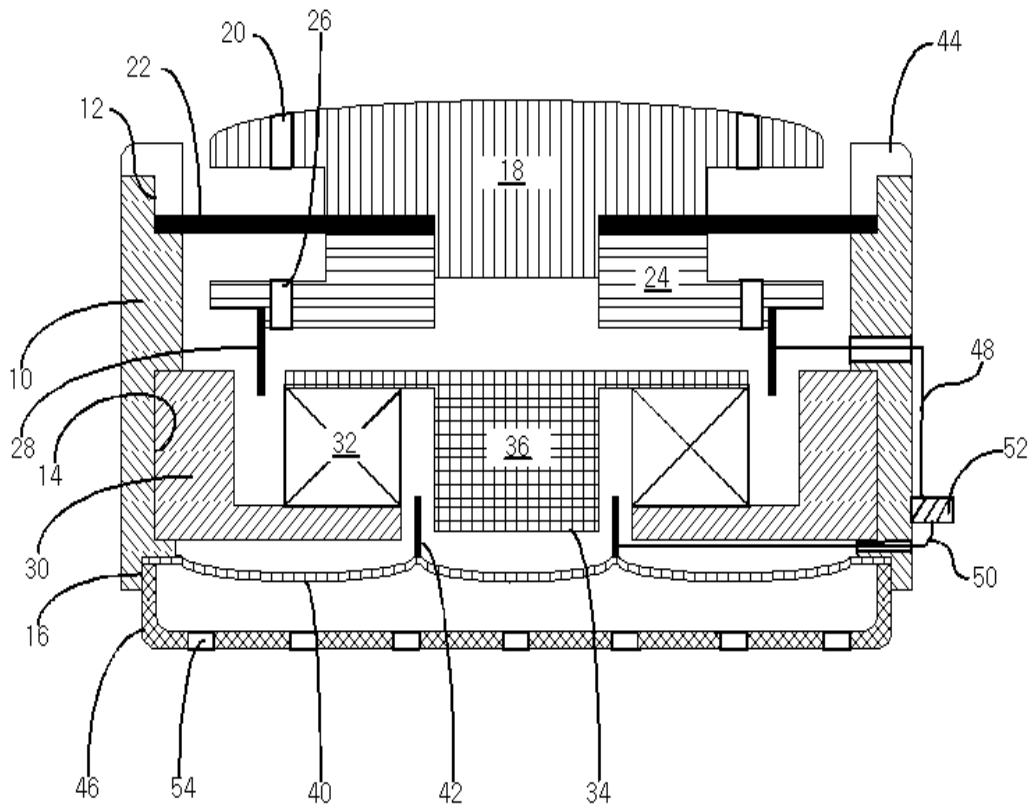

3a

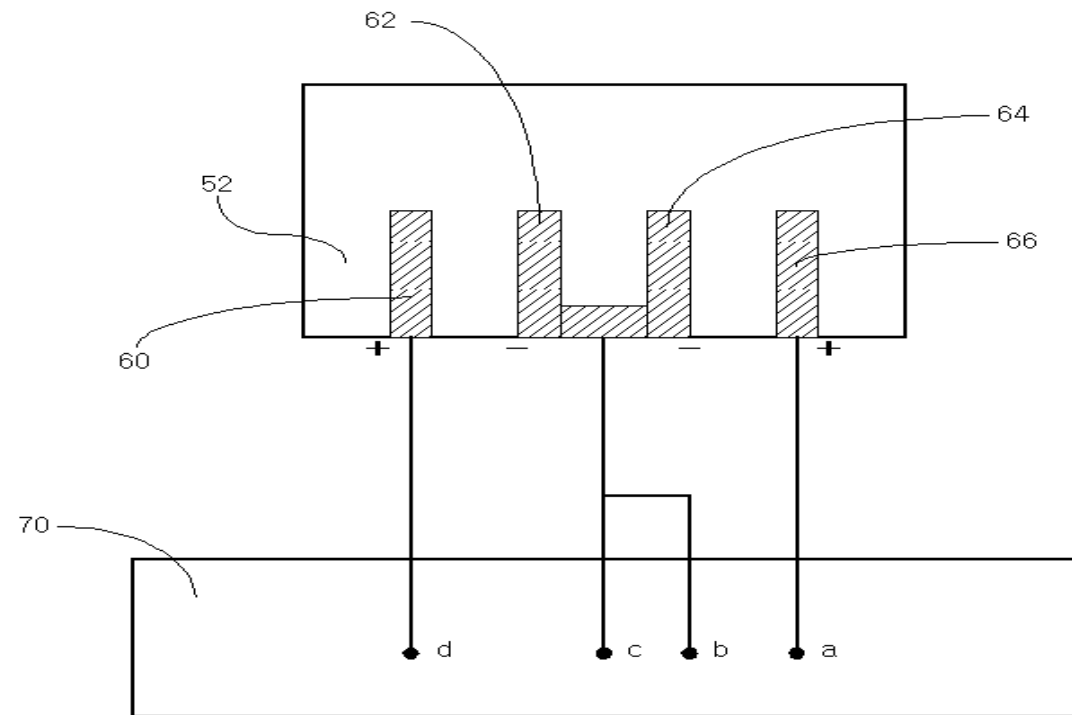

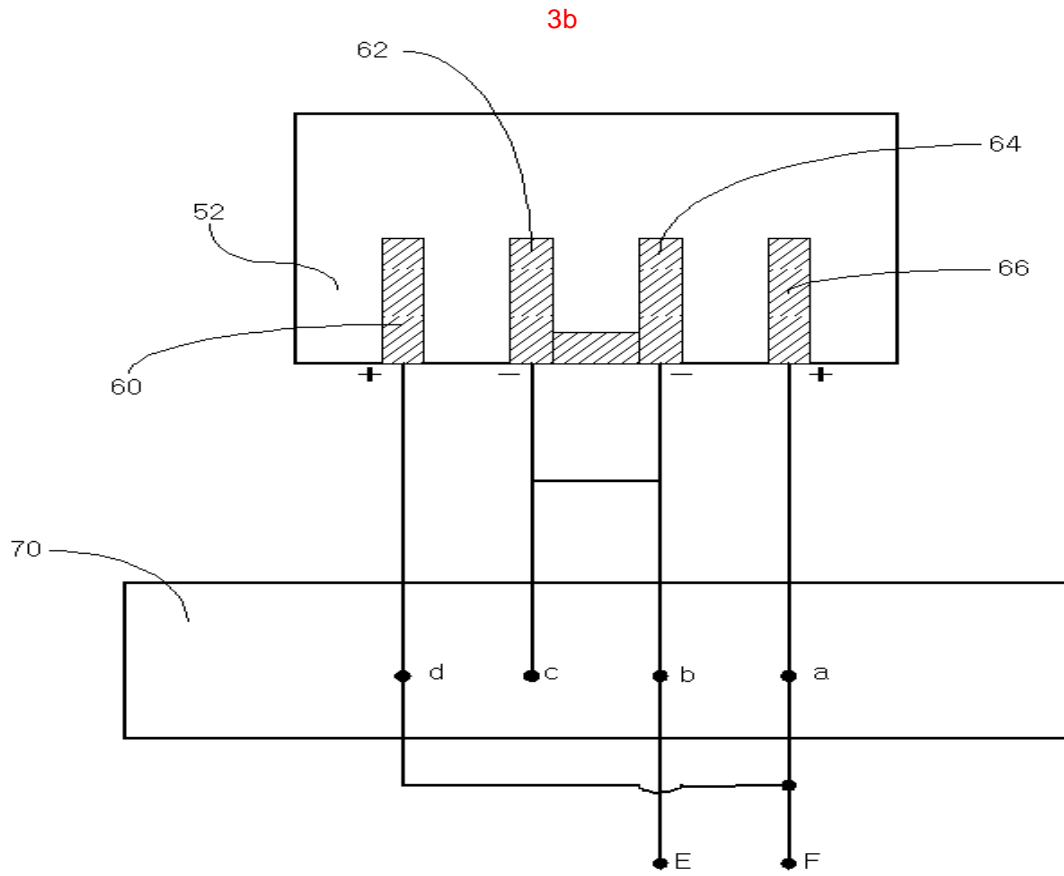

4

