



MD 4033 B2 2010.04.30

REPUBLICA MOLDOVA



(19) Agenția de Stat
pentru Proprietatea Intelectuală

(11) 4033⁽¹³⁾ B2
(51) Int. Cl.: G06F 17/30 (2006.01)
G09F 19/00 (2006.01)

(12) BREVET DE INVENȚIE

Hotărârea de acordare a brevetului de invenție poate fi revocată în termen de 6 luni de la data publicării	
(21) Nr. depozit: a 2007 0335 (22) Data depozit: 2007.12.20 (41) Data publicării cererii: 2009.08.31, BOPI nr. 8/2009	(45) Data publicării hotărârii de acordare a brevetului: 2010.04.30, BOPI nr. 4/2010
(71) Solicitant: POGHIRCA Igor, MD (72) Inventator: POGHIRCA Igor, MD (73) Titular: POGHIRCA Igor, MD (74) Reprezentant: CRASNOVA Nadejda	

(54) Procedeu de prestare a serviciilor publicitare cu utilizarea comunicației
mobile

(57) Rezumat:

1

Invenția se referă la procedeele de prestare a serviciilor cu ajutorul mijloacelor comunicației mobile, în particular, a serviciilor publicitare.

Procedeu de prestare a serviciilor publicitare cu utilizarea comunicației mobile include crearea la telefonul mobil al furnizorului de publicitate a unui mesaj publicitar, codificarea lui în conformitate cu rubrica publicității, transmiterea mesajului publicitar în baza de date a mesajelor publicitare a serverului operatorului de comunicație mobilă, procesarea mesajului, transmiterea lui la telefonul mobil al utilizatorului serviciului publicitar prin intermediul mesajelor SMS/MMS, apoi eliminarea mesajului din baza de date a serverului operatorului de comunicație mobilă. Crearea mesajului publicitar se realizează de către furnizorul de publicitate sau de către un serviciu publicitar mobil, cu care este dotat operatorul de comunicație mobilă. Prestarea mesajelor publicitare include transmiterea prelimi-

2

nară abonaților comunicației mobile a unui mesaj SMS cu condițiile de conectare la serviciul publicitar mobil, care conține, inclusiv, codul de conectare la serviciul publicitar mobil și codurile rubricilor mesajelor publicitare, conectarea la serviciul publicitar mobil, înregistrarea utilizatorului după numărul telefonului mobil, introducerea lui în baza de date a utilizatorilor împreună cu informația despre codurile selectate ale rubricilor mesajelor publicitare, codificarea mesajului publicitar prin codul de răspuns, transmiterea mesajului codificat utilizatorului, transmiterea de către utilizatorul serviciului publicitar mobil a codului de răspuns, transmiterea către utilizator a informației despre oferirea bonusului.

Revendicări: 4

Figuri: 1

5

10

15

MD 4033 B2 2010.04.30

MD 4033 B2 2010.04.30

Descriere:

Invenția se referă la procedeele de prestare a serviciilor cu ajutorul mijloacelor comunicației mobile, în particular, a serviciilor publicitare.

5 În prezent publicitatea este pârghia principală de înaintare pe piață a produselor și serviciilor noi, prestarea serviciilor publicitare constituind o nouă ramură a activității profesionale. Mijloacele publicitare staționare au o arie de acțiune neînsemnată, își pierd rapid noutatea și puterea de atracție, începând să irite consumatorul și provocându-i o atitudine negativă involuntară față de produsul reclamat și posedă o eficacitate joasă. Publicitatea în mijloacele de informare în masă (mass-media) (publicitatea audio și video) se caracterizează printr-o cuprindere mult mai mare a populației și o eficacitate comparativ mai înaltă, dar deficiențele sunt similare. Aceste tipuri de publicitate sunt fără adresă și de aceea puțin efective.

10 Utilizarea comunicației mobile pentru prestarea serviciilor publicitare sporește considerabil eficiența publicității.

15 Este cunoscut un procedeu de prestare a serviciilor publicitare cu utilizarea comunicației mobile, în care se realizează interacțiunea telefonului mobil al furnizorului de publicitate ce dă un anunț la ziar/utilizatorului serviciului publicitar mobil și serverului operatorului de comunicație mobilă prin transmiterea mesajelor SMS/MMS. Furnizorul de publicitate ce dă un anunț la ziar creează anunțul la telefonul său mobil, îl codifică în conformitate cu rubrica anunțurilor publicitare, îl memorizează în baza de date a telefonului mobil și îl transmite sub formă de mesaje SMS/MMS la serverul operatorului de comunicație mobilă, în care este formată baza de date a anunțurilor publicitare. După transmiterea anunțului publicitar utilizatorilor serviciului publicitar mobil, anunțul publicitar se elimină din baza de date a serverului operatorului de comunicație mobilă [1].

20 Avantajul procedurii cunoscut constă în posibilitatea recepționării simultane a unui număr mare de anunțuri publicitare, stocării și transmiterii lor. Procedul indicat permite de a realiza operativ recepția anunțurilor publicitare de la furnizorul de publicitate care dă un anunț la ziar și transmiterea lor utilizatorilor serviciului publicitar mobil.

25 Dezavantajul procedurii dat constă în reducerea eficienței publicității din cauza transmiterii fără adresă a anunțurilor utilizatorilor.

Problema, pe care o rezolvă invenția, constă în sporirea eficienței serviciilor publicitare.

30 Procedul, conform invenției, înlătură dezavantajele menționate mai sus prin aceea că include crearea la telefonul mobil al furnizorului de publicitate a unui mesaj publicitar, codificarea lui în conformitate cu rubrica publicității, transmiterea mesajului publicitar în baza de date a mesajelor publicitare a serverului operatorului de comunicație mobilă, procesarea mesajului, transmiterea lui la telefonul mobil al utilizatorului serviciului publicitar prin intermediul mesajelor SMS/MMS, apoi eliminarea mesajului din baza de date, crearea mesajului publicitar fiind realizată de către persoana care dă un anunț sau de către serviciul publicitar mobil; prestarea mesajelor publicitare include transmiterea preliminară abonaților comunicației mobile a unui mesaj SMS cu condițiile de conectare la serviciul publicitar mobil, care conține, inclusiv, codul de conectare la serviciul publicitar mobil și codurile rubricilor mesajelor publicitare, conectarea la serviciul publicitar mobil, înregistrarea utilizatorului după numărul telefonului mobil, introducerea lui în baza de date a utilizatorilor împreună cu informația despre codurile selectate ale rubricilor mesajelor publicitare, codificarea mesajului publicitar prin codul de răspuns, transmiterea mesajului codificat utilizatorului, transmiterea de către utilizatorul serviciului publicitar mobil a codului de răspuns, transmiterea utilizatorului a informației despre oferirea bonusului. Înregistrarea utilizatorului serviciului publicitar mobil se realizează conform numărului telefonului mobil și codurilor comandate ale rubricilor publicitare. Drept cod de răspuns servește un set aleatoriu irepetabil de litere și cifre.

45 Avantajele procedurii revendicat în comparație cu cea mai apropiată soluție sunt condiționate de următoarele.

50 Organizatorii serviciului publicitar mobil formează în serverul comunicației mobile, ca și în procedul cunoscut, baza de date a anunțurilor publicitare. Cu toate acestea, spre deosebire de procedul cunoscut, baza de date poate fi formată nu numai din conținutul producerii anunțurilor publicitare în formă de mesaje SMS/MMS, ci și din conținutul producerii lor prin orice mijloace de telecomunicație (rețeaua telefonică staționară, rețeaua radiofonică, poșta electronică, poșta), precum și personal. În acest caz serviciul publicitar mobil singur formează un anunț publicitar în formă de mesaje scurte ale comunicației mobile. Aceasta extinde considerabil posibilitatea producerii anunțurilor publicitare din conținutul furnizorilor de publicitate, care nu sunt abonați ai sistemului de comunicație mobilă.

55 Organizatorii serviciului publicitar mobil, spre deosebire de procedul cunoscut, organizează în serverul comunicației mobile baza de date a utilizatorilor serviciului publicitar mobil, în care stochează datele utilizatorilor înregistrați după numărul telefonului mobil cu indicarea codurilor rubricilor publicitare comandate. Transmiterea mesajelor publicitare numai utilizatorilor cointeresați în acest tip de publicitate, adică publicitatea cu adresă, sporește considerabil eficiența serviciilor publicitare. Codificarea mesajului publicitar prin codul de răspuns permite organizatorilor serviciului publicitar mobil să urmărească eficiența serviciilor publicitare, precum și să stabilească gradul de comandare a anumitor rubrici publicitare.

MD 4033 B2 2010.04.30

4

Obținerea de către utilizator a bonusului pentru contactarea cu mesajul publicitar după transmiterea codului de răspuns stimulează activitatea utilizatorilor serviciului publicitar și sporește considerabil eficiența serviciilor publicitare prestate. Utilizarea pentru fiecare cod de răspuns a setului aleatoriu irepetabil de litere și cifre protejează interesele furnizorului de publicitate și ale serviciului publicitar mobil, nepermițând obținerea bonusului de câteva ori pentru utilizarea aceluiași mesaj publicitar.

Rezultatul procedurii revendicate constă în prestarea operativă a serviciilor publicitare, lărgirea cercului de furnizori de publicitate, realizarea publicității cu adresă, sporirea activității utilizatorilor serviciului publicitar mobil și a eficienței serviciilor publicitare.

Invenția se explică prin desenul din figură, care reprezintă schema-bloc a algoritmului de lucru al programului software al serverului.

Schema-bloc din figură include următoarele repere:

- 1 - telefonul mobil al furnizorului de publicitate;
- 2 - blocul de înregistrare al furnizorului de publicitate;
- 3 - baza de date a mesajelor publicitare;
- 4 - blocul de procesare a mesajelor;
- 5 - blocul de transmitere a informației furnizorului de publicitate;
- 6 - telefonul mobil al utilizatorului;
- 7 - blocul de înregistrare a utilizatorului;
- 8 - baza de date a utilizatorilor;
- 9 - blocul de formare a mesajului publicitar;
- 10 - generatorul de coduri aleatorii;
- 11 - blocul de comparare a codurilor;
- 12 - blocul de formare a mesajului despre bonus.

Procedul revendicat se realizează cu ajutorul oricărui sistem de conectare a dispozitivului utilizatorului - telefonului mobil la serverul comunicației mobile cu participarea simultană a unui număr mare de utilizatori aflați la distanță prin rețeaua de telecomunicații.

Organizatorii serviciului publicitar mobil transmit mesaje scurte la telefoanele mobile, comunicând totodată în mijloacele de informare în masă (mass-media) despre inițierea creării serviciului publicitar mobil și condițiile de participare la el în calitate de persoană care dă un anunț, inclusiv numerele telefoanelor de contact ale rețelelor de telecomunicație staționară și mobilă și codurile rubricilor mesajelor publicitare. Rubricile pot fi următoarele: „Imobil”, „Produce Alimentare”, „Cosmetică și Parfumerie”, „Detergenți”, etc.

Dacă furnizorul de publicitate nu este abonat al comunicației mobile, acesta expediază textul mesajului publicitar prin telefonul staționar sau personal la punctul serviciului publicitar mobil (în figură nu este arătat). Furnizorul de publicitate, indiferent de tipul contactului cu serviciul publicitar mobil, poate comanda serviciului publicitar mobil formarea mesajului SMS/MMS publicitar.

Furnizorul de publicitate, care este abonat al rețelei mobile, formează mesajul publicitar în sistemul telefonului mobil 1 (vezi figura) și îl transmite la serverul operatorului comunicației mobile. În blocul 2 se efectuează înregistrarea furnizorului de publicitate conform numărului telefonului mobil și codului rubricii mesajului publicitar transmis. Datele înregistrării se expediază în baza de date a mesajelor publicitare 3, iar mesajul publicitar intră în blocul 4 pentru procesare, care constă în verificarea codului utilizat al rubricii, a utilizării lexicului nenormativ, redactarea textului, corectarea greșelilor ortografice. În cazul în care în mesajul publicitar se utilizează cuvinte ale lexicului nenormativ, acestea se elimină, iar furnizorul de publicitate prin blocul de transmitere a mesajelor informaționale 5 i se expediază un mesaj privind imposibilitatea recepționării și transmiterii lui utilizatorilor serviciului publicitar mobil. Concomitent, fișierul furnizorului de publicitate, dacă în el nu sunt alte mesaje publicitare, se elimină din baza de date.

Dacă textul mesajului este satisfăcător, atunci mesajul corectat și redactat se memorează în baza de date 3, în fișierul, înregistrat pentru furnizorul de publicitate corespunzător și rubrica anunțurilor, iar la telefonul mobil al furnizorului de publicitate se transmite un mesaj SMS privind introducerea mesajului publicitar în baza de date pentru transmitere utilizatorilor serviciului publicitar.

Organizatorii serviciului publicitar mobil transmit la telefoanele mobile ale abonaților comunicației mobile mesaje SMS cu condițiile de conectare la serviciul publicitar mobil: conectarea și mesajele SMS în cadrul serviciului publicitar sunt gratuite, conectarea se realizează prin formarea unui număr scurt, se indică codurile rubricilor mesajelor publicitare pentru selectare sau pot fi selectate toate rubricile, se indică bonusul, pe care îl obțin utilizatorii serviciului publicitar la expedierea codului de răspuns și numărul de contact pentru transmiterea codului de răspuns.

Abonatul, care a cules numărul de contact scurt indicat la telefonul mobil 6 (vezi figura), se conectează automat la serviciul publicitar mobil. El este înregistrat după numărul de telefon și codurile rubricilor publicitare selectate în blocul 7 și această informație se memorează în baza de date a utilizatorilor serviciului publicitar mobil 8. În blocul 9 se formează un mesaj SMS/MMS, care include numărul telefonului mobil al utilizatorului și codul rubricii publicitare, obținute din baza de date 8, textul mesajului publicitar, obținut din baza de date 3 în conformitate cu rubrica indicată, și codul de răspuns irepetabil, care se formează în generatorul de coduri aleatorii 10. Concomitent în blocul de comparare a

MD 4033 B2 2010.04.30

5

5 codurilor 11 se memorează codul aleatoriu al anunțului expediat și numărul telefonului mobil la care el este transmis. Mesajul SMS/MMS format se transmite la telefonul mobil al utilizatorului. Utilizatorul serviciului publicitar mobil, la dorință, transmite la serverul operatorului serviciului publicitar codul de răspuns obținut în mesajul publicitar scurt. Totodată în blocul 11 se realizează compararea numărului telefonului mobil și codului de răspuns transmis de către utilizator. La coincidența codurilor și numerelor de telefon această informație din blocul 11 se elimină. În blocul 12 se formează mesajul informațional despre bonus, care se transmite la telefonul mobil al utilizatorului 6. În calitate de bonus poate servi timpul suplimentar pentru mesajele SMS/MMS sau pentru convorbirile telefonice. La necoincidența codurilor și numerelor de telefon în blocul 12 se formează un mesaj SMS despre refuzul bonusului.

10 După transmiterea numărului de mesaje mobile plătite de către furnizorul de publicitate utilizatorilor, mesajul publicitar se elimină din baza de date 3.

15 Astfel, la realizarea procedurii se obține prestarea operativă a serviciilor publicitare, lărgirea cercului de persoane care dau anunțuri, publicitatea cu adresă, sporirea activității utilizatorilor serviciului publicitar mobil, sporirea eficienței serviciilor publicitare.

20 (57) Revendicări:

1. Procedeu de prestare a serviciilor publicitare cu utilizarea comunicației mobile, care include crearea la telefonul mobil al furnizorului de publicitate a unui mesaj publicitar, codificarea lui în conformitate cu rubrica publicității, transmiterea mesajului publicitar în baza de date a mesajelor publicitare a serverului operatorului de comunicație mobilă, procesarea mesajului, transmiterea lui la telefonul mobil al utilizatorului serviciului publicitar prin intermediul mesajelor SMS/MMS, apoi eliminarea mesajului din baza de date a serverului operatorului de comunicație mobilă, **caracterizat prin aceea că** crearea mesajului publicitar se realizează de către furnizorul de publicitate sau de către un serviciu publicitar mobil, cu care este dotat operatorul de comunicație mobilă; prestarea mesajelor publicitare include transmiterea preliminară abonaților comunicației mobile a unui mesaj SMS cu condițiile de conectare la serviciul publicitar mobil, care conține, inclusiv și, codul de conectare la serviciul publicitar mobil și codurile rubricilor mesajelor publicitare, conectarea la serviciul publicitar mobil, înregistrarea utilizatorului după numărul telefonului mobil, introducerea lui în baza de date a utilizatorilor împreună cu informația despre codurile selectate ale rubricilor mesajelor publicitare, codificarea mesajului publicitar prin codul de răspuns, transmiterea mesajului codificat utilizatorului, transmiterea de către utilizatorul serviciului publicitar mobil a codului de răspuns, transmiterea utilizatorului a informației despre oferirea bonusului.

2. Procedeu, conform revendicării 1, **caracterizat prin aceea că** în calitate de cod de conectare la serviciul publicitar mobil se utilizează numărul de contact scurt al comunicației mobile.

3. Procedeu, conform revendicării 1, **caracterizat prin aceea că** înregistrarea utilizatorului serviciului publicitar mobil se realizează conform numărului telefonului mobil și codurilor rubricilor publicitare transmise de către utilizator.

4. Procedeu, conform revendicării 1, **caracterizat prin aceea că** codificarea fiecărui mesaj publicitar se realizează printr-un set aleatoriu irepetabil de litere și cifre.

45

(56) Referințe bibliografice:

1. CA 2463071 A1 2005.08.26

Director Departament:

JOVMIR Tudor

Examinator:

SĂU Tatiana

Redactor:

CANȚER Svetlana

MD 4033 B2 2010.04.30

6

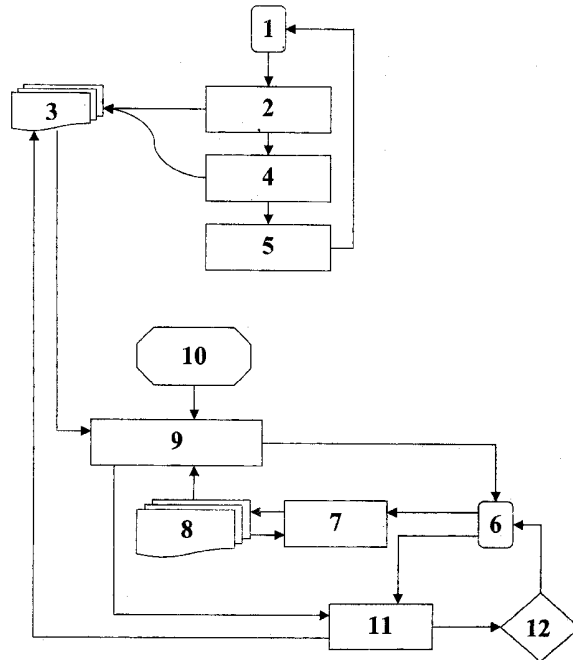

RAPORT DE DOCUMENTARE

(21) Nr. depozit: a 2007 0335		(85) Data fazei naționale PCT:
(22) Data depozit: 2007.12.20		(86) Cerere internațională PCT:
(51) : Int. Cl.: G06F 17/30 (2006.01) G09F 19/00 (2006.01)		
Alți indici de clasificare:		
(54) Titlul : Procedeu de prestare a serviciilor publicitare cu utilizarea comunicației mobile		
(71) Solicitantul: POGHIRCA Igor, MD		
Termeni caracteristici:		
a) limba română: publicitate, reclamă, comunicație mobilă		
b) limba engleză: advertisement, advertising, announcement, posting, publicity, reclame, mobile communication		
I. Minimul de documente consultate (sistema clasificării și indici de clasificare Int. Cl.)		
Int. Cl. Int. Cl.: G06F 17/30, G09F 19/00		
II. Literatura tehnico-științifică consultată adăugător la minim de documentație (autori, titluri, editura, țara și data publicării)		
III. Baze de date electronice consultate (denumirea BD și termen de documentare)		
MD Perioada: 1993-2007.12 brevete, cereri BI, cereri MU, certificate MU.		
EA Perioada: 1996-2007.12 brevete, cereri BI.		
SU Perioada: 1972-1993 (pe suport hartie); brevete, certificate		
ESP@CENET - WORLDWIDE (WO, EP, CH, DE, GB, FR, US, JP...) brevete, cereri BI.		
IV. Documente considerate ca relevante		
Categoria*	Date de identificare ale documentelor citate si indicarea pasajelor pertinente	Numărul revendicării vizate
A	MD 3621 G2 2008.06.30	1-4
A	JP 2004110753 A 2004.04.08	1-4
A	US 2004634561 A1 2004.02.19	1-4
A	CA 2463071 A1 2005.08.26	1-4
<input type="checkbox"/> Documentele următoare sunt indicate în rubrica IV		<input type="checkbox"/> Informația referitoare la brevete paralele se anexează
* categoriile speciale ale documentelor consultate:		P - document publicat înainte de data depozit, dar după data priorității invocate
A - document care definește stadiul anterior general		T - document publicat după data depozitului sau a priorității invocate, care nu aparține stadiului pertinent al tehnicii, dar care este citat pentru a pune în evidența principiul sau teoria pe care se bazează invenția
E - document anterior dar publicat la data depozit național reglementar sau după aceasta data		X - document de relevanță deosebită: invenția revendicată nu poate fi considerată nouă sau implicând activitate inventivă când documentul este luat de unul singur
L - document care poate pune în discuție data priorității invocate sau poate contribui la determinarea datei publicării altor divulgări sau pentru un motiv expres (se va indica motivul)		Y - document de relevanță deosebită: invenția revendicată nu poate fi considerată ca implicând activitate inventivă când documentul este asociat cu unul sau mai multe alte documente de aceeași natură, aceasta combinație fiind evidentă pentru o persoană de specialitate
O - document referitor la o divulgare orală, un act de folosire, la o expunere sau orice altă divulgare		& - document care face parte din aceeași familie de documente
Data finalizării documentării		2010.02.22
Examinatorul		SĂU Tatiana