

①9



OFICINA ESPAÑOLA DE
PATENTES Y MARCAS

ESPAÑA



①1 Número de publicación: **1 064 488**

②1 Número de solicitud: U 200602801

⑤1 Int. Cl.:
B60K 37/02 (2006.01)

①2

SOLICITUD DE MODELO DE UTILIDAD

U

②2 Fecha de presentación: **28.12.2006**

⑦1 Solicitante/s: **SEAT, S.A.**
Autovía A-2, Km. 585
08760 Martorell, Barcelona, ES

④3 Fecha de publicación de la solicitud: **16.03.2007**

⑦2 Inventor/es: **Martos Ortega, Antonio;**
Roselló Roig, Nuria;
Guardia Munuera, Pedro y
Demers, Marc

⑦4 Agente: **Carvajal y Urquijo, Isabel**

⑤4 Título: **Soporte para la fijación amovible de un navegador en el tablero porta-instrumentos de un vehículo.**

ES 1 064 488 U

DESCRIPCIÓN

Soporte para la fijación amovible de un navegador en el tablero porta-instrumentos de un vehículo.

Objeto de la invención

La presente invención se refiere a un soporte que ha sido especialmente concebido para llevar a cabo la fijación, con posibilidad de montaje/desmontaje de un navegador portátil sobre el salpicadero o tablero porta-instrumentos de un vehículo automóvil.

El objeto de la invención es conseguir un soporte universal, es decir válido para el pie de cualquier navegador, soporte que queda integrado en dicho tablero y que en situación inoperante es susceptible de quedar cubierto mediante una tapa que remata estéticamente el conjunto, y todo ello con una estructuración simple y consecuentemente económica, al estar dicho soporte estructurado mediante dos simples piezas, cuerpo y tapa, obtenidas mediante moldeado por inyección.

Antecedentes de la invención

Existen múltiples soportes para navegadores tipo "PDA", prácticamente tantos como fabricantes de este tipo de aparatos, presentando la mayoría de ellos como denominador común un sistema de anclaje al vehículo consistente en una ventosa, fijable a su vez a la luna delantera del vehículo mediante un sistema tipo palanca.

Habitualmente el pie del navegador se mantiene permanentemente fijado a la citada luna delantera del vehículo, y lo que se desmonta frecuentemente para evitar robos, es el navegador propiamente dicho, de manera que el soporte queda expuesto y fijado por la ventosa.

Esto trae consigo una problemática que se centra fundamentalmente en dos aspectos, por un lado las fijaciones reducen la visibilidad del conductor y por otro lado se producen pequeñas inestabilidades del navegador si la fijación no cumple unos mínimos de calidad.

Si se pretende utilizar otro sistema de fijación, éste debe ser específico para cada tipo de vehículo y para cada navegador.

Descripción de la invención

El soporte que la invención propone resuelve de forma plenamente satisfactoria la problemática anteriormente expuesta en los diferentes aspectos comentados, ofreciendo un carácter universal, es decir aplicable a cualquier tipo de navegador, asegurando una perfecta estabilidad para este último y quedando integrado en el tablero porta-instrumentos, de manera que su repercusión en la estética del vehículo es prácticamente nula en situación inoperante, como se verá seguidamente, y todo ello con unas características estructurales muy simples, que repercuten positivamente a nivel de costos.

Para ello y de forma más concreta dicho soporte está constituido, como anteriormente se ha dicho, mediante la combinación de un cuerpo base y una tapa, estando el cuerpo base materializado en un anillo empotrable en un orificio operativamente practicado en el tablero, fijándose dicho anillo además de al tablero al canal de aire que se sitúa bajo el mismo, al que el anillo se fija mediante atornillado, y contando con medios para fijar indistintamente el pie del navegador, en situación de uso, o una tapa que obtura y protege dicho anillo y que optimiza la estética del tablero porta-instrumentos cuando el navegador está desacoplado del mismo, tapa que además impide la

entrada de polución y suciedad a la zona posterior o interior del tablero.

Esta nueva situación para el navegador y el reducido volumen del dispositivo, eliminan la problemática de visibilidad para el conductor, con lo que se mejora la seguridad pasiva, quedando el parabrisas totalmente diáfano y sin que exista un reclamo que tienda a violentar el vehículo ante la posibilidad de que el usuario del mismo haya dejado el navegador en la guantera.

La citada disposición del soporte permite conseguir los estándares de diseño interior del vehículo ya que, obviamente y en situación inoperante, la tapa establece continuidad con el tablero, no interfiriendo estéticamente con el resto del entorno.

Descripción de los dibujos

Para complementar la descripción que se está realizando y con objeto de ayudar a una mejor comprensión de las características del invento, de acuerdo con un ejemplo preferente de realización práctica del mismo, se acompaña como parte integrante de dicha descripción, un juego de dibujos en donde con carácter ilustrativo y no limitativo, se ha representado lo siguiente:

La figura 1.- Muestra una vista en perspectiva del anillo o cuerpo base que participa en el soporte para fijación amovible de un navegador en el tablero porta-instrumentos de un vehículo, que constituye el objeto de la presente invención.

La figura 2.- Muestra otra vista en perspectiva del mismo anillo, en la que se observa la parte latero-inferior del mismo.

Las figuras 3 y 4.- Muestran respectivamente una vista en planta y un alzado del anillo de las figuras anteriores.

La figura 5.- Muestra una vista en sección diámetro del anillo de las figuras anteriores, debidamente acoplado al tablero porta-instrumentos del vehículo, y sobre él y en línea discontinua el pie del navegador.

Las figuras 6 y 7.- Muestran, respectivamente, una planta y un alzado lateral de la tapa complementaria del anillo o cuerpo base de las figuras anteriores.

La figura 8.- Muestra, nuevamente según una vista en perspectiva, el conjunto constituido por el cuerpo base y la tapa debidamente montadas.

La figura 9.- Muestra una vista en perspectiva del conjunto de la figura anterior seccionado diametralmente.

La figura 10.- Muestra una vista parcial en perspectiva del tablero porta instrumentos de un vehículo automóvil sobre el que aparece implantado el soporte de la invención.

La figura 11.- Muestra, finalmente, un detalle en sección del cuerpo base de la figura 2, según la línea de corte A-A de dicha figura.

Realización preferente de la invención

A la vista de las figuras reseñadas puede observarse como el soporte que se preconiza está constituido a partir de un cuerpo base, el representado en detalle en las figuras 1 a 4, que configura una especie de cazoleta provista a nivel de su embocadura de un anillo (1) en funciones de tope limitador de penetración en el orificio del tablero porta-instrumentos, anillo (1) prolongado en un cuerpo cilíndrico (2), cuyo fondo (3) está mayoritariamente abierto, como se verá mas adelante.

El cuerpo cilíndrico (2) presenta una pareja de hendiduras (4), preferentemente cilíndricas y en opo-

sición diametral, que sirven para fijar a dicho cuerpo base el pie (5) del navegador.

Para la fijación del soporte en el tablero (6) del vehículo, se realiza en este último un agujero de diámetro coincidente con el del cuerpo central (2) y provisto de una pequeña pestaña (7) que establece un único posicionamiento angular para el cuerpo base con respecto al tablero, al hacer coincidir con dicha pestaña una entalla (8) provista en la pared lateral del soporte, es decir en el cuerpo central (2).

Complementariamente este cuerpo central (2) dispone de tres resaltes (9) que presionan contra el tablero (6) y dejan bien fijado el soporte.

Esta unión puede no resultar suficiente para soportar el pie (5) y consecuentemente para soportar el navegador de manera segura, por lo que se ha previsto que en el fondo (3) del cuerpo base existan un par de agujeros (10), que permiten la fijación del soporte al canal de aire (11) del vehículo, tal como muestra la figura 5, por ejemplo mediante grapas y tornillos.

El cuerpo base descrito se complementa con una tapa (12) para carga y descarga de la misma.

Esta tapa (12), que cuenta con un saliente o uñero (13) para facilitar la extracción de la misma, está provista de un faldón perimetral (14) destinado a penetrar en el cuerpo base (2), afectando aproximadamente a la mitad en altura del mismo, prolongándose dicho faldón en resaltes (15) en funciones de topes de apoyo sobre la base (3) del cuerpo soporte, actuando como

limitadores de penetración de la tapa dentro de dicho cuerpo soporte.

Complementariamente la tapa incorpora tres cuñas de fijación (16), en la cara externa de su faldón (14), destinadas a encajar en respectivas ranuras pasantes (17) del cuerpo base (2).

Estas cuñas de fijación (16) tienen un bisel (18) en correspondencia con la arista de las mismas que entra en contacto con la parte superior de las ranuras pasantes (17), en orden a hacer más sencilla la extracción de la tapa y evitar así que se pueda romper alguna de tales cuñas de fijación (16), especialmente durante la maniobra de extracción de la tapa.

En la base o fondo (3) de la cazoleta que constituye el cuerpo soporte, además de los agujeros (10) anteriormente citados, para fijación al canal de aire (11), se ha previsto una ranura pasante (19), en la que encaja un conector (20), para poder conectar cualquier dispositivo complementario.

De acuerdo con esta estructuración, el soporte que se preconiza permite colocara el navegador, mediante su clásico pie (5), directamente en el tablero portainstrumentos, y cuando el navegador se retira, durante los periodos de no utilización del mismo, el soporte propiamente dicho queda oculto mediante la complementaria tapa, de fácil apertura, que actúa como embellecedor del tablero y evita la entrada de suciedad hacia el interior del mismo.

REIVINDICACIONES

1. Soporte para fijación amovible de un navegador en el tablero porta-instrumentos de un vehículo, **caracterizado** por estar constituido mediante la combinación funcional de un cuerpo base y una tapa, cuerpo base que se integra en el tablero a través de un orificio operativamente practicado en este último, y que se materializa en una especie de cazoleta dotada de medios de fijación al tablero en una posición preestablecida, y de medios de fijación para el pie del navegador, mientras que la tapa cuenta a su vez con medios de acoplamiento a la cazoleta definida por el cuerpo base en situación inoperante del soporte.

2. Soporte para fijación amovible de un navegador en el tablero porta-instrumentos de un vehículo, según reivindicación 1ª, **caracterizado** porque el cuerpo base cuenta con una entalla en su pared lateral, destinada a recibir a una pestaña emergente del borde del orificio del tablero, determinantes de un posicionamiento predeterminado del soporte con respecto al tablero porta-instrumentos.

3. Soporte para fijación amovible de un navegador en el tablero porta-instrumentos de un vehículo, según reivindicaciones anteriores, **caracterizado** porque el cuerpo base incorpora en su pared lateral dos hendiduras cilíndricas, en oposición diametral, para fijación del pie del navegador.

4. Soporte para fijación amovible de un navegador

en el tablero porta-instrumentos de un vehículo, según reivindicaciones anteriores, **caracterizado** porque el cuerpo base incorpora en su pared lateral resaltes a través de los que presiona sobre el agujero del tablero para su propia fijación, habiéndose previsto que dicho cuerpo base incorpore además en su fondo un par de agujeros para fijación del mismo al canal de aire del vehículo, preferentemente mediante grapas y tornillos, a la vez que entre dichos agujeros se establece una ranura pasante en la que encaja un conector para la conexión de cualquier dispositivo.

5. Soporte para fijación amovible de un navegador en el tablero porta-instrumentos de un vehículo, según reivindicaciones anteriores, **caracterizado** porque la tapa está provista de un saliente o uñero para facilitar el accionamiento manual de la misma, e incorpora un faldón perimetral destinado a penetrar en el seno del cuerpo base, hasta una situación límite definida por resaltes o prolongaciones que en situación de montaje apoyan sobre el fondo de la cazoleta constitutiva del cuerpo base.

6. Soporte para fijación amovible de un navegador en el tablero porta-instrumentos de un vehículo, según reivindicación 5ª, **caracterizado** porque la tapa incorpora en la cara externa de su faldón varias cuñas que encajan en ranuras pasantes de la pared lateral del cuerpo base, habiéndose previsto que dichas cuñas presenten su arista biselada para facilitar su penetración y extracción de las respectivas ranuras pasantes.

5

10

15

20

25

30

35

40

45

50

55

60

65

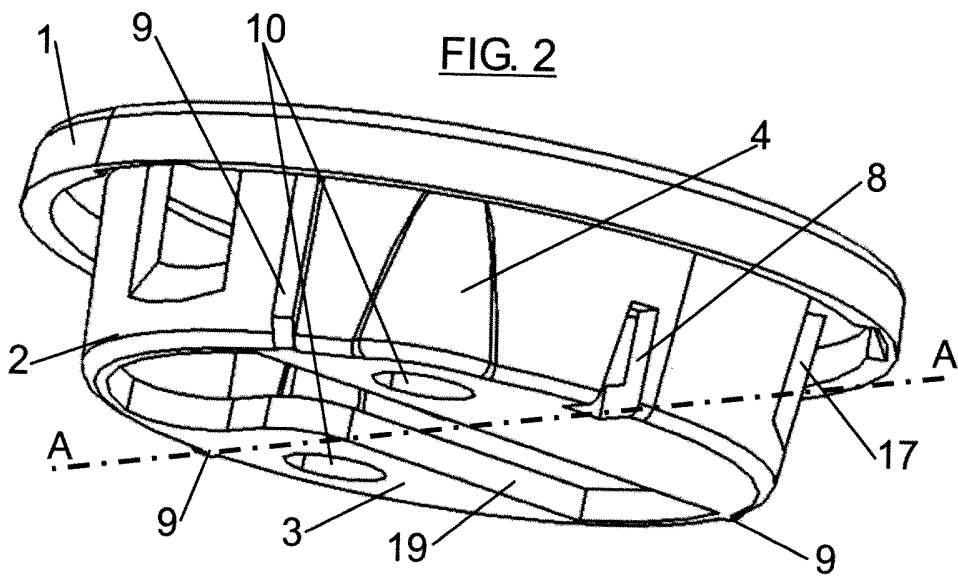
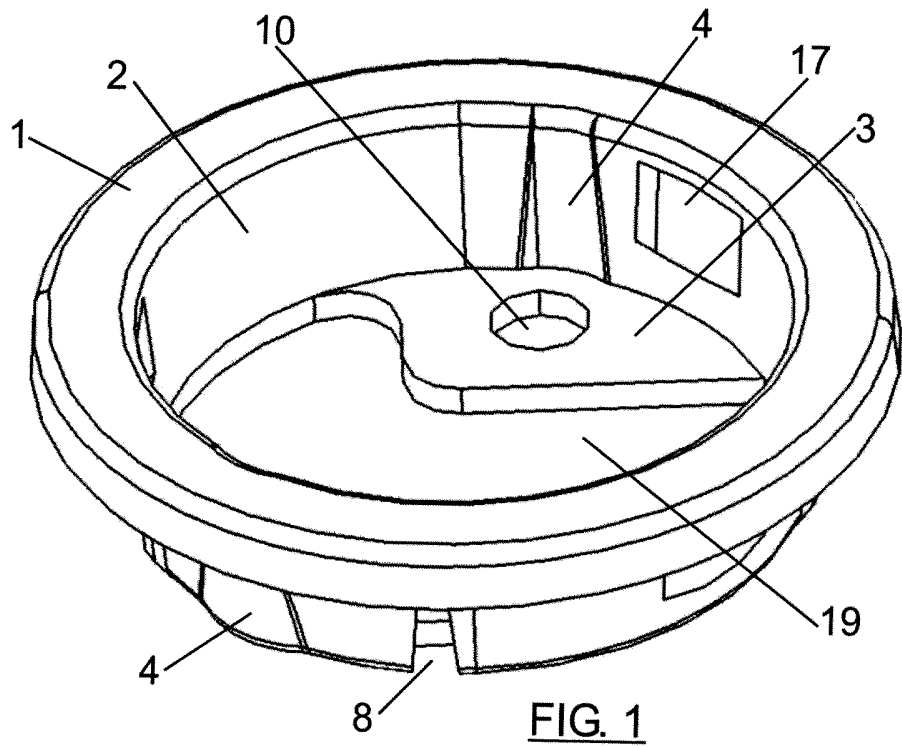

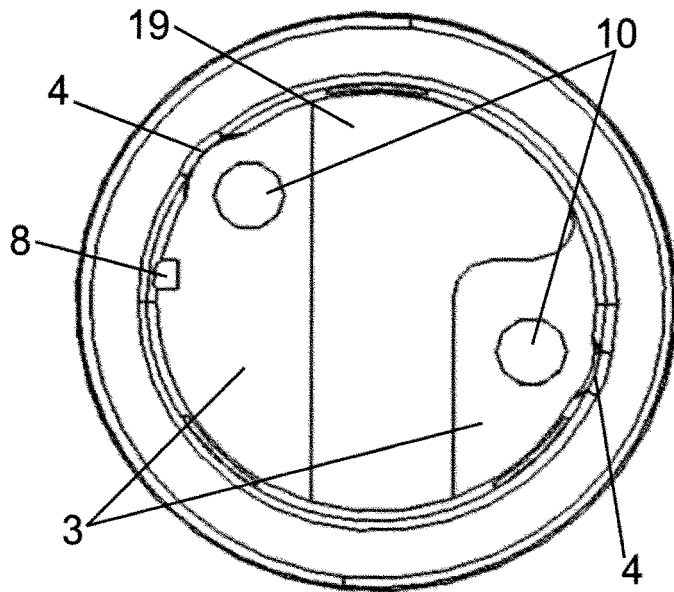

FIG. 3

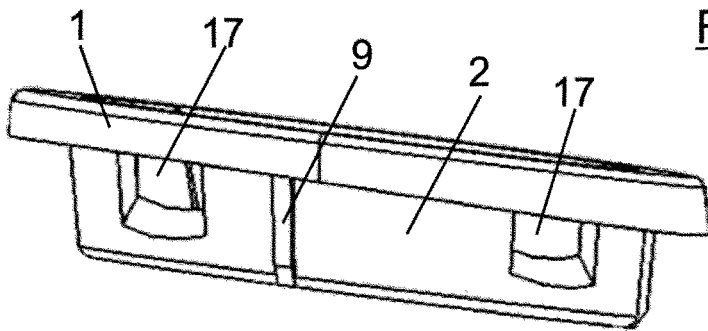

FIG. 4

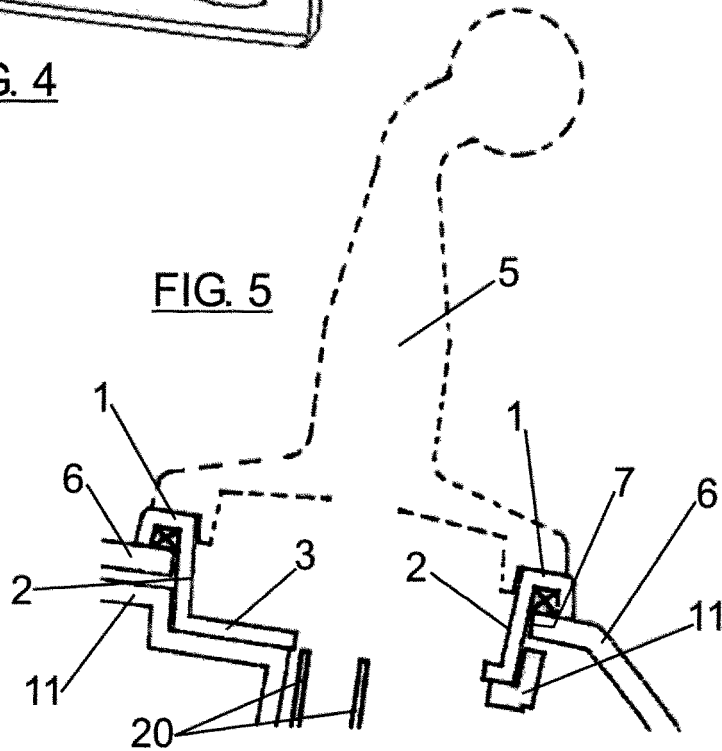

FIG. 5

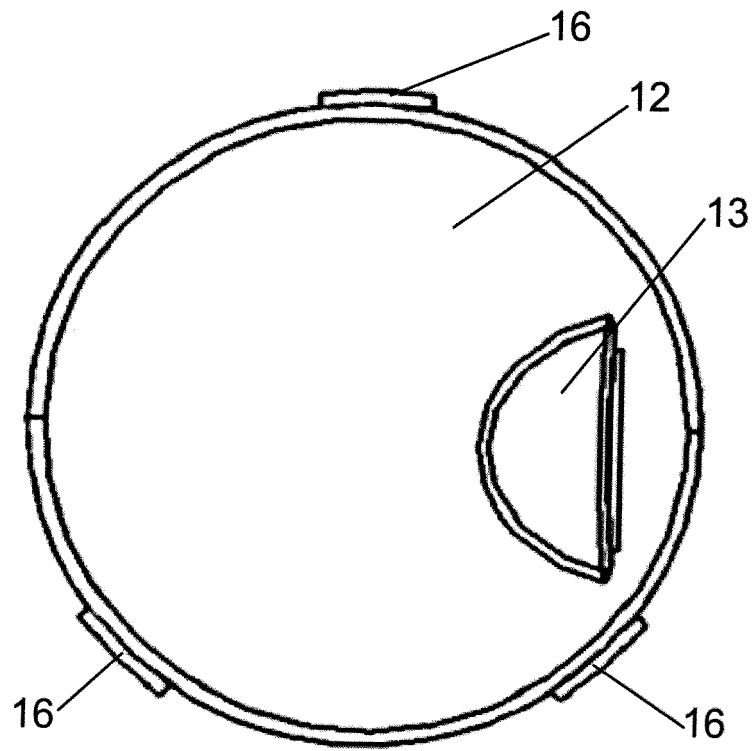

FIG. 6

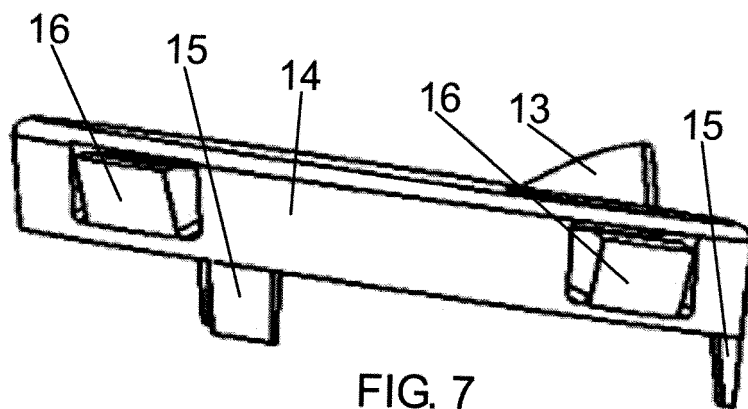

FIG. 7

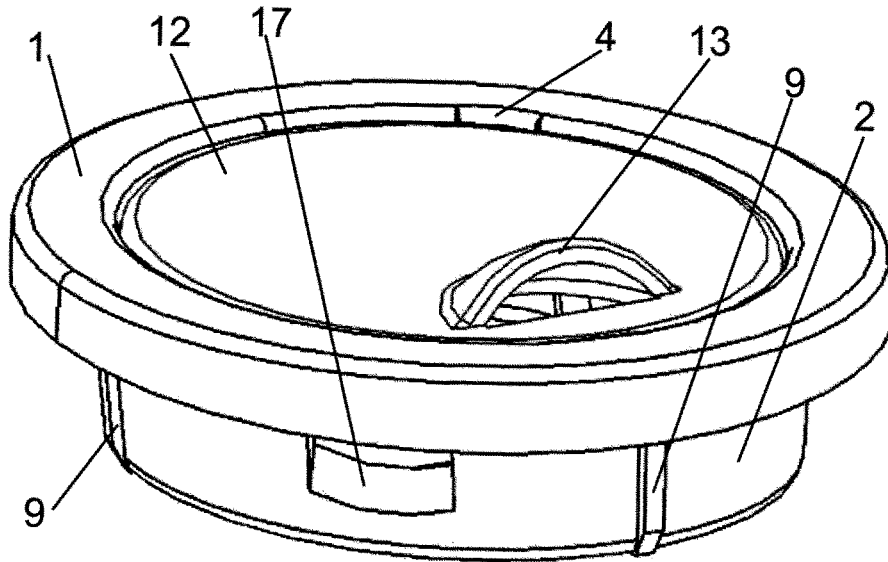

FIG. 8

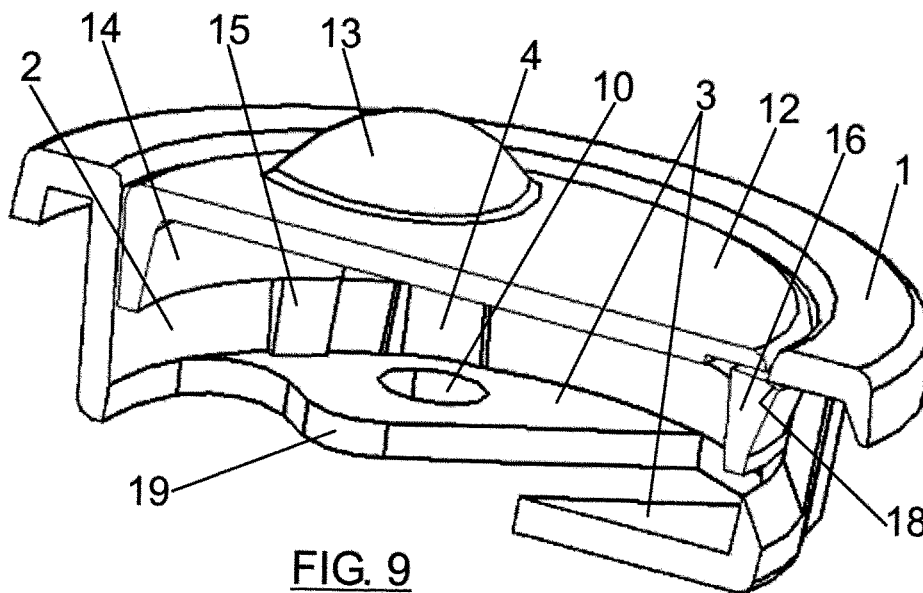

FIG. 9

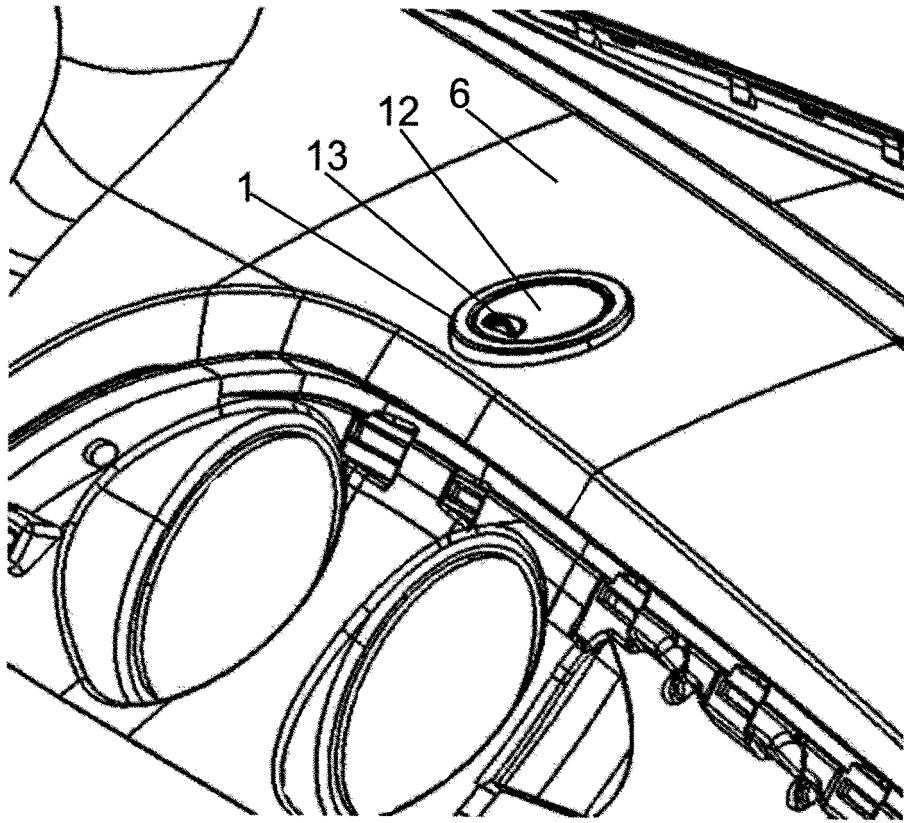

FIG. 10

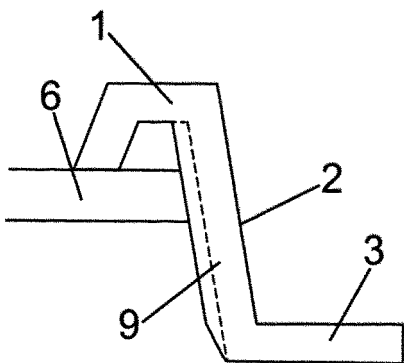

FIG. 11

