

(19)



Europäisches Patentamt

European Patent Office

Office européen des brevets



(11)

**EP 0 847 713 A3**

(12)

## EUROPÄISCHE PATENTANMELDUNG

(88) Veröffentlichungstag A3:  
09.06.1999 Patentblatt 1999/23

(51) Int. Cl.<sup>6</sup>: **A46B 5/00**

(43) Veröffentlichungstag A2:  
17.06.1998 Patentblatt 1998/25

(21) Anmeldenummer: **97120985.3**

(22) Anmeldetag: **28.11.1997**

(84) Benannte Vertragsstaaten:  
**AT BE CH DE DK ES FI FR GB GR IE IT LI LU MC  
NL PT SE**  
Benannte Erstrecksstaaten:  
**AL LT LV MK RO SI**

(71) Anmelder: **Bintraco GmbH**  
**88131 Lindau (DE)**

(72) Erfinder:  
• **Weber, Franz-Josef**  
**50354 Hürth (DE)**  
• **Weizenkorn, Horst-Heinrich, Dr.**  
**50354 Hürth (DE)**

(30) Priorität: **11.12.1996 DE 19651371**

### (54) **Bürste, insbesondere zum Reinigen von Toilettenbecken**

(57) Bürste, mit einem Bürstenstiel ( 1 ), an dessen oberem Ende ein Handgriff ( 2 ) angeordnet ist und an seinem anderen Ende ein Reinigungsstück ( 4 ) mit Borsten ( 5 ) aufweist.

In das Oberteil ( 3 ) ist eine Ausnehmung ( 6 ) eingearbeitet in welche ein Gewinde eingeschnitten ist.

Im Reinigungsstück ( 4 ) ist ein mit Gewinde versehener Zapfen ( 7 ) eingesetzt.

Durch den Zapfen ( 7 ) und die Ausnehmung ( 6 ) sind das Reinigungsstück ( 4 ) und das Oberteil ( 3 ) miteinander verbindbar bzw. voneinander trennbar.

Der obere Bereich ( 8 ) des Reinigungsstückes ( 4 ) besteht aus biegeelastischem Material.

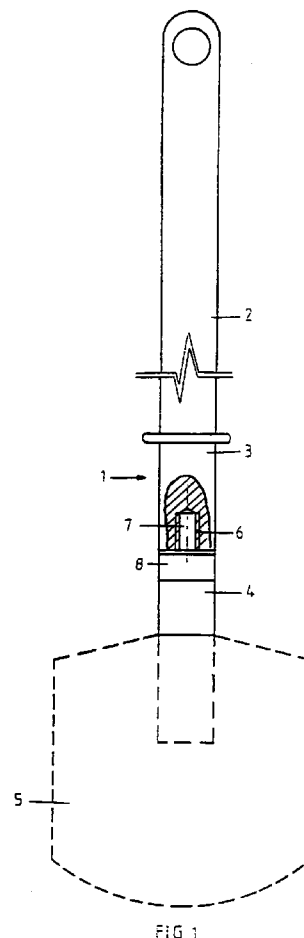

**EP 0 847 713 A3**



Europäisches  
Patentamt

EUROPÄISCHER RECHERCHENBERICHT

Nummer der Anmeldung  
EP 97 12 0985

EINSCHLÄGIGE DOKUMENTE		
Kategorie	Kennzeichnung des Dokuments mit Angabe, soweit erforderlich, der maßgeblichen Teile	Betrifft Anspruch
X	DE 92 03 566 U (STURM) 25. Juni 1992 * Seite 1, Absatz 1 - letzter Absatz; Ansprüche 1-4; Abbildungen *	1
A	GB 245 880 A (NORTHROP) ---	
A	FR 29 835 E (LENIEF) 9. November 1925 ---	
A	FR 505 747 A (WICKBERG) 5. August 1920 ---	
A,D	DE 43 45 118 A (FRENANDEZ PERMUY) 14. Juli 1994 -----	
KLASSIFIKATION DER ANMELDUNG (Int.Cl.6)		
A46B5/00		
RECHERCHIERTE SACHGEBIETE (Int.Cl.6)		
A46B		
Der vorliegende Recherchenbericht wurde für alle Patentansprüche erstellt		
Recherchenort	Abschlußdatum der Recherche	Prüfer
DEN HAAG	15. April 1999	Triantaphillou, P
KATEGORIE DER GENANNTEN DOKUMENTE		
X : von besonderer Bedeutung allein betrachtet Y : von besonderer Bedeutung in Verbindung mit einer anderen Veröffentlichung derselben Kategorie A : technologischer Hintergrund O : nichtschriftliche Offenbarung P : Zwischenliteratur		
T : der Erfindung zugrunde liegende Theorien oder Grundsätze E : älteres Patentdokument, das jedoch erst am oder nach dem Anmeldedatum veröffentlicht worden ist D : in der Anmeldung angeführtes Dokument L : aus anderen Gründen angeführtes Dokument & : Mitglied der gleichen Patentfamilie, übereinstimmendes Dokument		

EPO FORM 1503 03.82 (P04C03)

**ANHANG ZUM EUROPÄISCHEN RECHERCHENBERICHT  
 ÜBER DIE EUROPÄISCHE PATENTANMELDUNG NR.**

EP 97 12 0985

In diesem Anhang sind die Mitglieder der Patentfamilien der im obengenannten europäischen Recherchenbericht angeführten Patentedokumente angegeben.

Die Angaben über die Familienmitglieder entsprechen dem Stand der Datei des Europäischen Patentamts am  
 Diese Angaben dienen nur zur Unterrichtung und erfolgen ohne Gewähr.

15-04-1999

Im Recherchenbericht angeführtes Patentedokument	Datum der Veröffentlichung	Mitglied(er) der Patentfamilie	Datum der Veröffentlichung
DE 9203566 U	25-06-1992	KEINE	
GB 245880 A		KEINE	
FR 29835 E	09-11-1925	KEINE	
FR 505747 A	05-08-1920	KEINE	
DE 4345118 A	14-07-1994	JP 7308268 A	28-11-1995

EPO FORM P0461

Für nähere Einzelheiten zu diesem Anhang : siehe Amtsblatt des Europäischen Patentamts, Nr.12/82