

(19)
(12)

(KR)
(Y1)

(51) 。 Int. Cl. ⁶
A47J 36/02

(45)
(11)
(24)

2001 11 15
20 - 0253634
2001 10 30

(21) 20 - 1999 - 0010076
(22) 1999 06 08

(65) 2001 - 0000298
(43) 2001 01 05

(73) 3 704 4 4

(72) 3 704 4 4

(74)

:

(54) 3

가 가 . , 가

2

, , ,

1 3 .

2 .

3

*

10 : 20 :

30 : 31 :

32 : 40 :

3

3

2

가

가

가

가

가

3

가

가

가

가

가

가 , 가

가 , 가

3

가 2

3

가

가

3

,

, 가

가

가

(10) 가 ,

31) (20) (21) 가 , 1 (21) (30) (32)

(31) (20) , (31) 1 (21) (30) (20) (30)

(31) (32) (20) ,

(21) (30) (31) (30)

(32) , (32)가 가 (31) (30)

(21) (30) 가 ,

(31) ,

3

(40) 가 (20) , (41) ,

(10) , ,

가 가 가 , 가 ,

가 가 , , 가 ,

가 .

(57)

1.

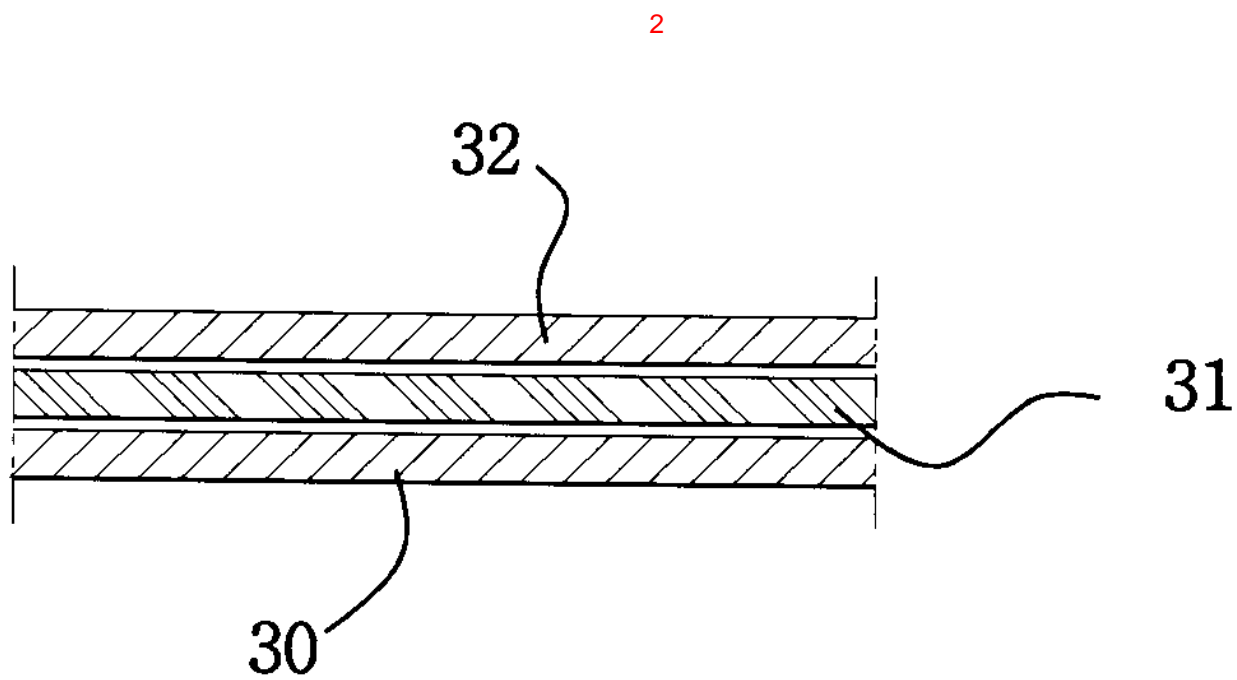
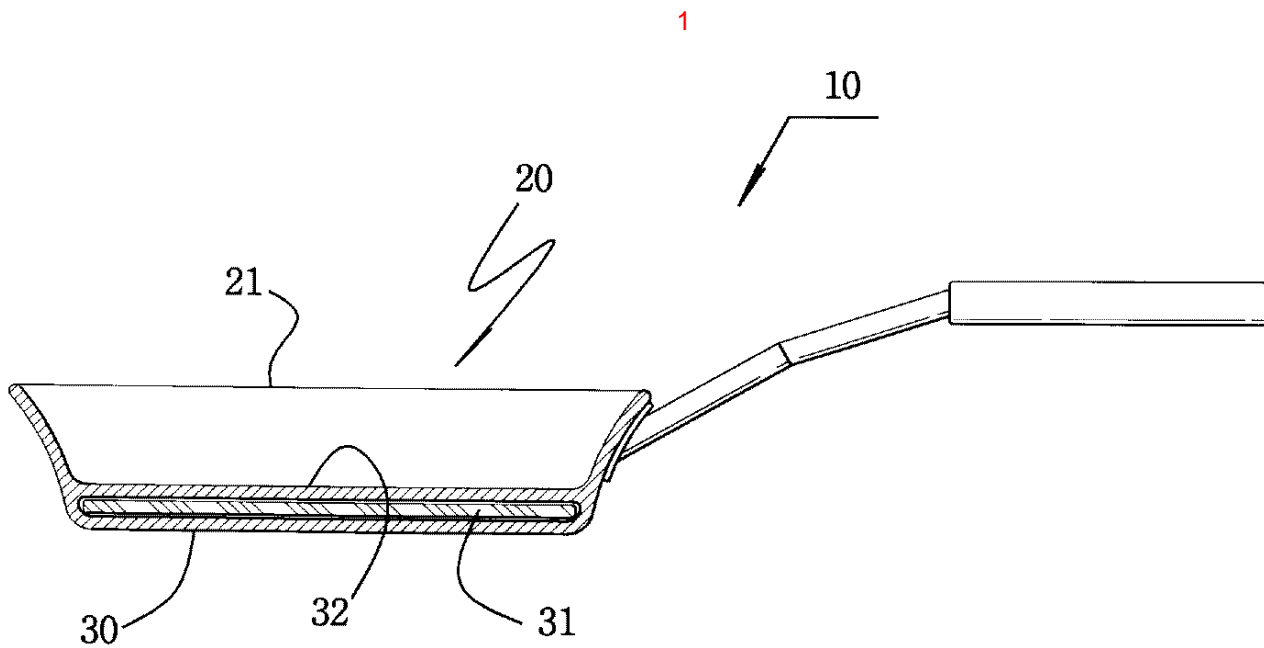

3

