

B 29 C

Ans.nr.: 3636/83

Indleveret: 09 aug 1983

Løbedag: 09 aug 1983

Alm. tilgængelig: 11 feb 1984

Prioritet: 10 aug 1982 CH 4792/82

*SANDHERR PACKUNGEN AG.; Diepoldsau,
CH.

Opfinder: Walter *Schellenberg; CH.

Fuldmægtig: Ingeniørfirmaet Budde, Schou &
Co

Fremgangsmåde til fremstilling af en konisk
plastbeholder med en udad fremspringende
mundingsrand ved dybtrækning

S A M M E N D R A G

3636-83

Ved dybtrækning af en beholder af plastfolie forsynes beholderkappen med en manchete (10) f.eks. af kartonmateriale, som forstærker beholderen, isolerer og kan danne underlag for en udsmykning. Manchettens under- og overkanter er omsluttet af beholderens plastdel, således at de ikke kan komme i kontakt med fugtighed på et bord, hvor beholderen anbringes. Manchetten (10) fastholdes sikkert til beholderens plastdel (6) og fungerer som støttevæg.

3636-83

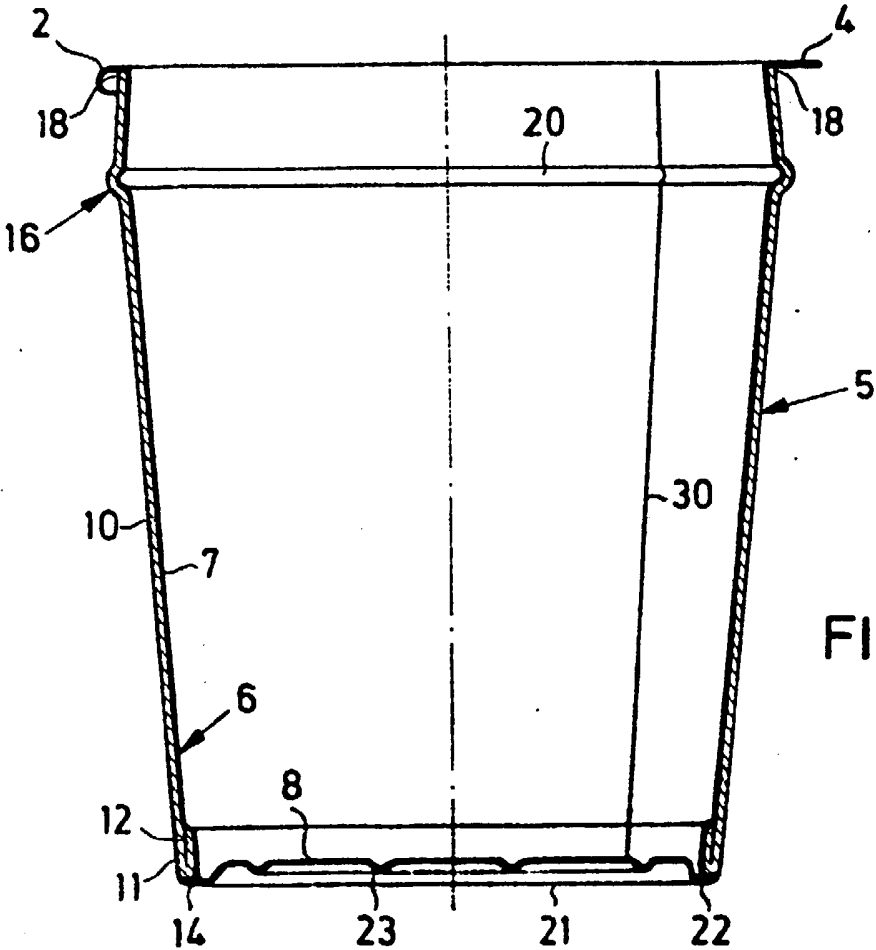

FIG. 1