

(12) NACH DEM VERTRAG ÜBER DIE INTERNATIONALE ZUSAMMENARBEIT AUF DEM GEBIET DES PATENTWESENS (PCT) VERÖFFENTLICHTE INTERNATIONALE ANMELDUNG

(19) Weltorganisation für geistiges Eigentum  
Internationales Büro



(43) Internationales Veröffentlichungsdatum  
20. Dezember 2001 (20.12.2001)

PCT

(10) Internationale Veröffentlichungsnummer  
WO 01/97532 A2

- (51) Internationale Patentklassifikation<sup>7</sup>: H04Q 1/14 (72) Erfinder; und  
(75) Erfinder/Anmelder (nur für US): CZINGON, Ralf [DE/DE]; Keuersbachstrasse 20, 66793 Saarwellingen (DE). BREUER, Mike [DE/DE]; Stennesufer 15, 58099 Hagen (DE). BADURA, Stefan [DE/DE]; Platanenweg 9, 58706 Menden (DE). ZIMMER, Rainer [DE/DE]; Strücken 72, 58579 Schalksmühle (DE).
- (21) Internationales Aktenzeichen: PCT/DE01/02227
- (22) Internationales Anmeldedatum:  
15. Juni 2001 (15.06.2001)
- (25) Einreichungssprache: Deutsch
- (26) Veröffentlichungssprache: Deutsch (74) Anwalt: VIERING, JENTSCHURA & PARTNER; Postfach 22 14 43, 80504 München (DE).
- (30) Angaben zur Priorität:  
100 29 870.2 16. Juni 2000 (16.06.2000) DE (81) Bestimmungsstaaten (national): AU, BR, US.
- (71) Anmelder (für alle Bestimmungsstaaten mit Ausnahme von US): CORNING CABLE SYSTEMS GMBH & CO.KG [DE/DE]; Kistlerhofstrasse 170, 81379 München (DE). (84) Bestimmungsstaaten (regional): europäisches Patent (AT, BE, CH, CY, DE, DK, ES, FI, FR, GB, GR, IE, IT, LU, MC, NL, PT, SE, TR).

[Fortsetzung auf der nächsten Seite]

(54) Title: DISTRIBUTION DEVICE IN A DATA SIGNAL PROCESSING INSTALLATION, AND DATA SIGNAL PROCESSING INSTALLATION

(54) Bezeichnung: VERTEILEREINRICHTUNG EINER DATENSIGNAL-VERARBEITUNGSANLAGE UND DATENSIGNAL-VERARBEITUNGSANLAGE

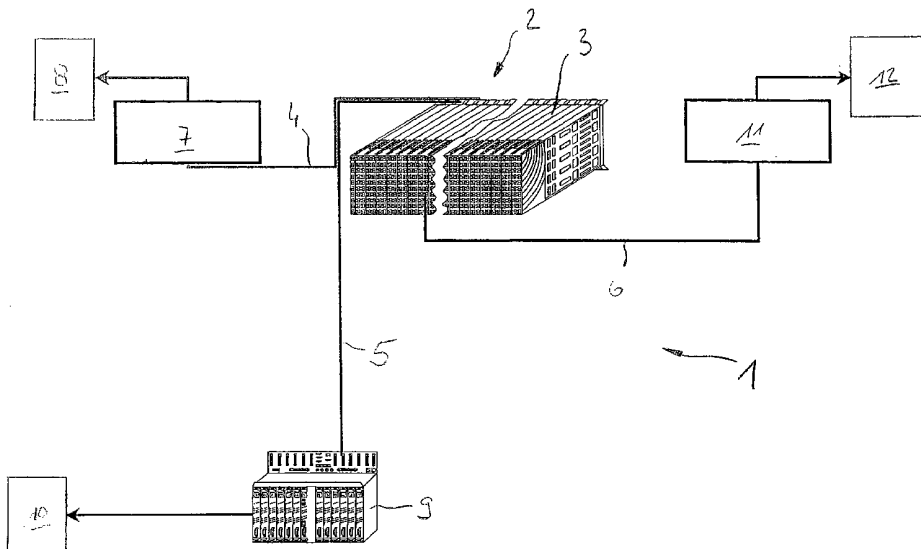

(57) Abstract: The invention relates to a distribution device (2) in a data signal processing installation (1), and a data signal processing installation (1). Said distribution device comprises a distribution block (3) which has a receiving device containing functional elements to which data signal lines (4, 5, 6) can be connected, said functional elements having a circuit to distribute signals transmitted by the data signal lines (4, 5, 6). The distribution device also comprises a data signal editing unit with active and/or passive electronic components, in which the data signals transmitted from the data signal lines (3, 4, 5) are edited in a pre-determined manner. The data signal editing unit is integrated into the components of the distribution block (3).

[Fortsetzung auf der nächsten Seite]



WO 01/97532 A2



**Veröffentlicht:**

— ohne internationalen Recherchenbericht und erneut zu veröffentlichen nach Erhalt des Berichts

*Zur Erklärung der Zweibuchstaben-Codes und der anderen Abkürzungen wird auf die Erklärungen ("Guidance Notes on Codes and Abbreviations") am Anfang jeder regulären Ausgabe der PCT-Gazette verwiesen.*

---

**(57) Zusammenfassung:** Verteilereinrichtung (2) einer Datensignal-Verarbeitungsanlage (1) und Datensignal-Verarbeitungsanlage (1), mit einem Verteilerblock (3), der Funktionselemente, an die Datensignalleitungen (4, 5, 6) anschließbar sind und die eine Verschaltung zur Verteilung der von den Datensignalleitungen (4, 5, 6) übermittelten Signale aufweisen, und eine Aufnahmevorrichtung aufweist, in welcher die Funktionselemente aufgenommen sind, und einer Datensignal-Aufbereitungseinheit mit aktiven und/oder passiven elektronischen Bauteilen, von der die von den Datensignalleitungen (3, 4, 5) übermittelten Datensignale in vorbestimmter Weise aufbereitet werden, wobei die Datensignal-Aufbereitungseinheit in die Komponenten des Verteilerblocks (3) integriert ist.

Verteilereinrichtung einer Datensignal-Verarbeitungsanlage und  
Datensignal-Verarbeitungsanlage

Die Erfindung betrifft eine Verteilereinrichtung, insbesondere  
5 einen Hauptverteiler, einer Datensignal-Verarbeitungsanlage,  
eine Datensignal-Verarbeitungsanlage sowie ein Kassettenelement  
für eine Verteilereinrichtung einer Datenverarbeitungsanlage.

Verteilereinrichtungen werden zum Beispiel in  
10 Telekommunikationsanlagen eingesetzt, insbesondere dann, wenn  
eine größere Anzahl von Teilnehmern mit einer zugehörigen  
Vermittlungseinrichtung verbunden werden soll. Über die  
Telekommunikationsanlage findet hierbei neben dem Transfer von  
Sprachdaten von Telefongeräten auch verstärkt ein Transfer von  
15 Rechnerdaten statt.

Um hierfür bereits bestehende Strukturen von Kupferkabelnetzen  
ausnutzen zu können, werden sowohl für die niedrigfrequenten  
Sprachsignale als auch für die höherfrequenten Rechnersignale  
20 gemeinsame Übertragungsleitungen verwendet. Um hierbei  
Rechnerdaten und Sprachdaten gleichzeitig über eine gemeinsame  
Leitung transferieren zu können, müssen die zugehörigen Signale  
sowohl auf der Kundenseite, als auch in einer  
Vermittlungsstelle zusammengeführt sowie nach der  
25 Übermittlungsstrecke wieder voneinander getrennt werden. Dies  
geschieht beispielsweise mit sogenannten Splittereinrichtungen,  
von denen die Sprach- und Rechnersignale gemäß deren  
unterschiedlichen Signalfrequenzen voneinander getrennt und der  
jeweiligen Verwendung zugeordnet werden. Das heißt, es erfolgt  
30 eine Aufbereitung von Datensignalen durch eine gezielte  
Aufteilung von Frequenzbereichen der zu übermittelnden Daten an  
jeweilige Sprachteilnehmer sowie die zur Verarbeitung der Daten  
vorgesehenen Einrichtungen.

35 Solche Datenaufbereitungseinrichtungen sind bislang als  
additive Komponenten vorgesehen, die als externe Komponenten zu  
bestehenden Datensignal-Verarbeitungsanlagen hinzugefügt sind.  
Hierdurch ergeben sich Probleme dahingehend, dass solche

Datenaufbereitungseinrichtungen mit langen Anschlusswegen und einer hohen Anzahl von elektronischen Kontaktelementen zur Herstellung der notwendigen Verbindungen zu der Datensignal-Verarbeitungsanlage einhergehen. Hierdurch wird die zugehörige Gesamtanlage insgesamt teurer und störanfälliger, wobei letzteres insbesondere bei langen Übertragungstrecken der Fall ist. Hierbei müssen dann durch lange Leitungswege und viele Kontaktstellen verursachte Verluste in der Signalleistung durch aufwendige und wiederum teure Verstärkungs- und Entstörungsmaßnahmen beseitigt werden.

In Figur 1 ist ein schematischer Aufbau einer solchen Datenverarbeitungsanlage 100 mit Verteilereinrichtung 110 gemäß dem Stand der Technik dargestellt. Hiernach weist die Verteilereinrichtung 110 zwei separate Verteilerblöcke 120, 130 auf, von denen der Verteilerblock 120 zur ausschließlichen Übertragung von Sprachdatensignalen mit einer Schaltanlage 140 (z.B. einem Verteilerblock) eines Telefonvermittlungssystems 150 sowie einer Splittereinrichtung 160 verbunden ist, welche ihrerseits zur Übertragung von ausschließlich Rechnerdatensignalen mit einer Modemeinrichtung 170 verbunden ist, welche mit einem Rechnernetzwerk 180 in Verbindung steht. Der zweite Verteilerblock 130 der Verteilereinrichtung 110 ist zur Übertragung von sowohl Rechner- als auch Sprachdatensignalen mit der Schaltanlage 190 (z.B. einem Verteilerblock) eines Teilnehmers 200 und der Splittereinrichtung 160 verbunden. Bei dieser Telekommunikationsanlage werden vom Teilnehmer 200 ausgehende Rechner- und Sprachdatensignale auf einer gemeinsamen Leitung 210 zum zweiten Verteilerblock 130 übermittelt und von diesem über eine Verteilerleitung 220 an die Splittereinrichtung 160 weitergeleitet. Von der Splittereinrichtung 160 werden die Sprach- und Rechnerdatensignale aufgetrennt, wobei die Rechnerdatensignale an die Modemeinrichtung 170 weitergeleitet werden und die Sprachdatensignale an den ersten Verteilerblock 120 weitergeleitet werden, von dem sie dann dem Telefonvermittlungssystem 150 zugeführt werden. Im umgekehrten Falle werden die vom Telefonvermittlungssystem 150 über den

ersten Verteilerblock 120 ankommenden Sprachdatensignale sowie die vom Rechnernetzwerk über das Modem 170 ankommenden Rechnerdatensignale von der Splittereinrichtung 160 zusammengeführt und über den zweiten Verteilerblock 130 an den Teilnehmer 200 weitergegeben. Bei dieser Telekommunikationsanlage 100 sind Verbindungsleitungen 220, 230 mit zugehörigen Anschlüssen sowohl zwischen dem ersten Verteilerblock 120 und der Splittereinrichtung 160 als auch zwischen dem zweiten Verteilerblock 130 und der Splittereinrichtung 160 erforderlich.

Es ist eine Aufgabe der Erfindung, eine Einrichtung für eine Datensignal-Verarbeitungsanlage sowie eine Datensignal-Verarbeitungsanlage zu schaffen, bei welchen Sprachdaten- und Rechnerdatensignale über gemeinsame Leitungen übertragbar sind und mit welchen dennoch eine gute und störungssichere Datenübertragung auch bei langen Übertragungstrecken ermöglicht ist. Es ist eine andere Aufgabe der Erfindung, ein Mittel bereitzustellen, mit dem eine bestehende Datensignal-Verarbeitungsanlage unter Ausbildung einer erfindungsgemäßen Anlage auf einfache Weise nachrüstbar ist.

Erfindungsgemäß ist eine Verteilereinrichtung, insbesondere ein Hauptverteiler, einer Datensignal-Verarbeitungsanlage vorgesehen, mit einem Verteilerblock, der Funktionselemente aufweist, an die Datensignalleitungen angeschlossen werden können und die eine Verschaltung zur Verteilung der von den Datensignalleitungen an die Verteilereinrichtung übermittelten Datensignale aufweisen. Der Verteilerblock weist ferner eine Aufnahmevorrichtung auf, in welcher die Funktionselemente aufgenommen sind. Die Verteilereinrichtung hat eine Datensignal-Aufbereitungseinheit mit aktiven und/oder passiven elektronischen Bauteilen, von der die von den Datensignalleitungen übermittelten Datensignale in vorbestimmter Weise aufbereitet werden. Diese Datensignal-Aufbereitungseinheit ist in die Komponenten des Verteilerblocks integriert.

Unter passiven elektronischen Bauteilen sind hier Bauteile, wie zum Beispiel Widerstände, Kondensatoren, Spulen und dergleichen zu verstehen, wohingegen aktive elektronische Bauteile als alle Arten von Halbleiterelementen, wie zum Beispiel Transistoren, zu verstehen sind.

Mittels der Datensignal-Aufbereitungseinheit können die Datensignale, welche sowohl analoge als auch digitale Sprachdaten- und Rechnerdatensignale sein können, in gewünschter Weise aufbereitet, z.B. aufgeteilt, zielorientiert zugeordnet oder organisiert sowie wieder zu einem kombinierten Sprachdaten-/Rechnerdaten-Gesamtsignal zusammengeführt werden, um somit eine große Anzahl an gleichzeitig über die Signalleitungen von Teilnehmern übermittelten Sprach- und Rechnerdatensignale zielgerecht weiterzuleiten.

Mittels der Integration dieser Datensignal-Aufbereitungseinheit in die Verteilereinrichtung kann hierbei eine starke Vereinfachung des Aufbaus einer zugehörigen Telekommunikationsanlage erreicht werden. So können die von Telefonvermittlungssystemen und Netzwerken ausgehenden Datensignale unmittelbar, d.h. ohne Zwischenschaltung weiterer Verteiler- oder Aufbereitungssysteme, an die Verteilereinrichtung geleitet werden, da die Aufbereitung der Datensignale von der in die Verteilereinrichtung integrierten Datensignal-Aufbereitungseinheit durchgeführt wird. Ferner entfallen durch die integrale Ausbildung der Verteilereinrichtung mit der Datensignal-Aufbereitungseinheit lange Übertragungsleitungen zwischen Verteilerblöcken und Datensignal-Aufbereitungseinheit; insbesondere weist die Verteilereinrichtung eine reduzierte Anzahl an Leitungen und an zugehörigen Anschlüssen auf, da sowohl von den Teilnehmern als auch vom Netzwerk und einem Telefonvermittlungssystem Leitungen unmittelbar an den Verteilerblock der Verteilereinrichtung herangeführt werden können, ohne dass irgendwelche Umleitungen zu anderen Verteilerblöcken und Aufbereitungsanlagen notwendig sind. Damit wird eine insgesamt einfachere und damit auch erheblich kostengünstigere und schneller installierbare Anlage

bereitgestellt. Auch der Platzbedarf der Anlage ist mit dem Wegfall von Leitungen sowie mit der Verkürzung von Leitungswegen verringert.

5 Mit den kürzeren Leitungswegen und der geringeren Anzahl an zusätzlichen elektrischen Kontaktstellen für zusätzliche elektrische Verbindungen werden ferner auch die Leistungsfähigkeit der Anlage erhöht sowie deren Störanfälligkeit verringert.

10

Die Verteilereinrichtung stellt ihrerseits körperlich gesehen ein Bauteil mit ausreichend großen Räumlichkeiten sowie diesbezüglichen problemlosen Erweiterungsmöglichkeiten zur Unterbringung von zusätzlichen Bauteilen dar, so dass die  
15 Anbringung der elektronischen Bauteile der Datensignal-Aufbereitungseinheit an den Hardwareteilen, d.h. Baukomponenten, des Verteilers in einfacher Weise und damit kostengünstig realisierbar ist.

20

Die Verteilereinrichtung stellt somit durch die integrale Ausbildung des Verteilerblocks mit der Datensignal-Aufbereitungseinheit und die dadurch erreichten kurzen Verschaltungs- und Leitungswege und verringerte Anzahl an elektrischen Kontaktstellen ein leistungsstarkes und dennoch  
25 wenig störanfälliges System für den Einsatz in einer Datensignal-Verarbeitungsanlage dar.

30

Mit der erfindungsgemäßen Verteilereinrichtung wird ferner eine sichere Abtrennung von jeweiligen Teilnehmern erreicht, da die  
30 Aufteilung und damit Aufschlüsselung deren Datensignale zugriffssicher innerhalb der für Dritte nicht zugänglichen Verteilereinrichtung erfolgt.

35

Die erfindungsgemäße Verteilereinrichtung kann zum Anschluss von Kupferleitungen vorgesehen sein, die an zugehörigen Kabelklemmen, bevorzugt Schneidklemmen, befestigt werden, welche ihrerseits unter Ausbildung einer oder mehrerer Klemmleiste(n) in einer oder mehreren Reihe(n) an dem

jeweiligen Funktionselement angeordnet sind. Alternativ dazu können die Funktionselemente auch zur Aufnahme von Koaxialkabeln und Lichtwellenleiterkabeln ausgebildet sein.

5 Nach einer Ausführung ist die Verteilereinrichtung als Hybridverteiler ausgebildet, der Funktionselemente zur Aufnahme von allen drei genannten Leitungsarten, d.h. Kupfer-, Koaxial- und Lichtleiter-Kabel, hat.

10 Gemäß einer bevorzugten Ausführungsform der Erfindung weist die Datensignal-Aufbereitungseinheit eine Filter-Anordnung aus Hoch- und/oder Tief- und/oder Bandpassfiltern auf, von der die von den Datensignalleitungen übermittelten Datensignale gemäß deren Frequenzbereichen ausfilterbar und weiterleitbar ist.

15 Das heißt, von der Filter-Anordnung werden die auf einer Datensignalleitung gleichzeitig übermittelten Datensignale, wie Sprachdaten- und Rechnerdatensignale, je nach deren spezifischen Frequenzbereichen ausgefiltert und an zugehörige Verteilerleitungen weitergeleitet, die z.B. zu einer  
20 Modemeinrichtung mit nachfolgendem Rechnernetzwerk oder zu einem Telefonvermittlungssystem führen. Hierdurch kann ein Datentransfer von unterschiedlichen Datensignalen zwischen der Verteilereinrichtung und daran angeschlossenen Teilnehmern über eine gemeinsame, dem jeweiligen Teilnehmer zugeordnete  
25 Datensignalleitung erfolgen. Den unterschiedlichen Datensignalen sind hierbei unterschiedliche Datensignalfrequenzen zugeordnet, welche von der Filter-Anordnung erfasst werden, um die zugehörigen Datensignale auszufiltern und entsprechend dem jeweiligen Teilnehmer sowie  
30 der Datensignalarart (Sprachdatensignal oder Rechnerdatensignale) gezielt weiterleiten zu können.

Obwohl die elektronischen Bauteile der Datensignal-Aufbereitungseinheit beispielsweise über separate Halterungen  
35 innerhalb der Aufnahmevorrichtung angebracht sein können, sind sie bevorzugt unmittelbar an einem oder mehreren der Funktionselemente und/oder an der Aufnahmevorrichtung angeordnet. Dies geschieht zum Beispiel dadurch, dass die

Bauteile direkt an Wandelementen der Aufnahmevorrichtung befestigt, z.B. genietet oder geschraubt, oder auf Platinenelemente der Funktionselemente mitaufgelötet werden. Hierdurch wird eine platzsparendere und kostengünstigere  
5 Konstruktion erreicht, indem die per se vorhandenen Bestandteile des Verteilerblocks unmittelbar zur Anbringung der zusätzlichen Bauteile ausgenutzt werden. Dies stellt damit einen maximal integrativen Aufbau dar.

10 Alternativ dazu kann der Verteilerblock auch ein oder mehrere Kassettenelemente oder Steckerelemente aufweisen, die mit zugehörigen Funktionselementen zur gegenseitigen Übertragung von Datensignalen lösbar zusammengebaut sind und in welchen die  
15 Datensignal-Aufbereitungseinheit oder ein Teil davon angeordnet ist. Hierbei ist es möglich, durch einfaches Auswechseln der Kassettenelemente oder Steckerelemente den Verteilerblock mit aktuellen Datensignal-Aufbereitungseinheiten nachzurüsten, ohne den Verteiler insgesamt auswechseln zu müssen oder aufwendige und damit teure Arbeiten, wie zum Beispiel Löten, durchführen  
20 zu müssen. Das jeweilige Kassettenelement und das zugehörige Funktionselement sind bevorzugt über eine einfache Steckverbindung aneinander angebracht, die gleichzeitig als Schnittstelle zwischen dem Kassettenelement und dem  
Funktionselement ausgebildet ist.

25 Im Falle der Verwendung von Kassettenelementen oder Steckerelementen als Unterbringungsort der Bauteile der Datensignal-Aufbereitungseinheit im Verteilerblock ist es besonders bevorzugt das jeweilige Kassettenelement oder  
30 Steckerelement derart auszubilden, dass es im Austausch gegen ein Überspannungs-/Überstromschutz-Magazin bzw. einen Überspannungs-/Überstrom-Schutzstecker sowie unter Verwendung deren Schnittstelle an das Funktionselement angeschlossen werden kann. Solche Schutzmagazine und Schutzstecker sind an  
35 diversen Ausführungsformen von Hauptverteilern bzw. Verteilerleisten gemäß dem Stand der Technik vorgesehen. Ihr Ersatz durch die erfindungsgemäßen Kassettenelemente bzw. Steckerelemente stellt daher eine besonders einfache und

platzsparende Ausführungsform dar, bei der wenig zusätzliche  
bauliche Änderungen an der Verteilerkonstruktion vorgenommen  
werden müssen. Mit dem erfindungsgemäßen Kassettenelement bzw.  
dem Steckerelement können somit auch bestimmte bestehende  
5 Verteiler nachgerüstet werden.

Nach einer Ausführungsform der Erfindung ist die  
Aufnahmevorrichtung in Form einer Aufnahmewanne ausgebildet, in  
welche die Funktionselemente einsteckbar sind, wobei die  
10 elektronischen Bauteile der Datensignal-Aufbereitungseinheit  
oder ein Teilanzahl der Bauteile auf dem Boden der Wanne  
angebracht sind, und wobei auf dem Boden der Wanne wenigstens  
ein Steckverbinderteil angebracht ist, das an die am Boden der  
Aufnahmewanne angebrachten elektronischen Bauteile der  
15 Datensignal-Aufbereitungseinheit angeschlossen ist und in das  
ein zugehöriges Funktionselement unter Herstellung eines  
elektrischen Kontakts zwischen dem Funktionselement und den am  
Boden der Aufnahmewanne angebrachten Bauteilen der Datensignal-  
Aufbereitungseinheit eingreifen kann.

20 Die Aufnahmewanne bildet mit ihrer dreiseitig geschlossenen  
Form eine sicheres Gehäuse, welches zudem von seiner offenen  
Seite her in einfacher und variabler Weise mit den  
einsteckbaren Funktionselementen bestückbar ist. Die  
25 vorliegende große Bodenfläche der Wanne stellt hierbei einen  
sehr geschützten und dennoch einfach zugänglichen Ort für die  
Unterbringung von elektronischen Bauteilen dar, denn die  
Bodenfläche ist rückseitig durch die zugehörige Bodenwand der  
Aufnahmewanne sowie nach vorne durch die aufgesteckten  
30 Funktionselemente geschützt; sie ist ferner durch einfaches  
Ausstecken der Funktionselemente schnell freizulegen. Durch den  
auf der Bodenwanne installierten Steckverbinder ist ebenfalls  
in einfacher Weise eine sichere elektrische Funktionsverbindung  
zwischen der Datensignal-Aufbereitungseinheit und den  
35 Funktionselementen erzielt.

Obwohl die elektronischen Bauteile beispielsweise direkt am  
Wannenboden angebracht sein können, sind sie bevorzugt auf

einer am Boden der Aufnahmewanne angebrachten Platine angeordnet. Diese Platine wird auch als Backplane bezeichnet und hat den Vorteil, dass die zugehörige Datensignal-Aufbereitungseinheit als ein Teil an die Aufnahmewanne  
5 montierbar und von derselben auswechselbar ist, so dass die zugehörige Verteilereinrichtung einfacher zusammengebaut und gewartet werden kann.

Alternativ oder zusätzlich sind die elektronischen Bauteile der  
10 Datensignal-Aufbereitungseinheit oder eine Teilanzahl der Bauteile auf einer oder mehreren Trägerplatine/n angeordnet, die lösbar mit dem jeweils zugehörigen Funktionselement zusammengebaut ist/sind. Die Trägerplatine ist hierbei zum Beispiel unmittelbar an der Hinterseite des Funktionselements  
15 unter Verlängerung desselben angebracht und elektrisch mit dem Funktionselement verbunden.

Ferner alternativ oder zusätzlich sind die elektronischen Bauteile der Datensignal-Aufbereitungseinheit oder eine  
20 Teilanzahl der Bauteile auf einer oder mehreren Zwischenplatine/n angeordnet, die je zwischen zwei Funktionselementen angeordnet ist/sind und welche mit einer Kontaktierungseinrichtung versehen ist/sind. Über letztere sind die elektronischen Bauteile auf der Zwischenplatine mit der  
25 Verschaltung der Verteilereinrichtung verbunden.

Im Falle der Verwendung der Funktionselemente als Aufnehmer der/von Bauteile/n der Datensignal-Aufbereitungseinheit weisen die Funktionselemente vorteilhafterweise Leiterplatten auf,  
30 welche zur Aufnahme der elektronischen Bauteile der Datensignal-Aufbereitungseinheit vorgesehen sind und an welchen Anschlüsse zum Anschluss der Datensignalleitungen angebracht sind. Die Leiterplatten stellen Bauteile mit geringen Abmessungen und hoher Sicherheit hinsichtlich der Übertragung  
35 elektrischer Signale dar. Sie können ferner auch als unmittelbare Träger von Anschlusssteilen für die anzuschließenden Signalleitungen vorgesehen sein, so dass eine weitere Platzersparnis und ein einfacherer und damit

kostengünstigerer Aufbau erzielt ist. Bei der Verwendung von Kupferkabeln oder dergleichen Litzenkabeln als Signalleitungen sind als Anschlussteile bevorzugt Schneidklemmen vorgesehen.

Bei der Verwendung von Koaxial- und/oder  
5 Lichtwellenleiterkabeln können an die Leiterplatten zugehörige Stecker montiert, z.B. geschraubt, sein.

Gemäß der Erfindung ist ferner eine Datensignal-Verarbeitungsanlage mit der erfindungsgemäßen  
10 Verteilereinrichtung vorgesehen. Diese Daten-/Datensignal-Verarbeitungsanlage stellt gemäß den oben beschriebenen Vorteilen der Verteilereinrichtung eine leistungsfähige und störungsfreie Anlage dar, mit welcher Sprachdaten- und Rechnerdatensignale auch über lange Übertragungstrecken hinweg  
15 schnell und sicher übertragbar sind.

Des Weiteren ist erfindungsgemäß ein Kassettenelement vorgesehen, welches eine Datensignal-Aufbereitungseinheit aus aktiven und/oder passiven elektronischen Bauteilen aufweist,  
20 von der einer Verteilereinrichtung einer Datensignal-Verarbeitungsanlage zugeführte Datensignale in vorbestimmter Weise aufbereitet werden. Das erfindungsgemäße Kassettenelement ist derart ausgebildet ist, dass es über eine Schnittstelle, die an einem zugehörigen Funktionselement der  
25 Verteilereinrichtung angeordnet ist, zur gegenseitigen Übertragung von Datensignalen an dem Funktionselement angebracht werden kann. Die erfindungsgemäßen Kassettenelemente können in einfacher Weise durch hinichtlich der jeweils auf ihnen angeordneten Datensignal-Aufbereitungseinheit  
30 aktualisierte Kassettenelemente auswechseln.

Bevorzugt ist das Kassettenelement derart ausgebildet, dass es im Austausch gegen ein Überspannungs-/Überstromschutz-Magazin sowie unter Verwendung von dessen Schnittstelle an ein  
35 zugehöriges Funktionselement der Verteilereinrichtung zur gegenseitigen Übertragung von Datensignalen angeschlossen werden kann. Mit diesem erfindungsgemäßen Kassettenelement können bestehende Verteilereinrichtungen, wie z.B. bestimmte

Hauptverteiler von Telekommunikationsanlagen, mit einer Datensignal-Aufbereitungseinheit nachgerüstet werden, wodurch bestehende Kommunikationssysteme zu einfacheren und robusteren Systemen umwandelbar sind.

5

Die Erfindung wird im Folgenden anhand einer bevorzugten Ausführungsform mit Bezugnahme auf die Zeichnung erläutert. In der Zeichnung zeigen:

10 Figur 1 eine Telekommunikationsanlage gemäß dem Stand der Technik,

Figur 2 eine Datensignal-Aufbereitungsanlage in Form einer Telekommunikationsanlage gemäß einer Ausführung der Erfindung,

15

Figuren 3 und 4 perspektivische Ansichten einer Aufnahmewanne eines Verteilerblocks einer Verteilereinrichtung gemäß einer Ausführungsform der Erfindung,

20 Figur 5 eine perspektivische Ansicht eines Funktionselements eines Verteilerblocks einer erfindungsgemäßen Verteilereinrichtung,

25 Figuren 6 und 7 perspektivische Ansichten eines erfindungsgemäßen Kassettenelements einer Verteilereinrichtung nach einer Ausführungsform der Erfindung,

Figur 8 eine perspektivische Ansicht einer Verteilerleiste nach einer Ausführungsform der Erfindung,

30

Figur 9 eine perspektivische Ansicht eines Einzelsteckers einer Verteilerleiste nach einer Ausführungsform der Erfindung,

35 Figur 10 eine perspektivische Ansicht einer Steckerplatine einer Verteilerleiste nach einer Ausführungsform der Erfindung,

Figur 11 eine perspektivische Ansicht einer Aufnahmewanne eines Verteilerblocks einer Verteilereinrichtung gemäß einer

Ausführungsform der Erfindung,

Figuren 12 und 13 perspektivische Ansichten eines Hauptverteilers gemäß einer Ausführungsform der Erfindung, die den Zusammenbau des Hauptverteilers demonstrieren und

Figur 14 eine perspektivische Ansicht eines Hauptverteilers gemäß einer anderen Ausführungsform der Erfindung.

Die in Figur 2 gezeigte, erfindungsgemäße Telekommunikationsanlage 1 weist eine Verteilereinrichtung 2 mit einem einzigen Verteilerblock 3 auf, an den über Leitungen 4, 5 und 6 eine Schaltanlage 7 (z.B. einem Verteilerblock) eines Telefonvermittlungssystems 8, eine Modemeinrichtung 9 eines Rechnernetzwerks 10 bzw. eine Schaltanlage 11 (z.B. einem Verteilerblock) eines Teilnehmers 12 angeschlossen sind. Im Falle dass eine derart große Anzahl von Teilnehmern 6 an den Verteilerblock angeschlossen ist, dass ein einziger Verteilerblock 3 nicht ausreicht, können auch mehrere gekoppelte Verteilerblöcke vorgesehen sein. Über die Leitung 4 werden zwischen dem Verteilerblock 3 und dem Telefonvermittlungssystem nur niederfrequente Sprachdatensignale übermittelt, wohingegen über die Leitung 5 nur Rechnerdatensignale, insbesondere mit hohen Frequenzen, zwischen dem Rechnernetzwerk 10 - mit Zwischenschaltung der Modemeinrichtung 9 - und dem Verteilerblock 3 der Verteilereinrichtung 2 übermittelt werden. Über die Leitung 6 werden gleichzeitig Sprachdatensignale und Rechnerdatensignale zwischen dem Teilnehmer 12 und dem Verteilerblock 3 übermittelt.

In den Verteilerblock 3 ist eine nicht dargestellte Datensignal-Aufbereitungseinheit integriert, von der die Sprachdatensignale und die Rechnerdatensignale, welche über die Leitungen 4 bzw. 5 dem Verteilerblock 3 zugeführt werden, zu einem kombinierten Sprachdaten-/Rechnerdatensignal zusammengeführt werden, welches dann über die Leitung 6 dem Teilnehmer 12 zugeführt wird. Umgekehrt wird ein vom Teilnehmer

12 über die Leitung 6 dem Verteilerblock 3 zugeführtes kombiniertes Sprachdaten-/Rechnerdatensignal von der in den Verteilerblock integrierten Datensignal-Aufbereitungseinheit in separate Sprachdatensignale und Rechnerdatensignale aufgeteilt und über die jeweils zugehörigen Leitungen 4 bzw. 5 an das Telefonvermittlungssystem 8 bzw. das Rechnernetzwerk 10 weitergeleitet.

Bei der erfindungsgemäßen Telekommunikationsanlage 1 entfallen demnach im Gegensatz zu der oben beschriebenen Anlage gemäß dem Stand der Technik zwei Übertragungsleitungen mit zugehörigen Anschlussteilen sowie ein separater Verteilerblock, der zwischen das Modem und das Telefonvermittlungssystem geschaltet ist.

15

Figuren 3 und 4 zeigen eine langgestreckte Aufnahmewanne 13 eines Verteilerblocks 3 einer Datensignal-Verarbeitungsanlage gemäß einer Ausführungsform der Erfindung in zwei unterschiedlichen perspektivischen Ansichten; der Verteilerblock 3 ist in diesem Falle als Hauptverteiler vorgesehen. In die aus Figuren 1 und 2 ersichtliche Aufnahmewanne 1 werden Funktionselemente 14, wie sie beispielsweise anhand eines Beispiels in Figur 3 dargestellt sind, mit ihrer Längsrichtung quer zur Längsrichtung der Aufnahmewanne 13 übereinanderliegend eingesteckt, wodurch der Verteilerblock 3 ausgebildet wird, mittels dessen die Signale von an den Verteiler angeschlossenen Leitungen in vorbestimmter Weise verteilt werden.

30

Die Aufnahmewanne 13 hat einen durchgehend U-förmigen Querschnitt und damit zwei zueinander parallele Seitenwände als Wannenschenkel 15, 16 und einen zu diesen Wannenschenkeln 15, 16 senkrecht verlaufenden Wannenschenkel 17, über den die Wannenschenkel 15, 16 miteinander verbunden sind. Die Aufnahmewanne 13 ist bevorzugt aus einem Blechmaterial gefertigt, welches gut biegsam ist und welches sich ferner gut per Stanzen bearbeiten lässt. Die Art der Herstellung der in der Wanne ausgebildeten Ausnehmungen ist jedoch nicht auf

Stanzten beschränkt; es kommen auch andere Herstellungsarten wie zum Beispiel eine Laserbearbeitung in Frage. An der Innenseite der Aufnahmewanne ist eine Datensignal-Aufbereitungseinheit 18 in Form einer Anordnung aktiver und passiver elektronischer Bauteile 19, d.h. Widerstände, Spulen und Spulen und dergleichen bzw. Halbleiterelemente in Form von Transistoren angebracht. Von dieser Datensignal-Aufbereitungseinheit 18 werden die mittels des Verteilers verteilten Datensignale und deren zugehörige Daten erfasst, aufgeteilt und zielorientiert, d.h. gemäß dem vorgesehenen Datenziel und der Datensignalarart (Sprachdatensignal oder Rechnerdatensignal) weitergeleitet. Die Datensignal-Aufbereitungseinheit 18 ist damit als sogenannte Splitterfilter-Anordnung ausgebildet, von der aus einem Daten-/Datensignalbündel frequenzorientiert Datensignale herausgefiltert und an die zugehörigen Sendeziele weitergeleitet werden. Diese Sendeziele sind bei einer bevorzugten Anordnung des erfindungsgemäßen Hauptverteilers in einer Telekommunikationsanlage die Teilnehmer sowie ein Telefonvermittlungssystem und ein Rechnernetzwerk, mittels deren die gewünschte Vermittlung der Teilnehmer hinsichtlich deren Sprach- und Rechnerdaten untereinander ermöglicht wird. Umgekehrt werden von der Datensignal-Aufbereitungseinheit 18 aber auch von dem Telefonvermittlungssystem ausgehende Sprachdatensignale und von dem Rechnernetzwerk ausgehende Rechnerdatensignale zu kombinierten Sprachdaten-/Rechnerdatensignalen zusammengeführt, welche dann über eine gemeinsame Leitung den Teilnehmern zugeführt werden.

Die Datensignal-Aufbereitungseinheit 18 hat eine Platine 20 mit Löchern 21, über welche die Platine 20 am Wannensboden 17 der Aufnahmewanne 13 zum Beispiel mittels Nietens oder Schraubens befestigt ist. Die Bauteile 19 der Datensignal-Aufbereitungseinheit 18 sind ihrerseits in Verbindung mit nicht dargestellten Leiterbahnen stehend auf der Platine 20 mittels Lötens oder Steckkontakten angebracht.

Die Wannenschenkel 15, 16 weisen jeweils eine Reihe von Haltezungen 22 auf, welche z.B. mittels Stanzens aus den

Wannenschenkeln 15, 16 ausgeformt sind und welche auch als Anschlusszungen für verteilerinterne Verschaltungsleitungen dienen können. Zwischen dem festgelegten Ende der Haltezungen 22 und dem Wannensboden 17 ist noch ein schmaler

5 Schenkelabschnitt 15', 16' des jeweiligen Wannenschenkels 15, 16 als ausnehmungsfreier Seitenwandabschnitt der Aufnahmewanne 13 vorgesehen, welcher Schenkelabschnitt 15', 16' den Fuß für die zugehörigen Haltezungen 22 bildet. Die jeweilige Haltezunge 22 hat an ihrem freien Endabschnitt eine lochförmige Ausnehmung

10 23, in welche ein Haken 24 eines zugehörigen Funktionselements 14 (siehe Figur 5) rastend eingreifen kann, um das Funktionselement 14 an der Aufnahmewanne 13 festzulegen. Die jeweilige Haltezunge 22 weist ferner an ihrem freien

15 Endabschnitt eine der Ausnehmung 23 benachbarte Aussparung 25 auf, welche zur Aufnahme einer nicht dargestellten Drahtführung für Verschaltungsdrähte vorgesehen ist. Die Aussparung 25 ist hierzu hakenförmig ausgebildet, so dass die nicht dargestellte Drahtführung zu ihrer Befestigung an der Haltezunge 22 mit einem entsprechenden Gegenstück in die Aussparung 25 eingreifen kann.

20 Die Aussparungen 23 der Haltezungen 22 der in Figuren 3 und 4 rechten und linken Wannenschenkel 15, 16 sind in Längsrichtung der Aufnahmewanne 13 gesehen in einander entgegengesetzten Richtungen seitlich offen vorgesehen. Die Haltezungen 22 des in

25 Figuren 3, 4 rechten Wannenschenkels 15 sind an ihren freien Endabschnitten ferner mit einer stirnseitigen Aussparung 26 versehen, wohingegen die freien Endabschnitte der Haltezungen 22 des in Figuren 3, 4 linken Wannenschenkels 16 eine solche Aussparung nicht aufweisen. Die stirnseitigen Aussparungen 26 dienen der Aufnahme von nicht dargestellten Führungsnasen der

30 Funktionselemente 14, so dass letztere bei der Montage des Verteilerblocks nur in richtiger Orientierung in die Aufnahmewanne 13 einsetzbar sind.

Die Haltezungen 22 sind ferner an ihrem anderen Endabschnitt,

35 d.h. ihrem Fußabschnitt, mit einer in Zungenlängsrichtung langgestreckten Ausnehmung 27 versehen. Diese Ausnehmungen 27 dienen der Aufnahme von seitlich an die Aufnahmewanne 13 herangeführten Kabelsteckern (nicht dargestellt), welche

ihrerseits in entsprechende Aufnahmebuchsen an den Funktionselementen 14 zur Übertragung von Datensignalen eingesteckt sind. An diesen Kabelsteckern sind Leitungen für die Verschaltung der Funktionselemente 14 und/oder  
5 Verschaltungen via Leiterplatten vorgesehen.

Wie aus Figur 4 ersichtlich ist, weist die Datensignalaufbereitungseinheit 18 ferner ein Steckverbinderteil 28 in Form einer Steckbuchse auf, in welches ein zugehöriges, als  
10 Stecker ausgebildetes Steckverbinderteil (nicht dargestellt) eines der Funktionselemente 14 eingreifen kann, um so einen elektrischen Kontakt zwischen dem Funktionselement 14 und dessen interner Verschaltung sowie dessen ggf. vorliegender Verschaltung mit anderen Funktionselementen auf einfache Weise  
15 durch Einstecken dieses Funktionselements 14 in die Aufnahmewanne 13 zu erzielen.

Das aus Figur 5 ersichtliche Funktionselement 14 ist zur Aufnahme von Kupferkabeln oder sonstigen Litzenkabeln mit einer  
20 Klemmleiste 29 mit einer Anzahl von Schneidklemmen 30 vorgesehen, in welche die anzuschließenden Kupferkabel (nicht dargestellt) eingesteckt werden. Die Schneidklemmen 30 sind aufeinanderfolgend in einer Längsreihe angeordnet, wobei sich am jeweiligen Stirnende der Klemmleiste 29 einer der oben  
25 beschriebenen Haken 24 befindet. Die Schneidklemmen 30 sind nach unten hin durch Kontaktfedern 31 fortgesetzt, über welche ein Steckkontakt mit einer nicht dargestellten Verteilungsschaltung erzielt wird. Das Funktionselement 14 weist ferner eine nicht dargestellte zweite Klemmleiste auf,  
30 welche der oben beschriebenen Klemmleiste 29 entsprechend ausgebildet ist und zu dieser parallel angeordnet ist. Der Signalfluss verläuft in der Regel nur separat in den jeweiligen Funktionselementen 14, und zwar zwischen den Leitungen, die an die beiden zu dem Funktionselement 14 gehörigen Kabelleisten  
35 angeschlossen sind. Es sind jedoch auch Verschaltungen zwischen Leitungen denkbar, die an unterschiedliche Funktionselemente 14 angeschlossen sind. Ferner kann ein Funktionselement auch mehr als zwei Kabelleisten aufweisen. Die Verschaltungen sind in

Form von in den Hauptverteiler integrierten Kabelführungen ausgeführt; alternativ sind auch Leiterplatten mit entsprechenden Leiterbahnen als Verschaltungen vorgesehen.

5 Die Klemmleiste 29 und die nicht dargestellte Klemmleiste sind an einer Leiterplatte 32 angebracht, auf welcher Bauteile 19 einer Datensignal-Aufbereitungseinheit 18 angebracht sind. Die Leiterplatte kann auch beidseitig mit derartigen Bauteilen  
10 Anordnung der Datensignal-Aufbereitungseinheit 18 am Funktionselement 14 hat den Vorteil, dass sie speziell an den zugehörigen Verschaltungsplan des Funktionselements 14 angepasst werden kann und damit an beliebiger Stelle in beliebigen Aufnahmewannen 13 angeordnet werden kann, ohne dass  
15 zusätzliche Abstimmungen zwischen Aufbereitungseinheit 18 und Funktionselement 14 vorgenommen werden müssen.

Figuren 6 und 7 zeigen ein erfindungsgemäßes Kassettenelement 33 einer Verteilereinrichtung einer Datensignal-  
20 Verarbeitungsanlage gemäß einer Ausführungsform der Erfindung in zwei unterschiedlichen perspektivischen Ansichten.

Das Kassettenelement 33 weist eine Leiterplatte 34 auf, auf deren beiden Seiten, d.h. auf deren Vorderseite 34' und  
25 Rückseite 34'', jeweils Bauteile 19 einer wie oben beschriebenen Datensignal-Aufbereitungseinheit 18 angebracht sind. Die Leiterplatte 34 ist von einem Rahmen 35 eingefasst, an dem zwei Handgriffe 36 angebracht sind, die an einander entgegengesetzten Rahmenabschnitten angeordnet sind. Das  
30 Kassettenelement 33 ist rechteckig ausgebildet, wobei die Handgriffe 36 an den kürzeren Rechteckseiten des Rahmens 35 angeordnet sind. An einer Längsseite des Kassettenelements 33 ist eine Kontaktfederleiste 37 vorgesehen, welche mit den auf der Leiterplatte 32 angeordneten Bauteilen 19 der Datensignal-  
35 Aufbereitungsanlage 18 in elektrischer Verbindung steht und welche in eine ihr zugeordnete Aufnahmebuchse (nicht dargestellt) an einem zugehörigen Funktionselement 14 einsteckbar ist, um eine elektrische Verbindung zwischen der

kassettenseitigen Datensignal-Aufbereitungseinheit 18 und der Verschaltung und/oder der Datensignal-Aufbereitungseinheit 18 des Funktionselements 14 und/oder der Datensignal-Aufbereitungseinheit in der Aufnahmewanne 13, in welcher das  
5 Funktionselement 14 aufgenommen ist, herzustellen.

Besonders bevorzugt ist die Kontaktfederleiste 37 des Kassettenelements 33 zu einer solchen funktionselementseitigen Anschlussbuchse kompatibel ausgebildet, die ansonsten zur  
10 Aufnahme von Überspannungs-/Überstrom-Schutzmagazinen vorgesehen ist. Damit kann im Falle, dass es die vorgegeben Schutzvorschriften erlauben, das Schutzmagazin einer Verteilereinrichtung, z.B. eines Hauptverteilers einer  
15 Telekommunikationsanlage, unter Ausbildung einer erfindungsgemäßen Verteilereinrichtung durch das erfindungsgemäße Kassettenelement mit Datensignal-Aufbereitungseinheit 18 ersetzt werden, wodurch die zugehörige  
Datensignal-Verarbeitungsanlage zu einer schnelleren und dennoch sicher arbeitenden Anlage aufrüstbar ist.

20 In Figur 8 ist ein Verteilerblock 3 in Form einer langgestreckten Verteilerleiste 38 gemäß einer Ausführungsform der Erfindung dargestellt. Die Verteilerleiste 38 hat im Querschnitt ein E-Profil, wobei die beiden äußeren  
25 Leistenschenkel 39, 40 der Verteilerleiste 38 die Funktionselemente 14 bilden, an die nicht dargestellte Signalleitungen angeschlossen werden. Hierzu weisen die Leistenschenkel 39, 40 an ihrer Rückseite Kabelklemmen auf, an denen die Signalleitungen angebracht werden können.

30 Ein mittlerer Schenkel 41 der E-profilierter Verteilerleiste 38 ist an seiner Vorderseite mit Ausnehmungen zur Aufnahme von Einzelsteckern 42 versehen, an denen ihrerseits Bauteile 19 einer Datensignal-Aufbereitungseinheit 18 angebracht sind. Die  
35 Einzelstecker 42 sind im Austausch gegen Überstrom-/Überspannungs-Schutzstecker in den Ausnehmungen aufgenommen. Im Falle dass die Verteilerleiste nicht mit derartigen Schutzsteckern vorgesehen ist, können die Bauteile 19 der

Datensignal-Aufbereitungseinheit 18 auch durch andere Befestigungsarten an der Verteilerleiste angebracht sein, z.B. durch Anschrauben am mittleren Schenkel 41.

5 In Figur 9 ist ein erfindungsgemäßer Einzelstecker 42 mit einem Bauteil 19 einer Datensignal-Aufbereitungseinheit dargestellt.

Aus Figur 10 ist eine Alternative zu den Einzelsteckern 42 ersichtlich; hiernach ist eine Steckerkassette 43 vorgesehen,  
10 welche eine Platine 44 aufweist, aus der Anschlusszungen 45 ausgeformt sind, welche in elektrischen Kontakt mit der Verteilerleiste 38 gebracht werden können, indem die Steckerkassette 43 mit ihren Anschlusszungen in die Ausnehmungen der Verteilerleiste 38 eingesteckt wird. Auf der  
15 Platine 44 sind ferner Bauteile 19 einer Datensignal-Aufbereitungseinheit 18 angebracht.

In Figur 11 ist eine andere Aufnahmewanne 13 eines Hauptverteilers nach einer Ausführungsform der Erfindung  
20 dargestellt. Diese Aufnahmewanne 13 unterscheidet sich von der in Figuren 3 und 4 gezeigten Aufnahmewanne 13 dadurch, dass sie längere Wannenschenkel 15, 16 aufweist, die jeweils zwei Schenkelbereiche 46, 47 aufweisen, und zwar einen dem  
25 Wannenschenkel 15 benachbarten Schenkelbereich 46 und einen dem Wannenschenkel 16 abgewandten Schenkelbereich 47. Letztere sind zu den Wannenschenkeln 15, 16 der in Figuren 3, 4 beschriebenen Aufnahmewanne im wesentlichen identisch ausgebildet, so dass ihre Beschreibung weggelassen wird.

30 Die dem Wannenschenkel 15 zugewandten Schenkelbereiche 46 der Wannenschenkel 15, 16 weisen jeweils langgestreckte Ausnehmungen 48 auf, die sich mit ihrer Längsrichtung in jene Richtung erstrecken, in die sich der jeweilige Wannenschenkel 15, 16 vom Wannenschenkel 17 wegerstreckt. Die Ausnehmungen 48  
35 dienen der Aufnahme von Kassettenelementen 33, die von der Seite der Aufnahmewanne 13 her in die Ausnehmungen 48 einführbar sind und anschließend in die im vorderen Bereich zwischen den Schenkelbereichen 47 angeordneten

Funktionselemente 14 unter Herstellung einer elektrischen Verbindung einsteckbar sind.

5 Auf der Rückseite des Wannensbodens 17 ist eine Halterung 49 angeschraubt, welche parallel zum Seitenrand des Wannensbodens 17 sowie sich hiervon nach außen erstreckende Leisten 50 mit darin ausgebildeten Schlitzten 51 zur Aufnahme von nicht dargestellten Datensignalleitungen aufweist.

10 Figuren 12 und 13 zeigen Montagevorgänge beim Zusammenbau eines erfindungsgemäßen Hauptverteilers als Verteilerblock 3 einer Verteilereinrichtung 2. Der Hauptverteiler hat eine Aufnahmewanne 13 gemäß der anhand Figur 11 beschriebenen Art, so dass hinsichtlich des Aufbaus der Aufnahmewanne 13 auf obige  
15 Erläuterungen verwiesen wird.

In den vorderen Bereich zwischen den Schenkelbereichen 47 der Aufnahmewanne 13 sind Funktionselemente 14 mit daran angeschlossenen Kabelführungen 52 angeordnet, wobei die  
20 Funktionselemente 14 in den Kabelführungen 52 aufgenommen sind und mit diesen über ihre Kontaktfedern 31 im elektrischen Kontakt stehen.

Aus Figur 13 ist ersichtlich, wie ein Kassettenelement 33 von  
25 der Seite der Aufnahmewanne 13 her in die zugehörige Ausnehmung 48 einführbar ist. Die Kassettenelemente 33 sind dann von der Rückseite der Funktionselemente 14 her unter Ausbildung eines elektrischen Kontakts mit den Funktionselementen 14 zusammensteckbar.

30 Bei dieser Ausführungsform der Erfindung sind die elektronischen Bauteile der Datensignal-Aufbereitungseinheit innerhalb des jeweiligen Kassettenelements 33 angeordnet. Das heißt, dass in diesem Falle jedes Funktionselement 14 eine  
35 speziell ihm zugeordnete Datensignal-Aufbereitungseinheit aufweist.

Figur 14 zeigt schematisch eine Verteilereinrichtung 2 mit

einem Verteilerblock 3 in Form eines Hauptverteilers gemäß einer Ausführungsform der Erfindung. Der Verteilerblock 3 weist eine Aufnahmewanne 13 mit U-Profil auf, in deren Wannenschenkeln 15, 16 Schlitze 53 zur Aufnahme von Funktionselementen 14 und zwischen diesen angeordneten Zwischenplatinen 54 (nur eine ist dargestellt) ausgebildet sind. Auf der jeweiligen Zwischenplatine 54 ist eine dem jeweiligen Funktionselement 14 zugeordnete Datensignalaufbereitungseinheit 6 mit elektronischen Bauteilen 19 angeordnet.

Hinter dem jeweiligen Funktionselement 14 ist zwischen demselben und dem Boden 17 der Aufnahmewanne 13 eine Leiterplatine 55 angeordnet, welche mit dem zugehörigen Funktionselement 14 elektrisch verbunden zusammengesteckt ist. Die Leiterplatine 55 kann auch als Trägerplatine zur Aufnahme von elektronischen Bauteilen der oder einer Datensignalaufbereitungseinheit sein; sie ist über eine Steckerleiste 56 elektrisch mit einer Leiterplatine 20 (Backplane) verbunden, die auf der Innenseite des Wannensbodens 17 angebracht ist. In diesem Falle sind auf der Leiterplatine 55 und der Leiterplatine 20 Leiterbahnen vorgesehen, von denen eine Verschaltung für das jeweils zugehörige Funktionselement 14 gebildet wird.

## Ansprüche

1. Verteilereinrichtung (2), insbesondere Hauptverteiler oder Verteilerleiste (38), einer Datensignal-Verarbeitungsanlage (1), mit einem Verteilerblock (3), der Funktionselemente (14), an die Datensignalleitungen (4,5,6) anschließbar sind und die eine Verschaltung zur Verteilung der von den Datensignalleitungen (4,5,6) an die Verteilereinrichtung (2) übermittelten Datensignale aufweisen, und eine Aufnahmevorrichtung aufweist, in welcher die Funktionselemente (14) aufgenommen sind, und einer Datensignal-Aufbereitungseinheit (18) mit aktiven und/oder passiven elektronischen Bauteilen (19), von der die von den Datensignalleitungen übermittelten Datensignale in vorbestimmter Weise aufbereitet werden, wobei die Datensignal-Aufbereitungseinheit (18) in die Komponenten des Verteilerblocks (3) integriert ist.
2. Verteilereinrichtung (2) nach Anspruch 1, wobei von den elektronischen Bauteilen (19) der Datensignal-Aufbereitungseinheit (18) eine Filter-Anordnung aus Hoch- und/oder Tief- und/oder Bandpassfiltern ausgebildet wird, von der die von den Datensignalleitungen (6) übermittelten Datensignale gemäß deren Frequenzbereiche ausfilterbar und weiterleiterbar sind.
3. Verteilereinrichtung (2) nach Anspruch 1, wobei die elektronischen Bauteile (19) der Datensignal-Aufbereitungseinheit (18) an einem oder mehreren der Funktionselemente (14) und/oder an der Aufnahmevorrichtung unmittelbar angeordnet sind.
4. Verteilereinrichtung (2) nach einem der Ansprüche 1 bis 3, wobei der Verteilerblock (3) ein oder mehrere Kassettenelemente (33; 44) oder Steckerelemente (42) aufweist, die mit zugehörigen Funktionselementen (14) zur gegenseitigen Übertragung von Datensignalen lösbar zusammengebaut sind und in welchen die Datensignal-Aufbereitungseinheit (18) oder ein Teil

davon angeordnet ist.

5. Verteilereinrichtung (2) nach Anspruch 4, wobei das Kassettenelement (33, 44) derart ausgebildet ist, dass es im Austausch gegen ein Überspannungs-/Überstromschutz-Magazin sowie unter Verwendung von dessen Schnittstelle an das Funktionselement (14) anschließbar ist.

6. Verteilereinrichtung (2) nach einem der Ansprüche 1 bis 5, wobei die Aufnahmevorrichtung in Form einer Aufnahmewanne (13) ausgebildet ist, in welche die Funktionselemente (14) einsteckbar sind, wobei die elektronischen Bauteile (19) der Datensignal-Aufbereitungseinheit (18) oder eine Teilanzahl der Bauteile (19) auf dem Boden (17) der Aufnahmewanne (13) angebracht sind, und wobei auf dem Boden (17) der Aufnahmewanne (13) wenigstens ein Steckverbinderteil (28) angebracht ist, das an die am Boden (17) der Aufnahmewanne (13) angebrachten elektronischen Bauteile (19) der Datensignal-Aufbereitungseinheit (18) angeschlossen ist und in das ein zugehöriges Funktionselement (14) unter Herstellung eines elektrischen Kontakts zwischen dem Funktionselement (14) und den am Boden (17) der Aufnahmewanne (13) angebrachten elektronischen Bauteilen (19) der Datensignal-Aufbereitungseinheit (18) eingreifen kann.

25

7. Verteilereinrichtung (2) nach Anspruch 6, wobei die am Boden (17) der Aufnahmewanne (13) angebrachten elektronischen Bauteile (19) auf einer am Boden (17) der Aufnahmewanne (13) angebrachten Platine (20) angeordnet sind.

30

8. Verteilereinrichtung (2) nach einem der Ansprüche 1 bis 7, wobei die elektronischen Bauteile (19) der Datensignal-Aufbereitungseinheit (18) oder eine Teilanzahl der Bauteile (19) auf einer oder mehreren Trägerplatine/n angeordnet sind, die lösbar mit dem jeweils zugehörigen Funktionselement (14) zusammengebaut ist/sind.

35

9. Verteilereinrichtung (2) nach einem der Ansprüche 1 bis 8,

wobei die elektronischen Bauteile (19) der Datensignal-  
Aufbereitungseinheit (18) oder eine Teilanzahl der Bauteile  
(19) auf einer oder mehreren Zwischenplatinen angeordnet sind,  
welche jeweils zwischen den Funktionselementen (14) angeordnet  
5 sind und welche mit einer Kontaktierungseinrichtung versehen  
sind.

10. Verteilereinrichtung (2) nach einem der Ansprüche 1 bis 9,  
wobei das jeweilige Funktionselement (14) eine Leiterplatte  
10 (24) aufweist, welche zur Aufnahme der/von elektronischen  
Bauteile/n (19) der Datensignal-Aufbereitungseinheit (18)  
vorgesehen ist und an welcher Anschlüsse zum Anschluss der  
Datensignalleitungen (4,5,6) angebracht sind.

15 11. Datensignal-Verarbeitungsanlage mit einer  
Verteilereinrichtung (2) nach einem der Ansprüche 1 bis 10.

12. Kassettenelement (33; 44) für eine Verteilereinrichtung  
(2) einer Datensignal-Verarbeitungsanlage (1), welches  
20 Kassettenelement (33; 44) eine Datensignal-Aufbereitungseinheit  
(18) aus aktiven und/oder passiven elektronischen Bauteilen  
(19) aufweist, von der der Verteilereinrichtung (2) der  
Datensignal-Verarbeitungsanlage (1) zugeführte Datensignale in  
vorbestimmter Weise aufbereitet werden, und welches  
25 Kassettenelement (33) derart ausgebildet ist, dass es über eine  
Schnittstelle, die an einem zugehörigen Funktionselement (14)  
der Verteilereinrichtung (2) angeordnet ist, zur gegenseitigen  
Übertragung von Datensignalen an dem Funktionselement (14)  
anbringbar ist.

30 13. Kassettenelement (33; 44) nach Anspruch 12, welches ferner  
derart ausgebildet, dass es im Austausch gegen ein  
Überspannungs-/Überstromschutz-Magazin sowie unter Verwendung  
von dessen Schnittstelle an ein zugehöriges Funktionselement  
35 (14) der Verteilereinrichtung (2) zur gegenseitigen Übertragung  
von Datensignalen anschließbar ist.

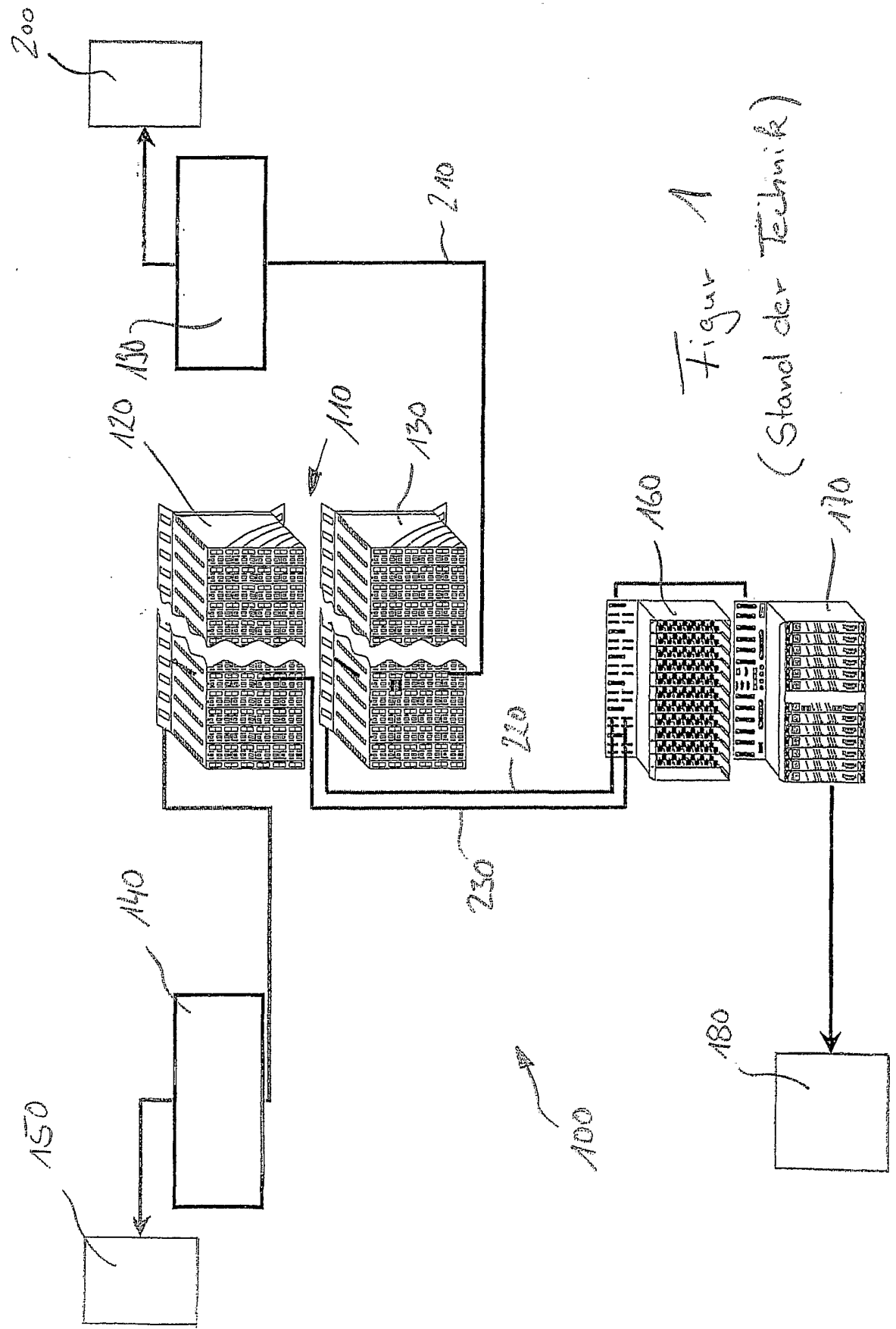

Figur 1  
(Stand der Technik)

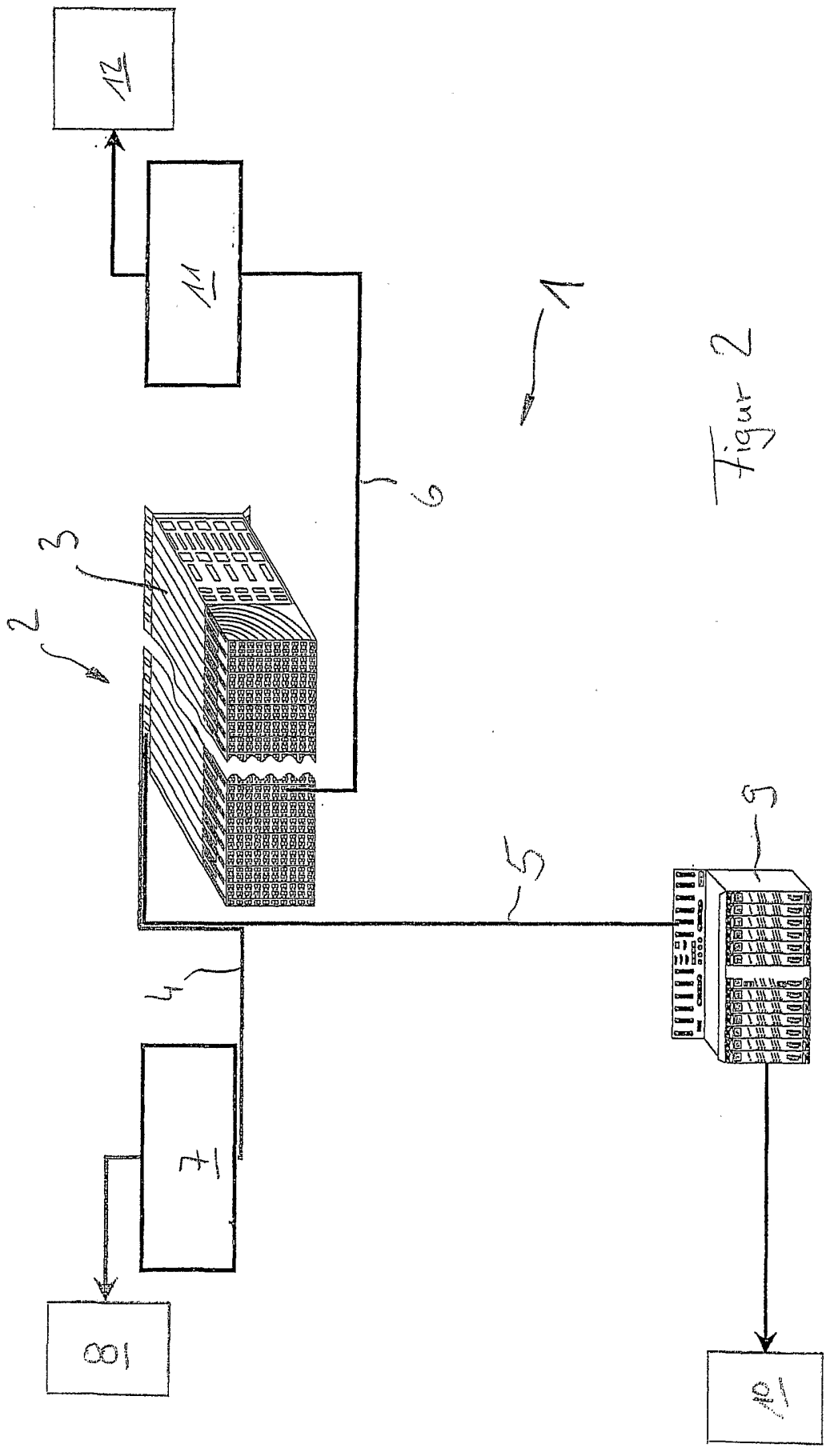

Figur 2

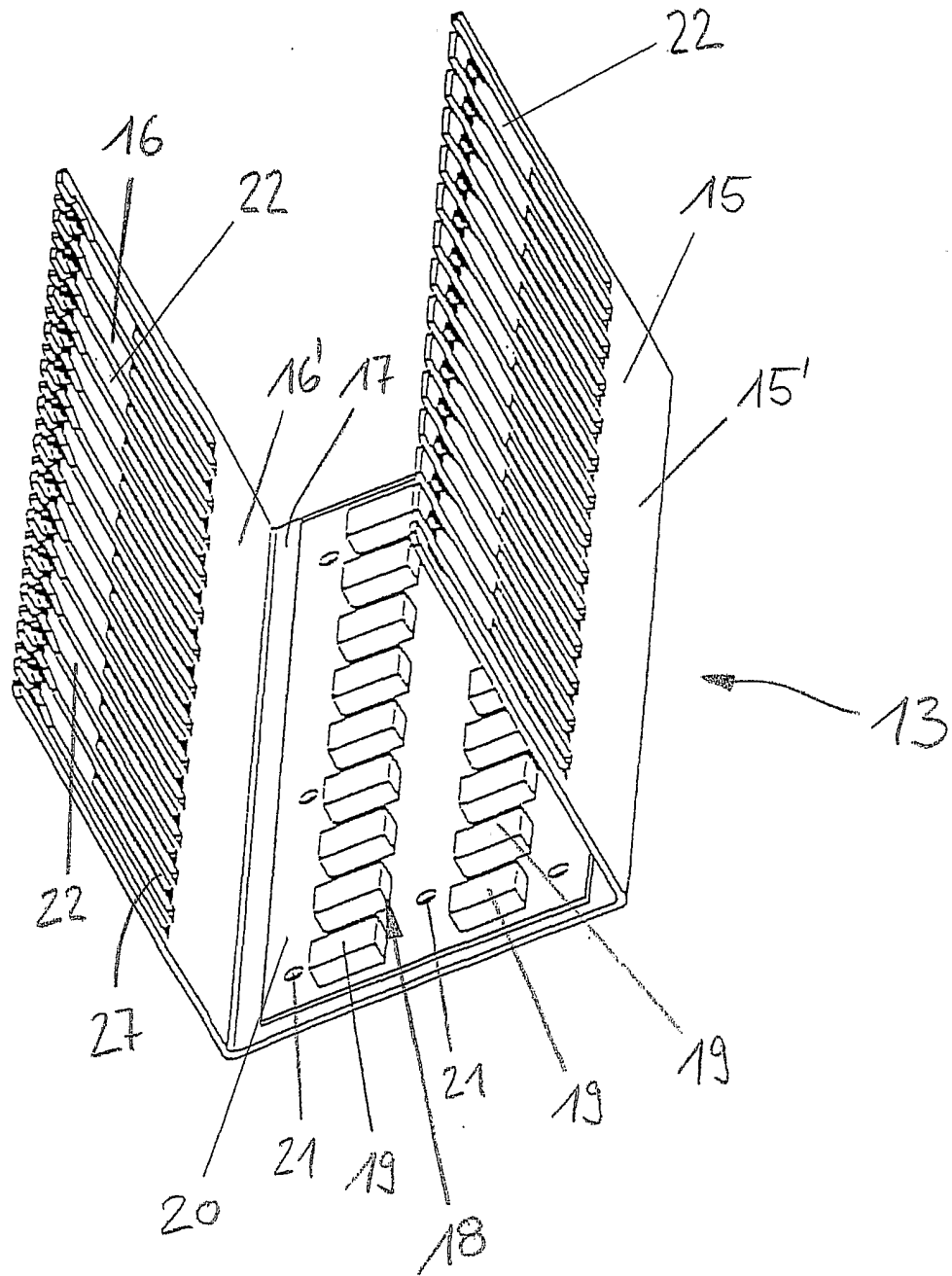
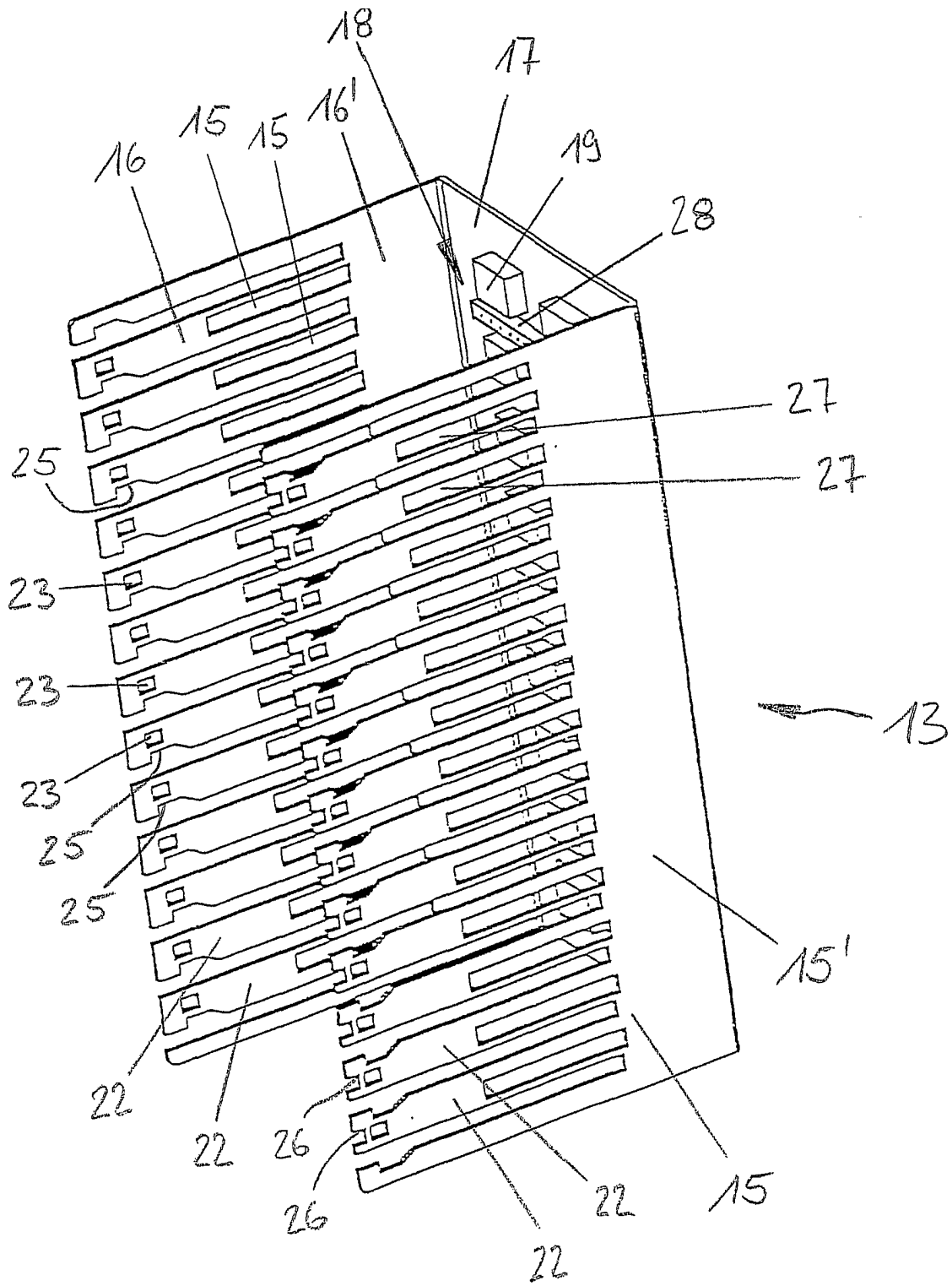

Figure 3



Figur 4

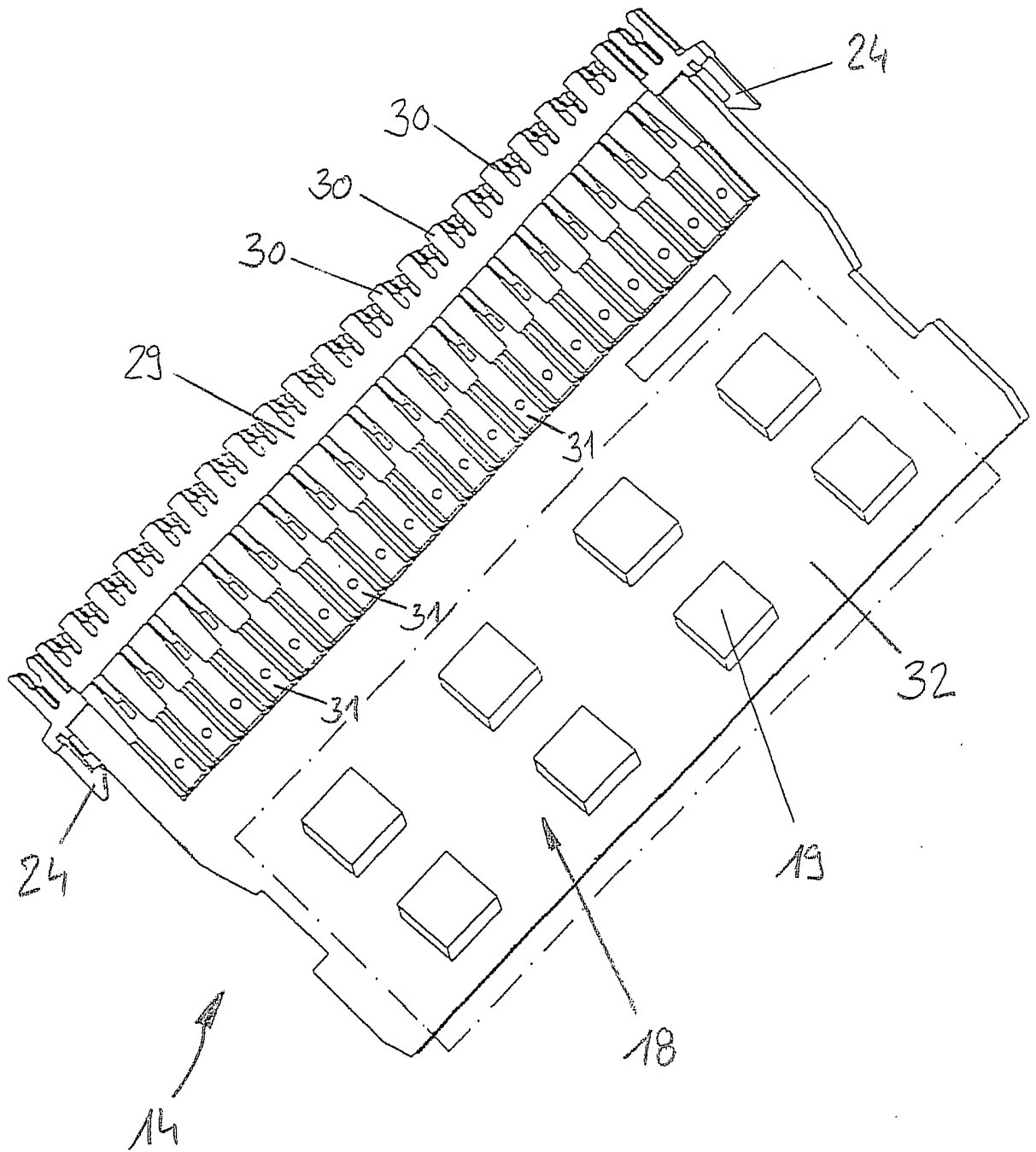
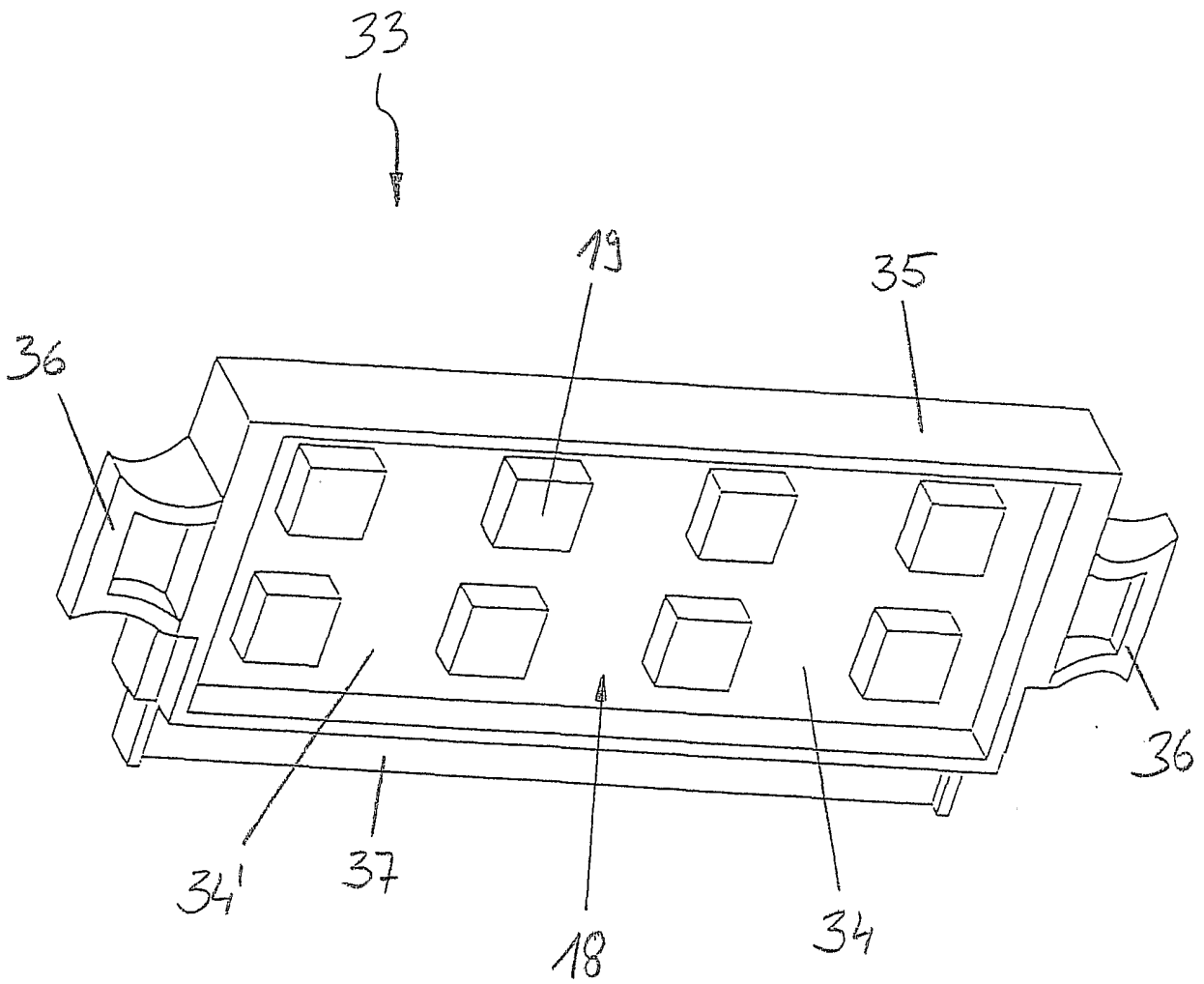
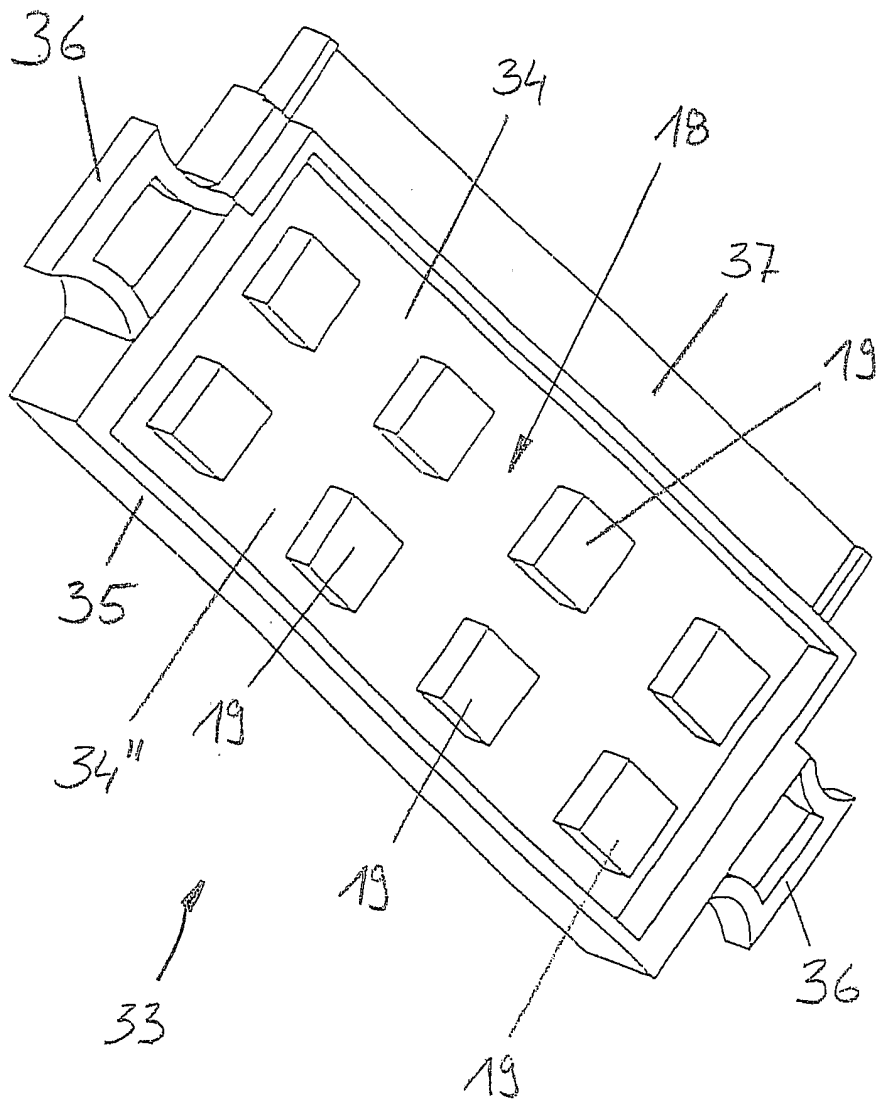

Figure 5



Figur 6



Figur 7

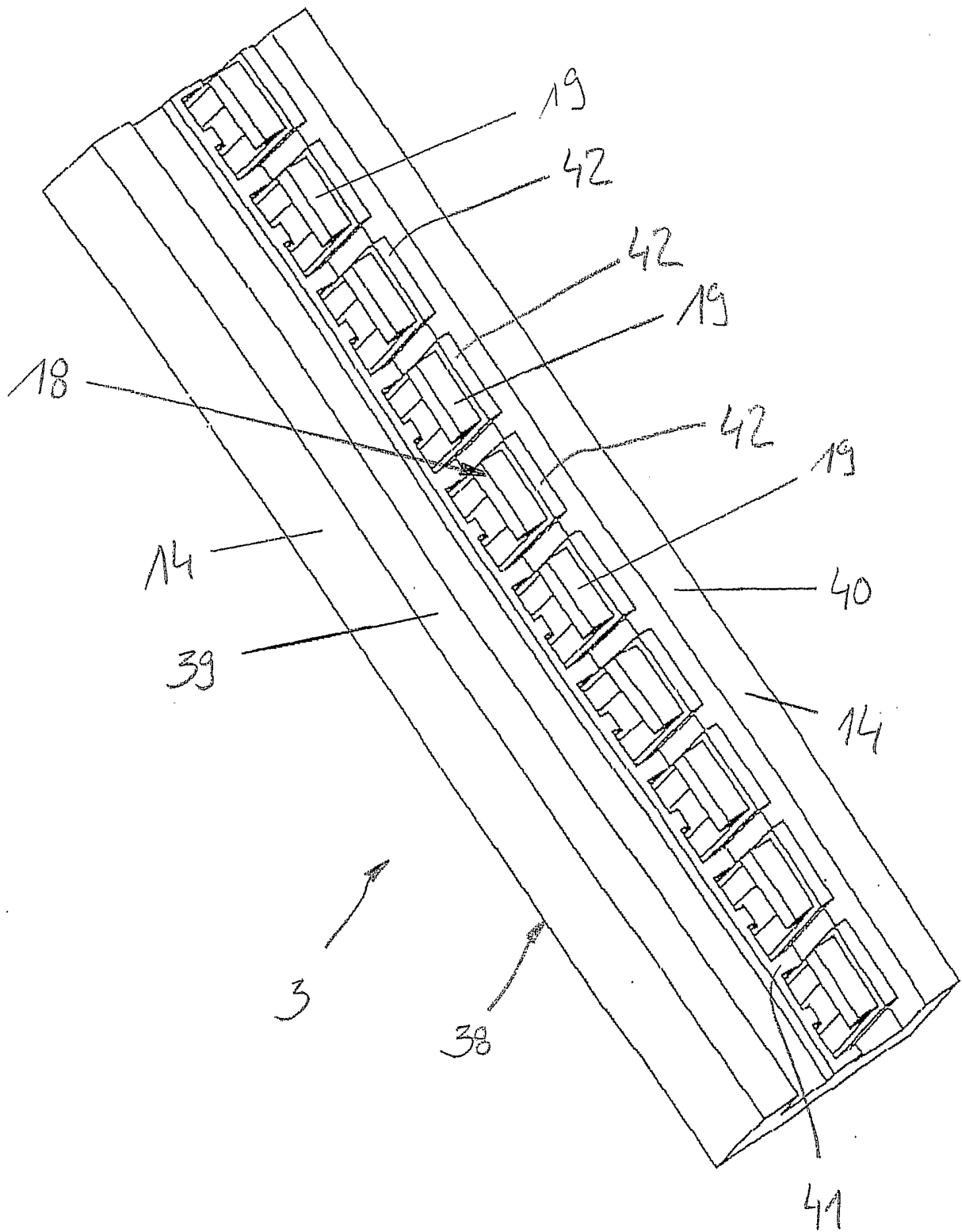

Figur 8

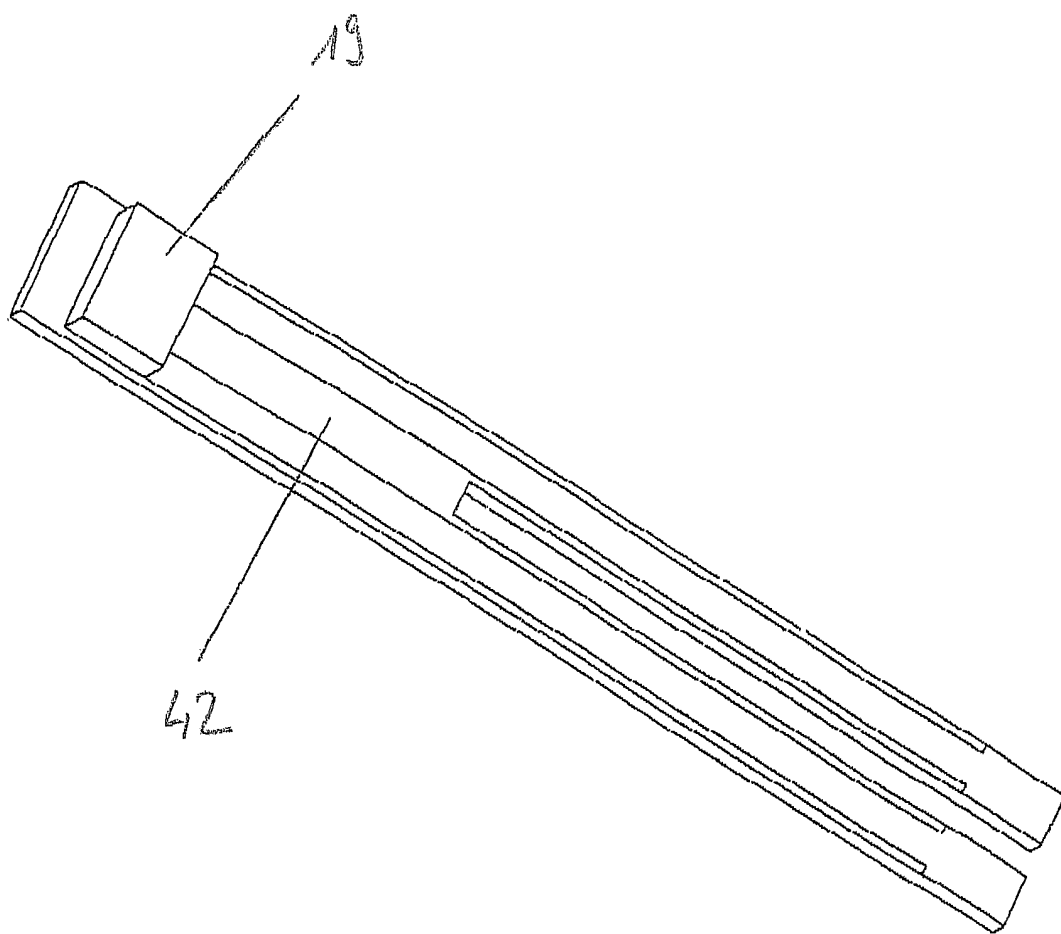

Figur 9

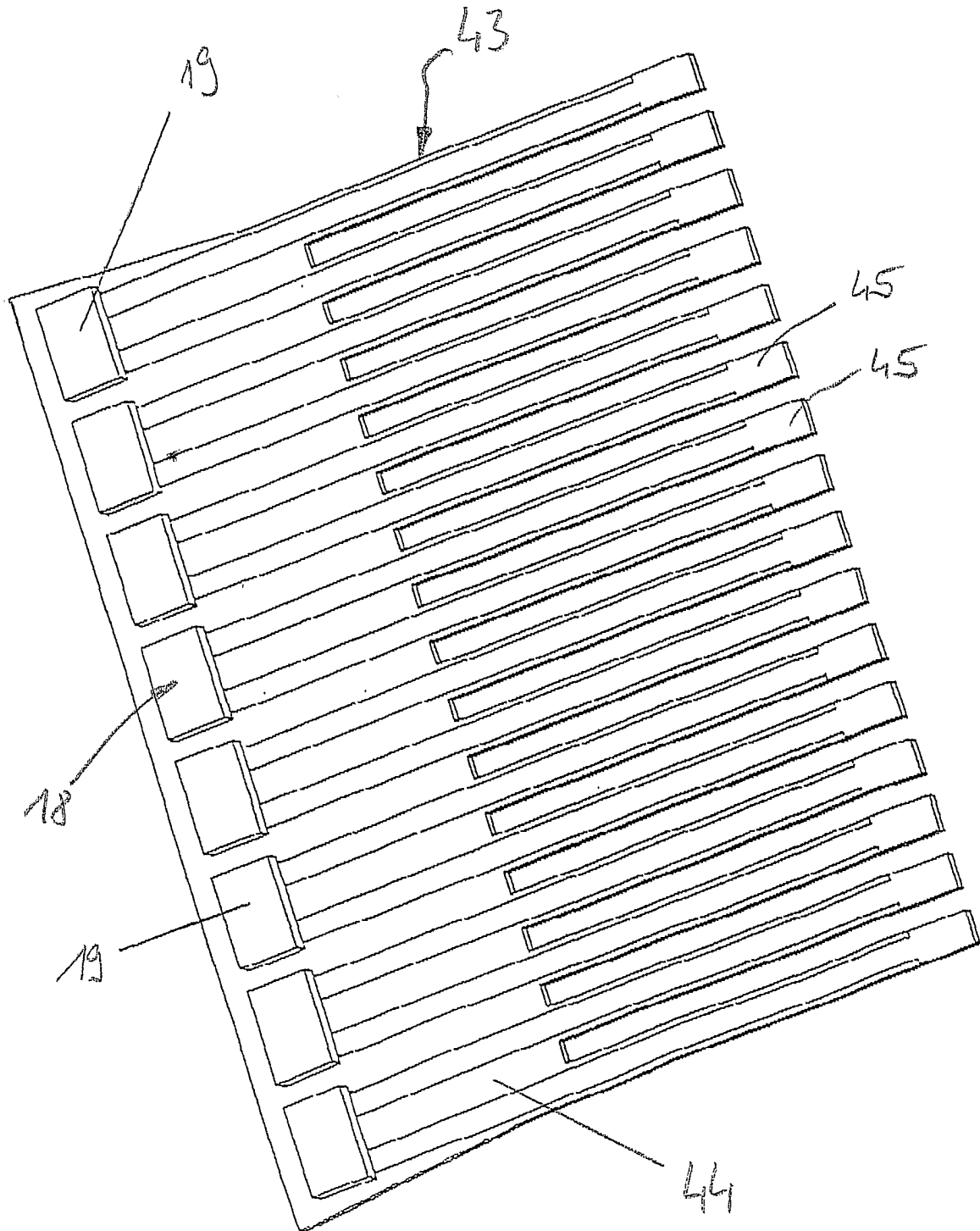
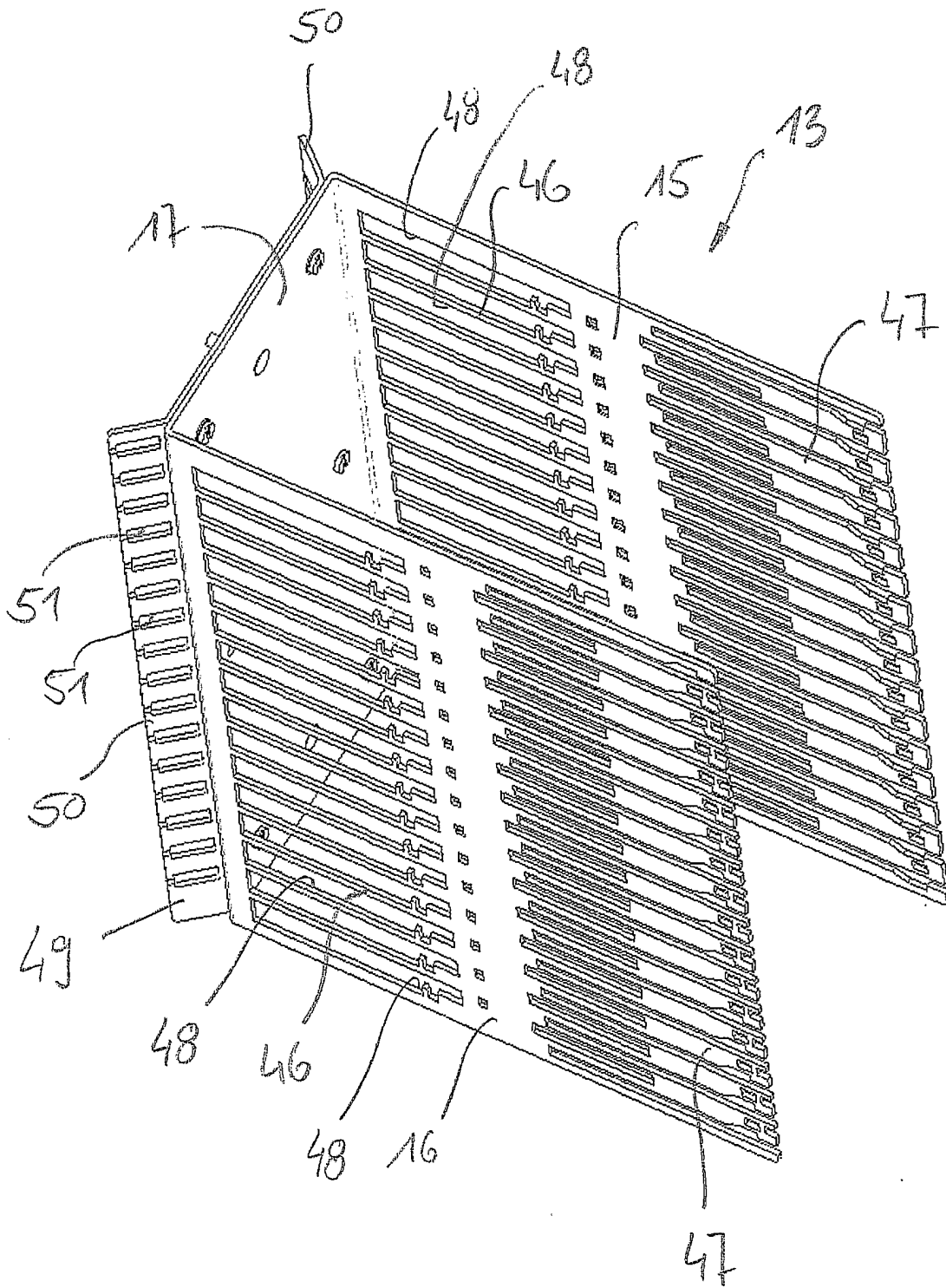
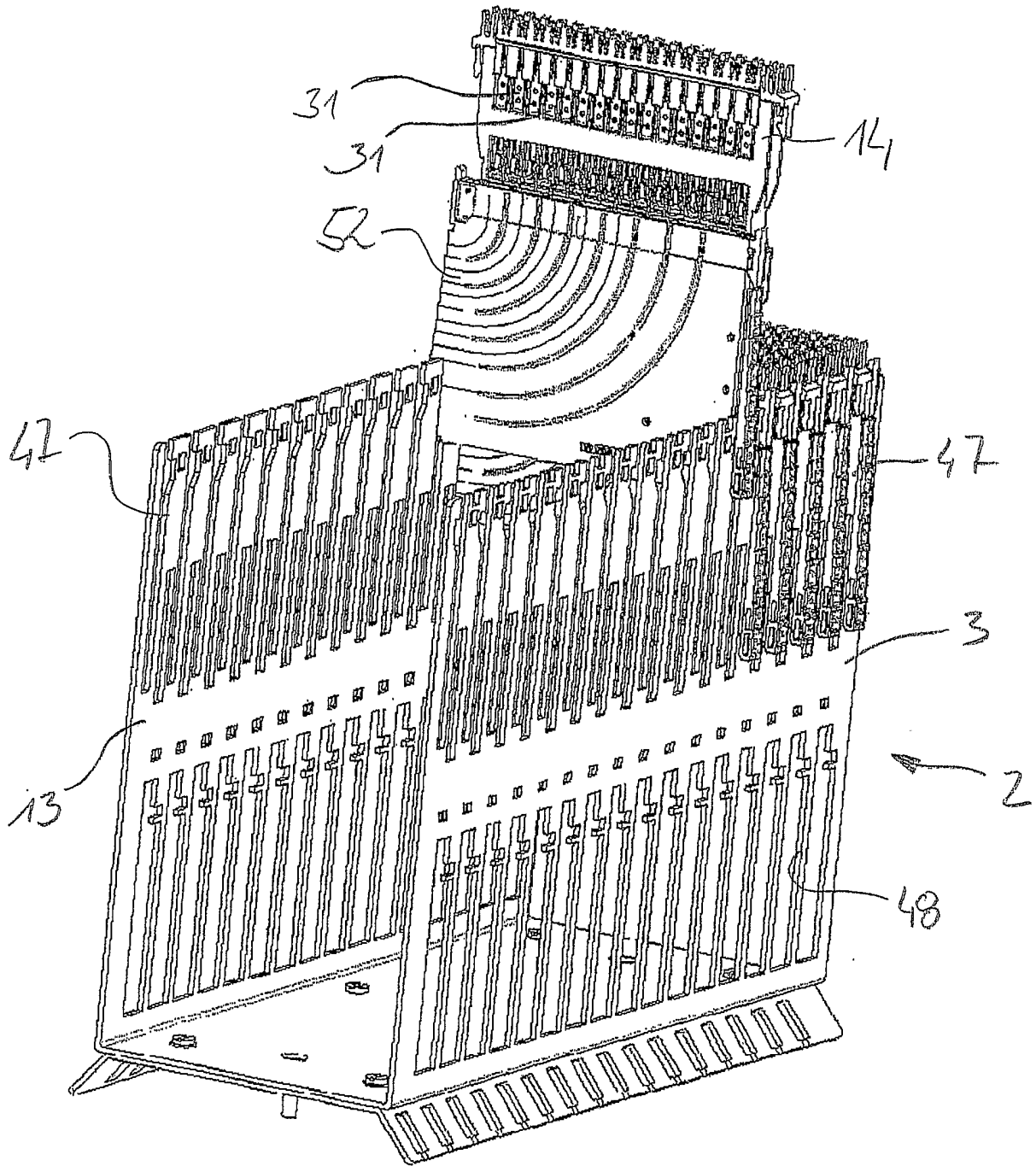

Figure 10



Figur 11



Figur 12

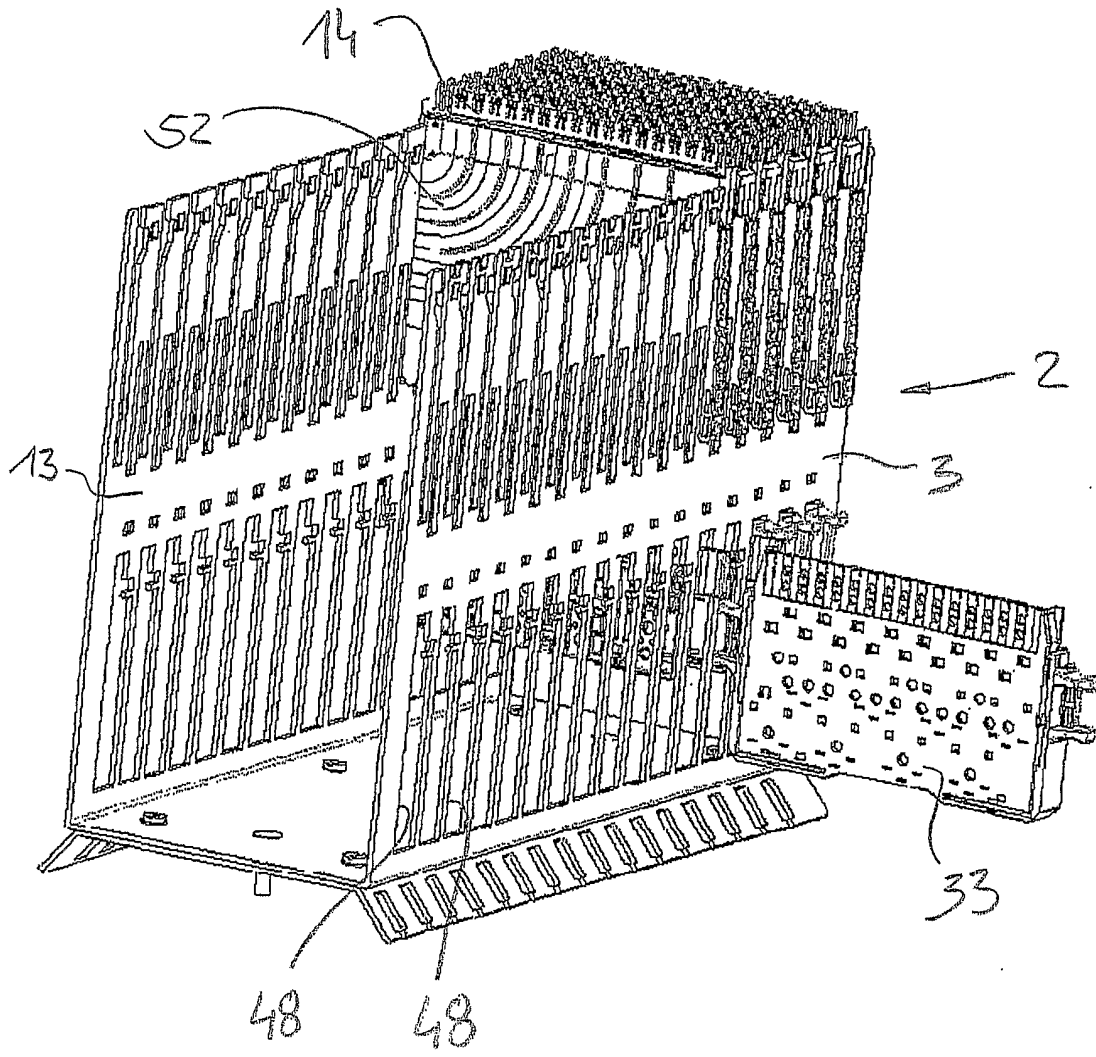

Figur 13

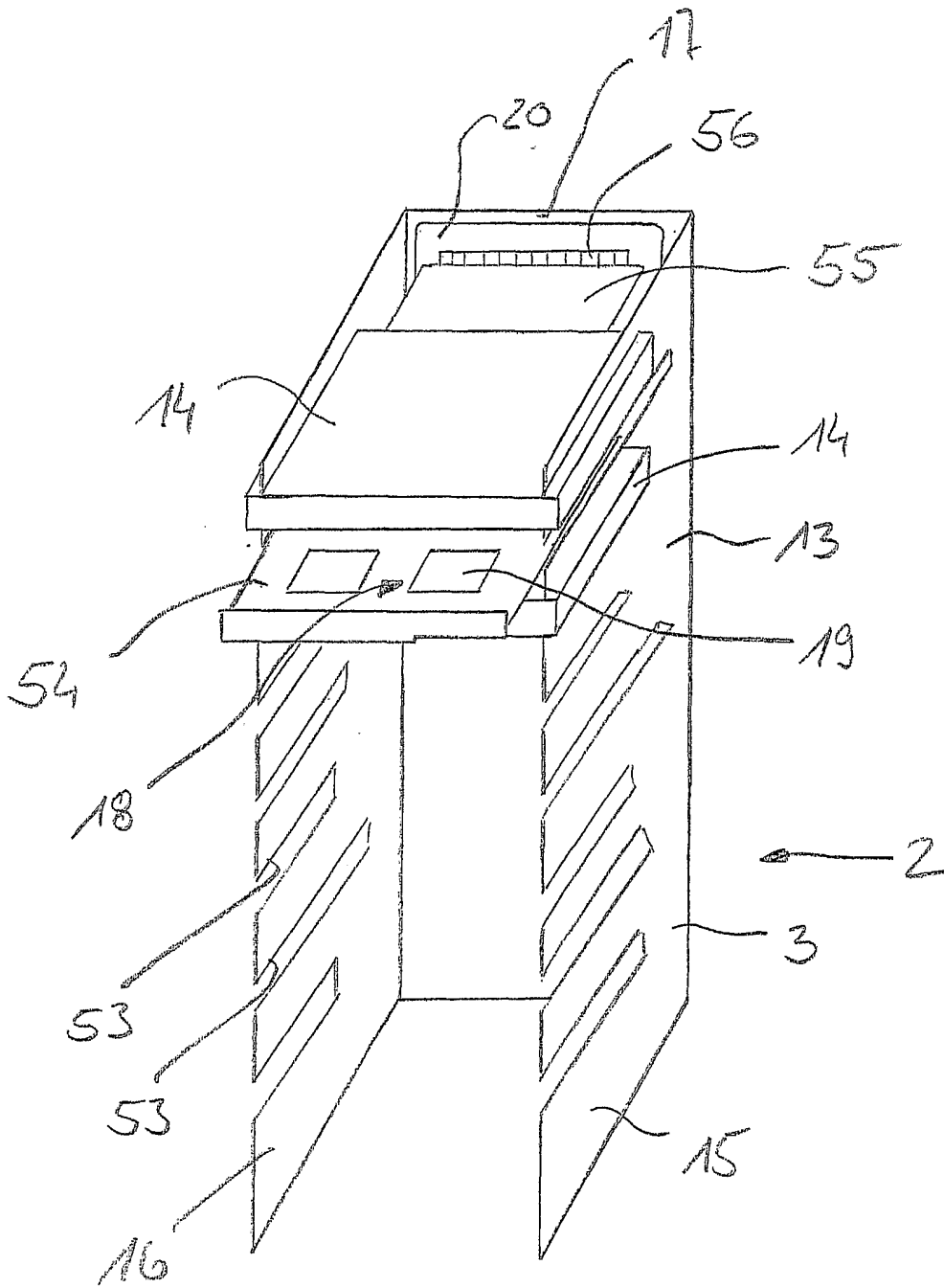

Figur 14