



(12) **EUROPÄISCHE PATENTANMELDUNG**

(88) Veröffentlichungstag A3:  
**02.01.2002 Patentblatt 2002/01**

(51) Int Cl.7: **E05D 5/02, E05D 7/04**

(43) Veröffentlichungstag A2:  
**20.06.2001 Patentblatt 2001/25**

(21) Anmeldenummer: **00127493.5**

(22) Anmeldetag: **14.12.2000**

(84) Benannte Vertragsstaaten:  
**AT BE CH CY DE DK ES FI FR GB GR IE IT LI LU  
MC NL PT SE TR**  
Benannte Erstreckungsstaaten:  
**AL LT LV MK RO SI**

(71) Anmelder: **DORMA GmbH + Co. KG  
58256 Ennepetal (DE)**

(72) Erfinder: **Lümkemann, Rolf  
32139 Spenge (DE)**

(30) Priorität: **16.12.1999 DE 19960721**

(54) **Justierbares Band**

(57) Um ein justierbares Band für die drehbewegliche Befestigung zwischen feststehenden Seitenteilen und Flügeln aus Ganzglasscheiben zu schaffen, daß einfach montiert werden kann und in horizontaler und/oder vertikaler Richtung justierbar ist, weisen die Ganzglasscheiben Bohrungen auf, in denen jeweils ein Befestigungselement kraft- und formschlüssig eingeklebt ist, an dem ein Bandlappen verspannbar ist, wobei der Bandlappen einen Hohlraum aufweist, in dem ein Justierelement schwimmend gelagert ist, das mit mindestens einem Verbindungselement an dem Befestigungselement befestigbar ist.

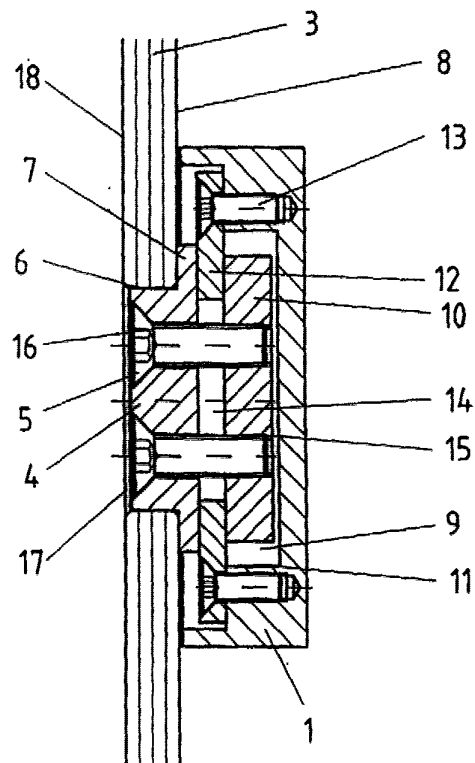

Fig. 3



Europäisches  
Patentamt

EUROPÄISCHER RECHERCHENBERICHT

Nummer der Anmeldung  
EP 00 12 7493

EINSCHLÄGIGE DOKUMENTE			
Kategorie	Kennzeichnung des Dokuments mit Angabe, soweit erforderlich, der maßgeblichen Teile	Betrifft Anspruch	KLASSIFIKATION DER ANMELDUNG (Int.CI.7)
X	DE 77 05 090 U (BFG GLASSGROUP) 16. Juni 1977 (1977-06-16) * Seite 3, Zeile 2 - Zeile 5 * * Abbildung 1 * ----	1,5,6	E05D5/02 E05D7/04
X	EP 0 698 712 A (HAHN GMBH & CO KG DR) 28. Februar 1996 (1996-02-28) * Spalte 7, Zeile 24 - Zeile 48 * * Abbildung 5 * ----	1,2	
E	EP 1 087 147 A (FISCHBACH JOACHIM) 28. März 2001 (2001-03-28) * Abbildung 5 * ----	1,5-7	
A	DE 19 57 655 U (W. HARTMANN & CO) 23. März 1967 (1967-03-23) * Abbildung * -----	3	
Der vorliegende Recherchenbericht wurde für alle Patentansprüche erstellt			RECHERCHIERTER SACHGEBIETE (Int.CI.7) E05D E06B
Recherchenort	Abschlußdatum der Recherche	Prüfer	
DEN HAAG	31. Oktober 2001	Moreau, C	
KATEGORIE DER GENANNTEN DOKUMENTE		T : der Erfindung zugrunde liegende Theorien oder Grundsätze E : älteres Patentdokument, das jedoch erst am oder nach dem Anmeldedatum veröffentlicht worden ist D : in der Anmeldung angeführtes Dokument L : aus anderen Gründen angeführtes Dokument ----- & : Mitglied der gleichen Patentfamilie, übereinstimmendes Dokument	
X : von besonderer Bedeutung allein betrachtet Y : von besonderer Bedeutung in Verbindung mit einer anderen Veröffentlichung derselben Kategorie A : technologischer Hintergrund O : mündliche Offenbarung P : Zwischenliteratur			

EPO FORM 1503 03 82 (PC/C03)

**ANHANG ZUM EUROPÄISCHEN RECHERCHENBERICHT  
 ÜBER DIE EUROPÄISCHE PATENTANMELDUNG NR.**

EP 00 12 7493

In diesem Anhang sind die Mitglieder der Patentfamilien der im obengenannten europäischen Recherchenbericht angeführten Patentdokumente angegeben.

Die Angaben über die Familienmitglieder entsprechen dem Stand der Datei des Europäischen Patentamts am  
 Diese Angaben dienen nur zur Unterrichtung und erfolgen ohne Gewähr.

31-10-2001

Im Recherchenbericht angeführtes Patentdokument	Datum der Veröffentlichung	Mitglied(er) der Patentfamilie	Datum der Veröffentlichung
DE 7705090 U	16-06-1977	DE 7705090 U1	16-06-1977
EP 0698712 A	28-02-1996	DE 9413891 U1	21-12-1995
		AT 171506 T	15-10-1998
		DE 59503679 D1	29-10-1998
		DK 698712 T3	14-06-1999
		EP 0698712 A1	28-02-1996
		ES 2121269 T3	16-11-1998
EP 1087147 A	28-03-2001	DE 19945184 A1	12-04-2001
		EP 1087147 A2	28-03-2001
DE 1957655 U		KEINE	

EPO FORM P0461

Für nähere Einzelheiten zu diesem Anhang : siehe Amtsblatt des Europäischen Patentamts, Nr.12/82