

(19)
(12)

(KR)
(A)

(51) 。 Int. Cl.7

H04B 1/38

H04M 1/02

H04B 1/40

H04M 1/23

(11)

(43)

10-2005-0012279

2005 01 31

(21) 10-2004-7020339

(22) 2004 12 14

2004 12 14

(86) PCT/JP2003/005469

(87)

WO 2003/107632

(86) 2003 04 28

(87)

2003 12 25

(30) JP-P-2002-00174185 2002 06 14 (JP)

(71) 3500-118

(72) 3500-118

(74)

:

(54)

1 1 () 2 가
([B])가 ([A])가 ,

1

, , , ,

가

[1]~[9], [*], [0], [#]가

가
12

가
가
(11),

(scroll) (13)

가

(11)

(11)

가

(11)

13

(かな;

(促音),
(拗音),

(拗音),

(11)

(11)

가

, 3 , 4 , 5

(15)

[か]가

[<], [け], [こ]가

[2]

[き]가

(11)

(15)

(11)

[15] [き]가
[<], [け], [こ]가

[か]

(11) 5

(11)

(11)

가

(11)

[お], [こ], [そ]

가

(ten key)

(接点)

가

가 (

2000-165499

1).

1

가

가

가

(縦横)

(matrix)

가

1

가

가

가

가

1
가

가

/ 가

가
1

가

가

1 1

2

3 1

4 (dome) 가

5 가

6 1 1

7 1

8 2

9

10

11 2

12 가

13

(1)

가¹

26

1 1

()

가

1

가

1 1
 PHS(Personal Handyphone System) (PDA: Personal Digital Assistance)

(1) 1 2 (3,5)가 (7) 1 (3)
 (31) 2 (5) (51) (1)가

1 (3) (31) 1 (33)가 (33)
 (1) (1) (35)가 (33)
 (31) (3) , 가 (37)가 1 (35)
 1 (3) 가 (3)

2 (5) (1) (53) 12 (55; 1)가 3 4
 (55) (55) [1]~[9], [*], [0], [#]
 (長軸) 12 (55) (

53) (55) [1]~[9], [*], [0], [#]가 (

55) () (1) 가 , [#] (

(55) 가 2 (55) 가 (55) ,

(55) 가 (55) 2 가 26
 가 (55) [I], [U], [E], [O] (53)
 (56) 4 (57; 1)

(53) (51) 4 (56) 4 (57) 4
 4 (57) [I], [U], [E], [O]가 ,
 (57) 1

[A]가 (56) (51) (53) 5
 , [A] [I], [U], [E], [O] 가
 (53) , [5], [8], [4], [6]

(56) (67) (67)
 , (function key) (69) .

2 (5) (51) (56) (53) 3 (61, 63, 65)가
 가 , (61) , (33) 가 가 .
 (63) , 가 .

(71) (51) (65) 1 (4)
 (on-hook), (off-hook), .

(53) 2 (51) (59)가 (59)
 2 (5)

(1) 가 2 가 (5) 가
 가 1 (55)
 3 (55) 1 2 (5) (83)
 2 (85, 87)가 (55) (85) (55)
 (55) (55a)가 (87) (55b)가
 (85, 87) (91) (89) (89) (83) (89) 가 가 (91) (83)
 (89) (91) 가 (93; 可動接点)
 (55) [1]
 4 (85)가 (89) (1) (押壓) 가 (93) (55a, [A]가 (91)
) 5 1 (33) [A]가 (55b, [B]가
 (55) (87)가 (85, 87) (33) [B]가
 (87) (55) (55a)가 (85) (55b)가
 (33) [1] (85, 87) 2 1
 가 가 1
 가 (55) (55) 가
 1 (53) (55) () (53) 1
 (55) 가 가
 (55) 가
 1 (55) (55)
 1 1 6 (1) 6 1 [電話;] (63)
) (1) () S1).
 (61)
 [E]가 [D]가 [3] (55) , [D]가 1 (S3).
 (1) [E]가 (33) [D]가 (S5). [d]가
 (S7). (57) 1 (S5). [DE]
 [ん], [わ] , 가 (33) [でんわ]가
 (69) , (1)

(33) 가 (33) (67) 가 (33) (S9).
 (33) [電話] (69) (S11).
 (61) 가
 (61) (63)
 (55,57) 1) (61) ()
 1 가 1 가
 가 가
 가 (55) 가 (55) 가 (55)
 1 (1) 가 1 7 CPU(101)
 (103) ()
 CPU(101) / (103)
 CPU(101), (103) 가 (105) 1 (1)가 (3)
 2 (5) (55, 57) , (33), (107), (1) (109)가 , 1
 (2)
 2 1 가 2
 (55) 8 2 (1a) (1a)
 (55) 1 가 , 2
 2 (55) 1 (61, 63, 65) 3 (55)
 15 (1a)
 9 (55) 2 3 가
 ,]가 , [.] [.]가 [*] , [.] [
 [0]~[9] 10 (55) (55) 가 ,
 [0]~[9]가 (55b) 가 (93) (91; (55) 1) ,
 (85, 87) , (55) (55) 가 1
 [F1], [F2], [F3] (55) , 1
 (61, 63, 65) . [*] (55) 1 (57)
 2 (55) 1

2

가

가 .

가 .

(1a)

11
가 .

(2)

(2)²

가

1

가 ,

가 .

가 ,

가 .

가 .

(57)

1.

(縱橫)

(接点)

2.

1

3.

1

2

4.

3

5.

1

4

가

가
가

6.

5

7.

1

6

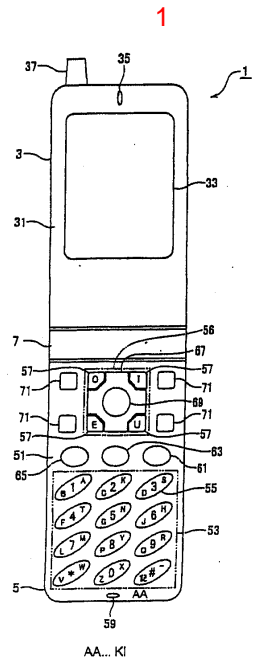

2

조작버튼 (다이얼버튼)	숫자입력모드	알파벳 카나입력모드 영자 입력 모드
1	1	AB
2	2	KC
3	3	SD
4	4	TF
5	5	NG
6	6	HJ
7	7	ML
8	8	YP
9	9	RQ
0	0	WV
*		XZ

3

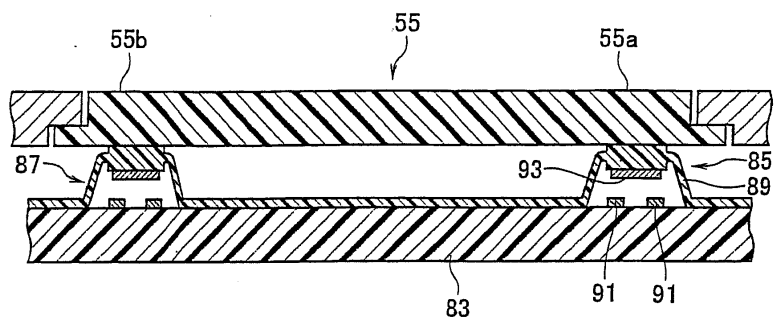

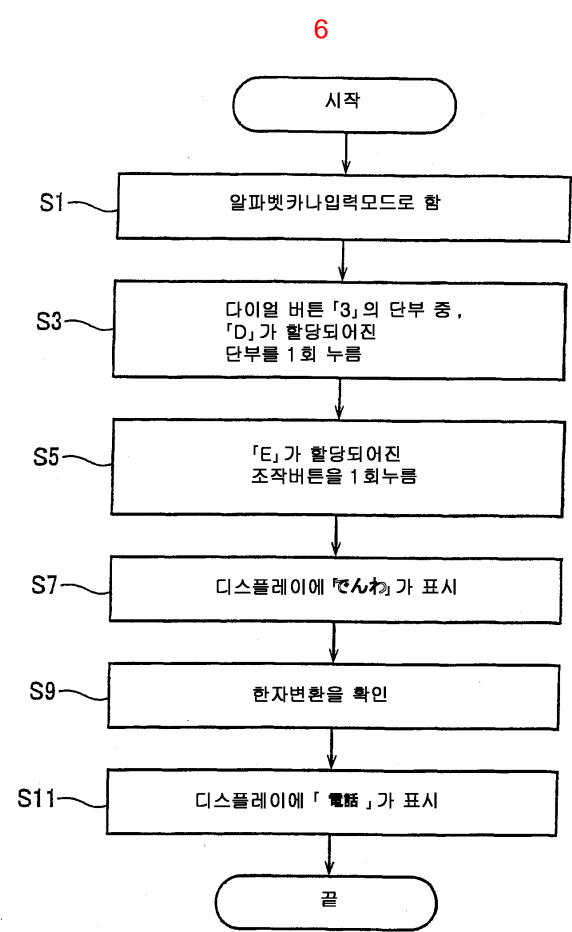
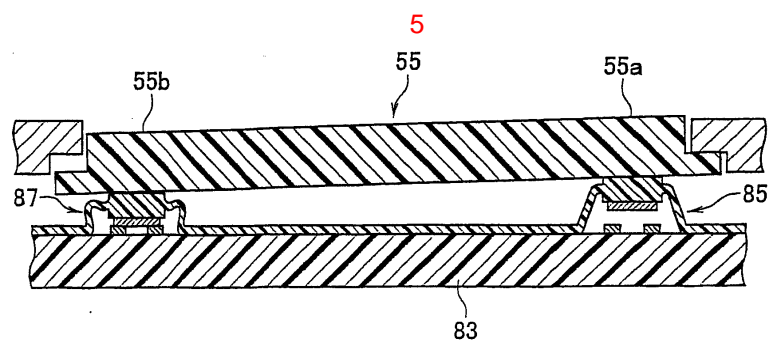
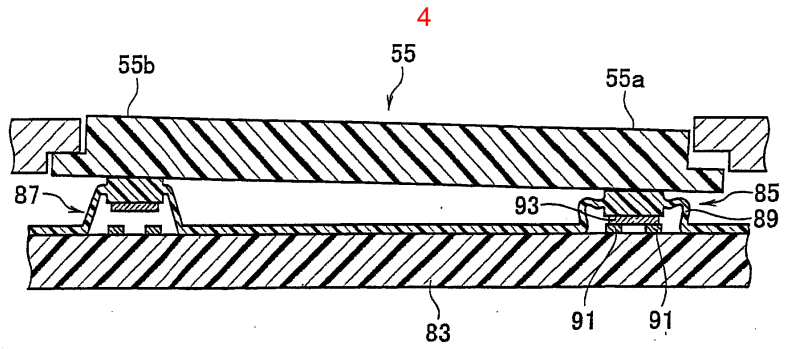

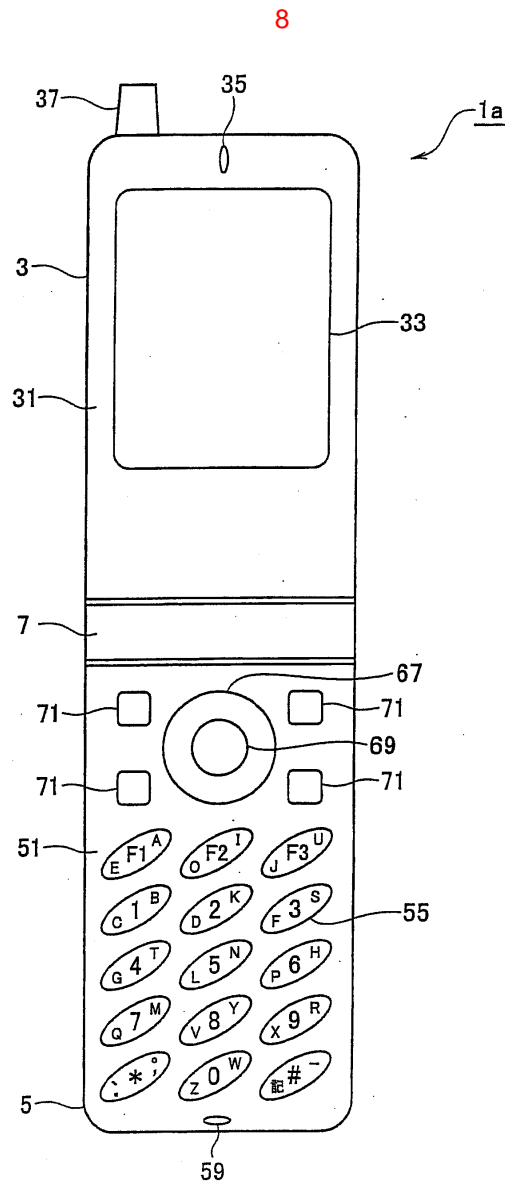
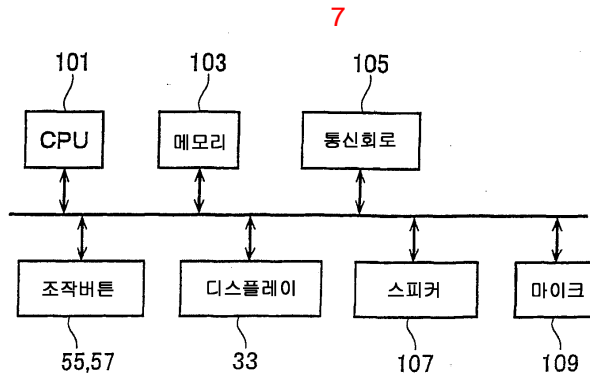

9

문자입력버튼	알파벳 카나입력모드 영자입력모드
F1	A B
F2	I O
F3	U J
1	B 1 C
2	K 2 D
3	S 3 F
4	T 4 G
5	N 5 L
6	H 6 P
7	M 7 Q
8	Y 8 V
9	R 9 X
0	W 0 Z
*	: ;

10

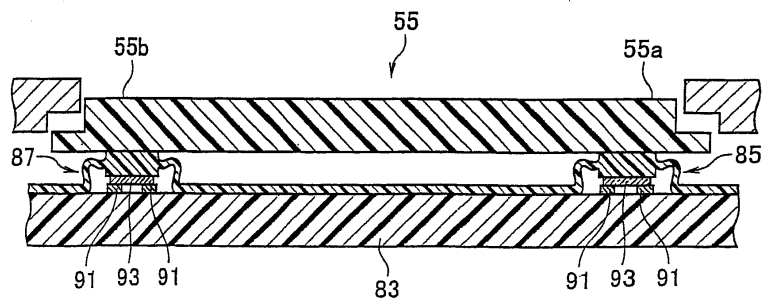

11

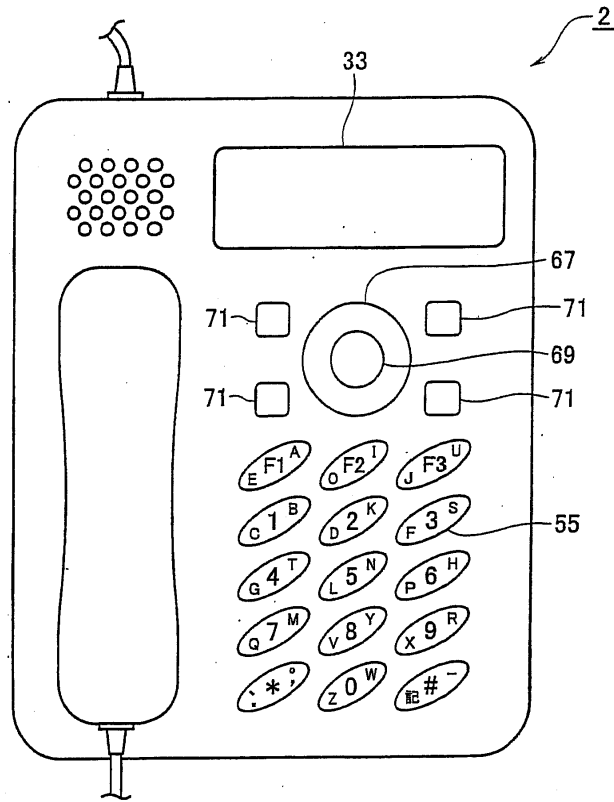

12

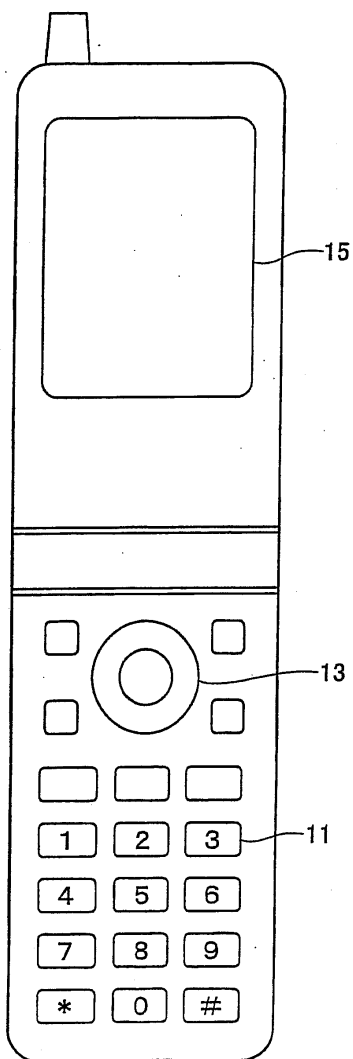

13

다이얼버튼	카나입력모드	영자입력모드
1	아이오에오아이오에오	@
2	카키쿠케코	ABCabc
3	사시수세소	DEFdef
4	타치츄테토	GHIghi
5	나니누네노	JKLjkl
6	하히후헤호	MNOmno
7	마미무메모	PQRSpqrs
8	야유요야유요	TUVtuv
9	라리루레로	WXYZwxyz
0	와오응	