



Patentdirektoratet

- (21) Patentansøgning nr. : 0976/85 (51) Int. Cl. 4: B 66 C 23
(22) Indleveringsdag:.... 01 mar 1985
(24) Løbedag:..... 01 mar 1985
(41) Alm. tilgængelig:.... 02 sep 1986
(62) Stamansøgningsnummer:.....
(86) International ansøgning nr. :... -
(86) International indleveringsdag:
(85) Videreførselsdag:
(30) Prioritet: -
(71) Ansøger: *KRØLL KRANER A/S, Lyngø, DK
(72) Opfinder: Lemuel Henry *Chamberlain,, DK
Niels Peter *Sørensen,, DK
Henrik *Rømer,, DK
(74) Fuldmægtig: Ingeniørfirmaet Budde, Schou & Co., H. C. Andersens Boulevard 4
, 1553, København V

(54) Tårnkran med drejelig kranmast
(57) Sammendrag

976-85

Sammendrag.

976-85

En tårnkran med en kranmast(10) er lejret drejeligt omkring sin længdeakse, og bærer ved sin øverste ende en i lodret plan svingelig udligger(16) som er forbundet med en fra kranmasten i modsat retning udefter placeret kontravægt (22). På kranmasten under udliggeren(16)er der svingeligt lejret en kranbom(28) der i samme lodrette plan som udliggeren (16) strækker sig skråt op mod denne, og som via en overliggende bærekonstruktion (34,36) er forbundet med en yderligere, fra kranmasten (10) i modsat retning udefter placeret modvægt(32), hvilken kranbom(28) ved sin frie ende sammen med udliggeren (16) er indrettet til optagelse af belastningen fra den last, som skal løftes.

I en stilling under udliggeren (16) og i det væsentlige parallelt med denne er der anbragt en hjælpebro(38), der ved sin nærmest kranmasten(10) beliggende ende er forbundet med kranbommen (28), og ved sin længere udefter fra masten (10) beliggende ende er ophængt på udliggeren (16).

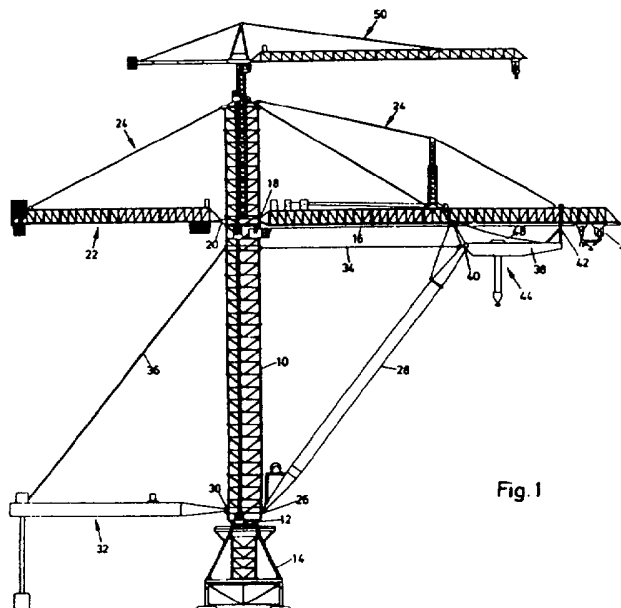

Fig. 1