



(12)实用新型专利

(10)授权公告号 CN 210447991 U

(45)授权公告日 2020.05.05

(21)申请号 201920868047.8

(22)申请日 2019.06.11

(73)专利权人 刘怡

地址 250012 山东省济南市槐荫区经七路
558号(山东省军区济南第一退休干部
休养所)

(72)发明人 刘怡 张陆 郑亮

(74)专利代理机构 重庆市诺兴专利代理事务所
(普通合伙) 50239

代理人 卢玲

(51)Int.Cl.

A63B 23/04(2006.01)

A63B 21/008(2006.01)

A63B 23/12(2006.01)

A63B 21/055(2006.01)

权利要求书1页 说明书3页 附图2页

(54)实用新型名称

一种医疗康复用可调节锻炼床

(57)摘要

本实用新型公开了一种医疗康复用可调节锻炼床,包括床板,所述床板上表面的左侧对称开设有至少七组等距布设的双排螺纹孔,所述床板上表面的左侧设置下肢锻炼机构,所述下肢锻炼机构包括背板、液压阻尼器、脚踏板和L型安装板,所述床板上表面的右侧对称开设有至少五组等距布设的单排螺纹孔,所述床板上表面的右侧设置上肢锻炼机构,所述上肢锻炼机构包括平面型安装板、伸缩杆、固定块、滑杆、滑套、挂环、弹性绳和拉手,所述床板下表面拐角处设置有四组支撑腿。本实用新型可对病人的四肢进行全面的锻炼,可根据病人的体型对该锻炼床进行调节,使病人以最佳姿势进行锻炼,以实现最佳的锻炼效果。

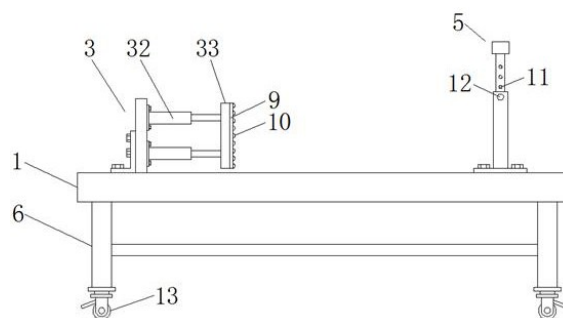

1. 一种医疗康复用可调节锻炼床,包括床板(1),其特征在于:所述床板(1)上表面的左侧对称开设有至少七组等距布设的双排螺纹孔(2),所述床板(1)上表面的左侧设置有下肢锻炼机构(3),所述下肢锻炼机构(3)包括背板(31)、液压阻尼器(32)、脚踏板(33)和L型安装板(34),所述背板(31)的一侧通过螺栓固定安装在L型安装板(34)上,所述L型安装板(34)通过螺栓和双排螺纹孔(2)安装在床板(1)上表面的左侧,所述背板(31)的另一侧面上通过螺栓固定安装有液压阻尼器(32),所述液压阻尼器(32)的另一端上固定焊接在有脚踏板(33)上,所述床板(1)上表面的右侧对称开设有至少五组等距布设的单排螺纹孔(4),所述床板(1)上表面的右侧设置有上肢锻炼机构(5),所述上肢锻炼机构(5)包括平面型安装板(51)、伸缩杆(52)、固定块(53)、滑杆(54)、滑套(55)、挂环(56)、弹性绳(57)和拉手(58),所述平面型安装板(51)通过螺栓和单排螺纹孔(4)安装在床板(1)上表面的右侧,所述伸缩杆(52)设置在平面型安装板(51)上,所述固定块(53)设置在伸缩杆(52)的顶端,所述滑杆(54)固定焊接在固定块(53)上,所述滑套(55)套设在滑杆(54)上,所述挂环(56)固定焊接在滑套(55)上,所述弹性绳(57)的两端分别系设在挂环(56)和拉手(58)上,所述床板(1)下表面拐角处设置有四组支撑腿(6)。

2. 根据权利要求1所述的一种医疗康复用可调节锻炼床,其特征在于:所述床板(1)上表面的中部开设有凹槽(7),所述凹槽(7)中设置有布垫(8)。

3. 根据权利要求1所述的一种医疗康复用可调节锻炼床,其特征在于:所述脚踏板(33)的侧面上固定粘结有橡胶垫(9)。

4. 根据权利要求3所述的一种医疗康复用可调节锻炼床,其特征在于:所述橡胶垫(9)上设置有半球形的凸起(10)。

5. 根据权利要求1所述的一种医疗康复用可调节锻炼床,其特征在于:所述伸缩杆(52)包括第一连接臂(521)和第二连接臂(522),所述第一连接臂(521)的底端固定焊接在平面型安装板(51)上,所述第二连接臂(522)的底端插接在第一连接臂(521)中,所述第二连接臂(522)的顶端固定焊接在固定块(53)上,所述第一连接臂(521)和第二连接臂(522)上均开设有定位孔(11),所述定位孔(11)中插接有定位销(12)。

6. 根据权利要求1所述的一种医疗康复用可调节锻炼床,其特征在于:所述支撑腿(6)的底端固定安装有滚轮(13)。

一种医疗康复用可调节锻炼床

技术领域

[0001] 本实用新型涉及骨科康复用锻炼装置技术领域,具体为一种医疗康复用可调节锻炼床。

背景技术

[0002] 骨科病人在治疗后,需要进行物理康复治疗。现在一般是通过锻炼床对病人进行物理康复治疗,但是现有的锻炼床的结构一般都是固定的,不能根据病人的体型进行调节,可能会使病人以不舒服的姿势进行锻炼,锻炼效果差,且一般只具备上肢或下肢一种锻炼模式。

[0003] 因此,提出一种医疗康复用可调节锻炼床。

发明内容

[0004] 本实用新型的目的在于提供一种医疗康复用可调节锻炼床,可对病人的四肢进行全面的锻炼,可根据病人的体型对该锻炼床进行调节,使病人以最佳姿势进行锻炼,以实现最佳的锻炼效果,以解决上述背景技术中提出的问题。

[0005] 为实现上述目的,本实用新型提供如下技术方案:一种医疗康复用可调节锻炼床,包括床板,所述床板上表面的左侧对称开设有至少七组等距布设的双排螺纹孔,所述床板上表面的左侧设置有下肢锻炼机构,所述下肢锻炼机构包括背板、液压阻尼器、脚踏板和L型安装板,所述背板的一侧通过螺栓固定安装在L型安装板上,所述L型安装板通过螺栓和双排螺纹孔安装在床板上表面的左侧,所述背板的另一侧面上通过螺栓固定安装有液压阻尼器,所述液压阻尼器的另一端上固定焊接在有脚踏板上,所述床板上表面的右侧对称开设有至少五组等距布设的单排螺纹孔,所述床板上表面的右侧设置有上肢锻炼机构,所述上肢锻炼机构包括平面型安装板、伸缩杆、固定块、滑杆、滑套、挂环、弹性绳和拉手,所述平面型安装板通过螺栓和单排螺纹孔安装在床板上表面的右侧,所述伸缩杆设置在平面型安装板上,所述固定块设置在伸缩杆的顶端,所述滑杆固定焊接在固定块上,所述滑套套设在滑杆上,所述挂环固定焊接在滑套上,所述弹性绳的两端分别系设在挂环和把手上,所述床板下表面拐角处设置有四组支撑腿。

[0006] 优选的,所述床板上表面的中部开设有凹槽,所述凹槽中设置有布垫。

[0007] 优选的,所述脚踏板的侧面上固定粘结有橡胶垫。

[0008] 优选的,所述橡胶垫上设置有半球形的凸起。

[0009] 优选的,所述伸缩杆包括第一连接臂和第二连接臂,所述第一连接臂的底端固定焊接在平面型安装板上,所述第二连接臂的底端插接在第一连接臂中,所述第二连接臂的顶端固定焊接在固定块上,所述第一连接臂和第二连接臂上均开设有定位孔,所述定位孔中插接有定位销。

[0010] 优选的,所述支撑腿的底端固定安装有滚轮。

[0011] 与现有技术相比,本实用新型的有益效果是:

[0012] 1、病人通过上肢锻炼机构可对病人的上肢进行锻炼,通过下肢锻炼机构可对病人的下肢进行锻炼,功能全面,该锻炼床可对病人的四肢进行全面的锻炼;

[0013] 2、可将下肢锻炼机构通过螺栓安装在不同位置的双排螺纹孔中,方便对下肢锻炼机构的位置进行调整,可将上肢锻炼机构通过螺栓安装在不同位置的单排螺纹孔中,方便对上肢锻炼机构的位置进行调整,且通过调节伸缩杆的高度,可调节拉手的高度,可根据病人的体型对该锻炼床进行调节,使病人以最佳姿势进行锻炼,以实现最佳的锻炼效果。

附图说明

[0014] 图1为本实用新型的结构示意图;

[0015] 图2为本实用新型的俯视示意图;

[0016] 图3为本实用新型的上肢锻炼机构的结构示意图。

[0017] 图中:1、床板;2、双排螺纹孔;3、下肢锻炼机构;31、背板;32、液压阻尼器;33、脚踏板;34、L型安装板;4、单排螺纹孔;5、上肢锻炼机构;51、平面型安装板;52、伸缩杆;521、第一连接臂;522、第二连接臂;53、固定块;54、滑杆;55、滑套;56、挂环;57、弹性绳;58、拉手;6、支撑腿;7、凹槽;8、布垫;9、橡胶垫;10、凸起;11、定位孔;12、定位销;13、滚轮。

具体实施方式

[0018] 下面将结合本实用新型实施例中的附图,对本实用新型实施例中的技术方案进行清楚、完整地描述,显然,所描述的实施例仅仅是本实用新型一部分实施例,而不是全部的实施例。基于本实用新型中的实施例,本领域普通技术人员在没有做出创造性劳动前提下所获得的所有其他实施例,都属于本实用新型保护的范围。

[0019] 请参阅图1-3,本实用新型提供一种技术方案:一种医疗康复用可调节锻炼床,包括床板1,所述床板1上表面的左侧对称开设有至少七组等距布设的双排螺纹孔2,所述床板1上表面的左侧设置有下肢锻炼机构3,所述下肢锻炼机构3包括背板31、液压阻尼器32、脚踏板33和L型安装板34,背板31和脚踏板33均设置有一组,L型安装板34设置有两组,液压阻尼器32呈三角形形状设置有三组,稳定性好,所述背板31的一侧面通过螺栓固定安装在L型安装板34上,所述L型安装板34通过螺栓和双排螺纹孔2安装在床板1上表面的左侧,所述背板31的另一侧面上通过螺栓固定安装有液压阻尼器32,所述液压阻尼器32的另一端上固定焊接在有脚踏板33上,所述床板1上表面的右侧对称开设有至少五组等距布设的单排螺纹孔4,所述床板1上表面的右侧设置有上肢锻炼机构5,所述上肢锻炼机构5包括平面型安装板51、伸缩杆52、固定块53、滑杆54、滑套55、挂环56、弹性绳57和拉手58,平面型安装板51、伸缩杆52、固定块53、滑套55、挂环56、弹性绳57和拉手58均设置有两组,滑杆54设置有一组,所述平面型安装板51通过螺栓和单排螺纹孔4安装在床板1上表面的右侧,所述伸缩杆52设置在平面型安装板51上,所述固定块53设置在伸缩杆52的顶端,所述滑杆54固定焊接在固定块53上,所述滑套55套设在滑杆54上,所述挂环56固定焊接在滑套55上,所述弹性绳57的两端分别系设在挂环56和拉手58上,所述床板1下表面拐角处设置有四组支撑腿6。

[0020] 具体的,所述床板1上表面的中部开设有凹槽7,所述凹槽7中设置有布垫8,凹槽7中垫设的布垫8的上表面与床板1的上表面保持平齐,提高病人在躺下时的舒适度。

[0021] 具体的,所述脚踏板33的侧面上固定粘结有橡胶垫9,橡胶垫9可增大脚踏板33与

病人脚掌的摩擦力,使病人的脚部不易从脚踏板33上滑脱,避免对病人造成伤害,同时可起到一定的缓冲作用。

[0022] 具体的,所述橡胶垫9上设置有半球形的凸起10,凸起10可进一步增大橡胶垫9与病人脚掌的摩擦力。

[0023] 具体的,所述伸缩杆52包括第一连接臂521和第二连接臂522,所述第一连接臂521的底端固定焊接在平面型安装板51上,所述第二连接臂522的底端插接在第一连接臂521中,所述第二连接臂522的顶端固定焊接在固定块53上,所述第一连接臂521和第二连接臂522上均开设有定位孔11,所述定位孔11中插接有定位销12,通过调节第二连接臂522插入第一连接臂521中的长度,进而调节伸缩杆52的高度,并通过定位销12进行锁紧。

[0024] 具体的,所述支撑腿6的底端固定安装有滚轮13,滚轮13方便该锻炼床的移动,增加其灵活性。

[0025] 工作原理:使用时,病人仰躺在床板1上,根据病人的体型,将下肢锻炼机构3通过螺栓安装在合适位置的双排螺纹孔2中,将上肢锻炼机构5通过螺栓安装在合适位置的单排螺纹孔4中,再通过调节第二连接臂522插入第一连接臂521中的长度,进而调节伸缩杆52到合适的高度后,病人将双脚踩踏在脚踏板33上,不断踩踏脚踏板33,配合液压阻尼器32的作用,便可实现脚踏板33的来回运动,以对病人的下肢进行锻炼,病人双手握住并拉扯拉手58,配合弹性绳57的作用,便可实现拉手58的拉回运动,以对病人的上肢进行锻炼,该锻炼床可对上肢或下肢进行单独锻炼,也可同时对四肢进行锻炼。

[0026] 尽管已经示出和描述了本实用新型的实施例,对于本领域的普通技术人员而言,可以理解在不脱离本实用新型的原理和精神的情况下可以对这些实施例进行多种变化、修改、替换和变型,本实用新型的范围由所附权利要求及其等同物限定。



图1



图2

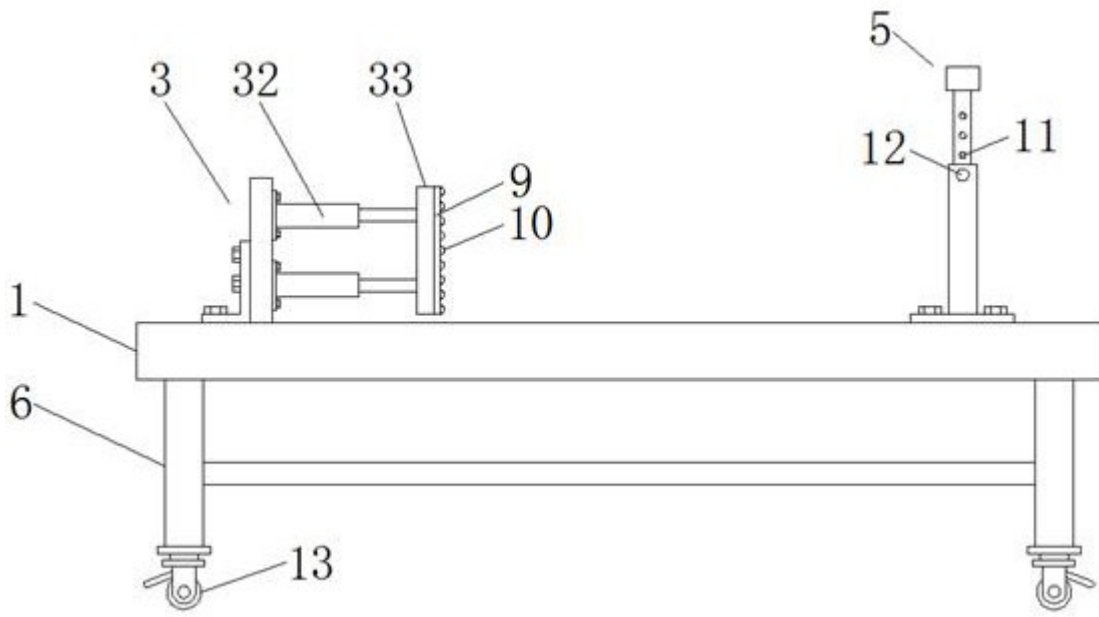
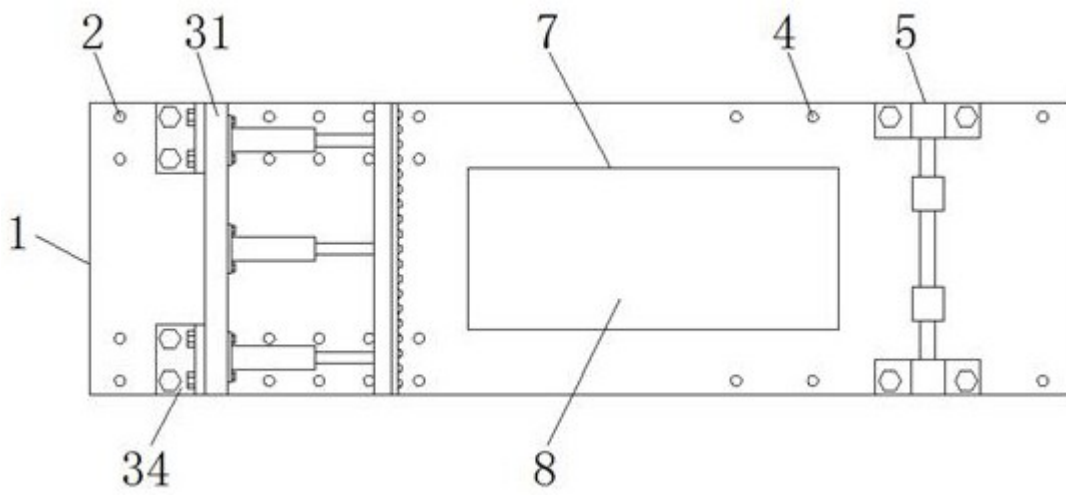
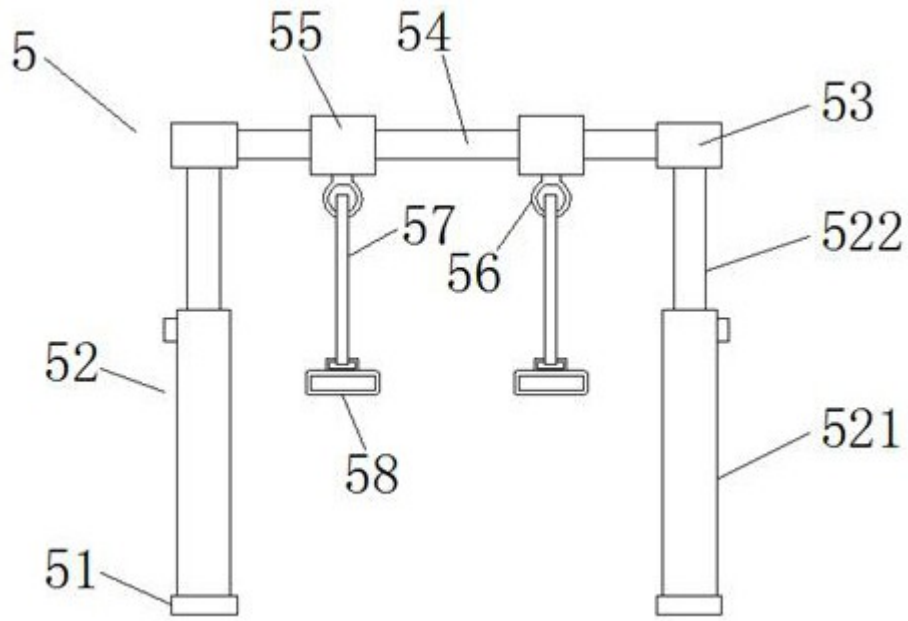

图3