

(19) **DANMARK**



Patent- og  
Varemærkestyrelsen

(10) **DK/EP 2374979 T3**

(12) **Oversættelse af  
europæisk patentskrift**

- 
- (51) Int.Cl.: **E 06 B 3/667 (2006.01)**
- (45) Oversættelsen bekendtgjort den: **2017-09-11**
- (80) Dato for Den Europæiske Patentmyndigheds bekendtgørelse om meddelelse af patentet: **2017-05-31**
- (86) Europæisk ansøgning nr.: **11160320.5**
- (86) Europæisk indleveringsdag: **2011-03-29**
- (87) Den europæiske ansøgnings publiceringsdag: **2011-10-12**
- (30) Prioritet: **2010-04-01 DE 102010016310**
- (84) Designerede stater: **AL AT BE BG CH CY CZ DE DK EE ES FI FR GB GR HR HU IE IS IT LI LT LU LV MC MK MT NL NO PL PT RO RS SE SI SK SM TR**
- (73) Patenthaver: **CERA Handelsgesellschaft mbH, Gewerbepark - Fürgen 14, 87674 Ruderatshofen-Immenhofen, Tyskland**
- (72) Opfinder: **Rafeld-Cech, Karin, Frohnschwenden 77, 87499 Wildpoldsried, Tyskland**
- (74) Fuldmægtig i Danmark: **Budde Schou A/S, Hausergade 3, 1128 København K, Danmark**
- (54) Benævnelse: **Stikforbindelse**
- (56) Fremdragne publikationer:  
**DE-A1-102005 007 230**  
**DE-A1-102005 027 778**  
**DE-A1-102005 045 220**  
**DE-U1- 29 913 903**  
**DE-U1- 29 918 002**



**Beskrivelse**

Nærværende opfindelse angår en stikforbindelse med U- eller kasseformet tværsnit, som er udformet som lige-, vinkel-, hjørne- eller krydsforbindelse.

5

Sådanne stikforbindelser anvendes ved termorudekonstruktion til at forbinde afstandsholderhulprofiler for termoruder.

10 En sådan forbindelse er forsynet med en bunddel og to langsgående sidekanter, som kan være udformede som fra bunden opragende ben, idet bunddelen sammen med de langsgående siderkanter danner forbindelsens legeme.

Der kendes mange forskellige sådanne stikforbindelser, frem for alt af metal eller plast, som imidlertid alle har den ulempe, at de kun har en begrænset toleranceudligning for 15 tolerancer i afstandsholderhulprofilet.

Frem for alt ændrer prestrykket på tilbageholdelsesorganerne i stikforbindelsen mod de indvendige flader i afstandsholderhulprofilet sig, til dels væsentligt ved disse forbindelser, i afhængighed af udnyttelsen af toleranceudligningen.

20

Fra DE 10 2005 027 778A1, DE 10 2005 007 230A1 og DE 10 2005 045 220A1 kendes stikforbindelser af den nævnte type.

25 Det er hensigten med opfindelsen, at tilvejebringe et forbindelseselement, som også i forbindelse med store tolerancer for afstandsholderhulprofilet ikke blot sikrer ét i det mindste i høj grad ensartet presstryk for tilbageholdelsesorganerne og dermed også i forbindelse med forskellige afstandsholderhulprofiler sikrer en ensartet god fastholdelse. Desuden skal der, i forbindelse med afstandsholderhulprofiler ved begge ender af toleranceområdet, bevares en så ensartet kraft som muligt ved indstikning af stikfor- 30 bindelsen i afstandsholderhulprofilet.

Dette opnås ifølge opfindelsen ved de i krav 1 eller 2 angivne træk.

35 Herved opnås på den ene side en meget god toleranceudligning ved samtidig meget god klemvirkning for stikforbindelsen i hulprofilet.

I den forbindelse har det vist sig meget fordelagtigt, at lamellerne er udformede indsnævrende i retning bort fra sidekanterne.

Dermed opnås en større, men også selektiv elasticitet. Jo kraftigere lamellerne bøjes, jo større er deres modstand. Ved en passende formning kan den selektive elasticitet meget godt indstilles og påvirkes.

Ligeledes meget fordelagtigt er det ifølge opfindelsen, at i det mindste enkelte lameller i det mindste delvis berører hinanden gensidigt eller i det mindste delvis kan være udformet indbyrdes forbundet.

Dermed bliver elasticiteten og modstanden for lamellerne yderligere forbedret. Når tilstødende lameller fra en bestemt deformation berører hinanden indbyrdes, bliver disse mere stabile og holdbare.

En yderligere meget fordelagtig udformning ifølge opfindelsen foreligger også, når i det mindste ét anslag er tilvejebragt, som er i stand til at begrænse indstikningslængden for stikforbindelsen i et hulprofil, idet anslagene kan være anbragt på de langsgående sidekanter på stikforbindelsen og være udformede elastiske.

Herved bliver en utilsigtet for dyb indstikning undgået og det sikres, at begge hulprofiler, som skal forbindes, påvirkes med den tilsligtede forbindelseslængde. Frem for alt ved på forhånd påstukne forbindelseselementer kan en for dyb indstikning føre til væsentlige problemer.

I den forbindelse har det også vist sig særligt fordelagtigt, at et fortrinsvis fjedrende udligningselement er tilvejebragt i området ved anslagene.

Ved hjælp af det fjedrende udligningselement undgås en uønsket vipning af forbindelseselementet. Desuden tilsikres det, at udligningselementet ikke ved påskydning ødelægger hulprofilet.

En yderligere meget fordelagtig videreudvikling ifølge opfindelsen foreligger også, når der sammen med de udadragende lameller er tilvejebragt i det mindste én spærrelamel, som er i stand til at ligge formbetinget an imod de indvendige sider i de hulprofiler, som skal forbindes.

Disse spærrelameller tætnet et hulrum imellem stikforbindelsen og afstandsholderhulprofilet, eksempelvis i området ved en butylsikke, og forhindrer eksempelvis den uønskede udtrængning af en molekylsigte henholdsvis et tørremiddel ved afstandsholderhulprofilstødspositionen.

5

En ifølge en videreudvikling ifølge opfindelsen meget fordelagtig udformning foreligger også, når der på bunddelen, fortrinsvis imellem de to ben, for hver indstiksretning er tilvejebragt i det mindste én spærrelamel.

- 10 Ved en sådan spærrelamel kan en molekylsigtegennemstrømning henholdsvis tørremiddelgennemstrømning igennem en U-formet stikforbindelse forhindres. Tørremidlet kan ikke nå frem til stødstedet. Når flere sådanne spærrelameller tilvejebringes, bliver tætningen forbedret og det sikres, at intet tørremiddel er i stand til at trænge ud, selv når stikforbindelsen delvis trækkes ud af hulprofilet, hvilket kan optræde ved transport af
- 15 afstandsholderhulprofilrammer i forbindelse med termorudefremstillingen alene blot på grund af egenvægten og størrelsen af sådanne rammer.

- Særligt fordelagtigt er det ifølge opfindelsen også, at de udad ragende lameller hælder kraftigt imod indstiksretningen, hvorved hældningsvinklen mellem forbindelsestværaksen og lameller er større end  $45^\circ$ , fortrinsvis større end  $60^\circ$ .
- 20

Ved en sådan skråstilling af lamellerne tilsikres en let indskydning af stikforbindelsen i hulprofilet, men alligevel opnås også meget god fastholdelse af stikforbindelsen i hulprofilet.

25

Yderst fordelagtigt er det ifølge opfindelsen imidlertid også, at afstanden imellem lamellerne er lig med eller mindre end tykkelsen af lamellerne.

- Dermed kan en meget tæt pakning af lamellerne opnås, som så imidlertid trods dette er
- 30 meget fleksible og tilpasningsduelige.

Ifølge definitionen i det uafhængige krav 2 er der på forbindelseselementbunden anbragt fra denne opragende holdelementer, som i det mindste tilnærmelsesvis står vinkelret på bunden.

35

Disse holdelementer er frem for alt i stand til at støtte mod tagområdet i afstandsholderhulprofilet, og sørger for en yderligere forbedret fastholdelse.

I den forbindelse har det vist sig særligt fordelagtigt, at holdelementerne er skrånstillede  
5 imod indstiksretningen, idet skrånstillingsvinklen kan udgøre imellem 5 og 20°, fortrinsvis imellem 5 og 10°.

Ved denne skrånstilling af holdelementerne muliggøres en lettere indskydning af stikforbindelsen i hulprofilet og samtidigt forbedres fastholdelsen.  
10

Ifølge opfindelsen er tværsnittet på holdelementerne udformet i det mindste tilnærmelsesvis ovalt eller rundt.

Denne udformning sørger for en meget god fastklemning af holdelementerne mod  
15 undersiden af afstandsholderhulprofilet.

Det har også vist sig særligt fordelagtigt, at i det mindste en del af holdelementerne er udformede afskråede i indstiksretningen.

20 Derved lettes indskydningen af stikforbindelsen i hulprofilet.

En yderligere yderst fordelagtig udformning foreligger også, når holdelementerne er udformede sig indsnævrende udgående fra bunden.

25 Ved en sådan formgivning kan holdelementerne gives en ønsket elasticitet, hvorved disse også meget godt kan tilpasse sig forskellige dimensioner af hulprofilet og udligne tolerancer. I den forbindelse forbliver imidlertid pressettrykket tilnærmelsesvis konstant over et bredt område, hvorfor stikforbindelsen fastholdes meget godt i hulprofilet.

30 Ifølge opfindelsen har det også vist sig særligt fordelagtigt, at stikforbindelsen ved sine ender er udformet afskrået.

Ved hjælp af disse afskråede ender kan stikforbindelsen særligt sikkert og enkelt indskydes i hulprofilerne. Også en maskinel indstikning gøres lettere og sikrere.  
35

I det følgende anskueliggøres opfindelsen ved hjælp af et udførelseseksempel.

På tegningen viser:

Fig. 1 et plan billede af en stikforbindelse ifølge opfindelsen, som er udformet som U-  
forbindelseselement med en bundflade og to ved de langsgående sidekanter  
5 anbragte langsgående sidefrem-spring,

fig. 2 det samme forbindelseselement set fra bundfladen,

fig. 3 et perspektivisk billede af forbindelseselementet.  
10

Med 1 er i fig. 1 betegnet en U-formet stikforbindelse med en bunddel 2 og to langs de  
langsgående sidekanter 3 og 4 tilsluttede langsgående sidefrem-spring 5 og 6.

På de udvendige sider af det langsgående sidefrem-spring 5 og 6 er anbragt udad-  
15 ragende, i indstikningsretningen bagud vendende lameller 7, som kan deformeres  
elastisk, og dermed er i stand til at tilpasse sig til det respektive hulprofil. Lamellerne 7  
fastkiler sig mod indersiderne af det respektive hulprofil og forhindrer således, at  
stikforbindelsen utilsigtet trækkes ud af hulprofilet.

20 I området ved midten af forbindelseselementet 1 er der ligeledes på ydersiderne af de  
langsgående sidefrem-spring 5 og 6 for hver indstiksretning tilvejebragt et midteranslag  
8, som begrænser indstiksdybden af forbindelseselementet 1 i hulprofilet.

Midteranslagene 8 er hver især tilknyttet et udligningselement 9, som i forhold til midter-  
25 anslagene 8 hver især er anbragt på det andet langsgående sidefrem-spring 5 og 6.

Udligningselementet 9 kan være udformet elastisk fjedrende og sørger på den ene side  
for, at hulprofilet støder imod midteranslagene 8. På den anden side udlignes eventuelle  
fremstillingstolerancer for hulprofilet. En vakling af forbindelseselementet 1 i hulprofilet  
30 undgås.

De udad ragende lameller 7 kan strække sig over en del eller hele højden af sidefrem-  
springene 5 henholdsvis 6. Desuden kan lamellerne 7 være udformede indsnævrende  
ud fra sidefrem-springene 5 henholdsvis 6. Ved denne tykkelsesændring i lamellerne 7  
35 opnås en selektiv tilpasning af elasticiteten for lamellerne 7, som i høj grad fastholder  
presstrykket, også ved forskellige størrelser af hulprofilerne, som opstår på grund af

fremstillingstolerancer. Det er i den forbindelse også tænkeligt, at en stikforbindelse 1 kan anvendes for to ved siden af hinanden liggende profilstørrelser eller også lignende profilkonturer, og tilpasningen til de forskellige hulprofildimensioner tilvejebringes ved hjælp af de elastiske lameller 7.

5

Indsnævringen af lamellerne 7 kan i den forbindelse ske trinvis eller lineært. Diskontinuerlige indsnævringsprofiler er ligeledes tænkelige.

Desuden er det tænkeligt, at lamellerne 7 over i det mindste et delområde af deres højde har et supplerende støttelement 10, som kan være udformet på en lamel 7, og sørge for, at denne lamel 7 og den tilstødende lamel 7, eksempelvis ved en forudbestemt ud-  
10 bøjning, er i stand til at støtte sig imod hinanden.

I den forbindelse kan dette støtteelement 10 også være udformet således, at de to  
15 lameller i det mindste over en del af deres udstrækning er indbyrdes forbundet.

Supplerende kan støtteelementet 10 også virke som et direkte på en lamel 7 udformet afstivningselement, således at lamellen 7 opnår en selektiv ændring af elasticiteten.

20 Lamellerne 7 er i det afbildede eksempel skråtstillede imod indstiksretningen for stikforbindelsen 1 i hulprofilet. Særligt gode resultater med hensyn den indstikningskraft, som skal anvendes, og den kraft, som skal anvendes med henblik på at trække forbindelseselementet ud af hulprofilet blev opnået ved hældninger imellem 45 og 60°. Andre hældningsvinkler er tænkelige.

25

Desuden er det tænkeligt, at lamellerne 7 stikker i det mindste tilnærmelsesvis lodret ud fra de langsgående sidefremspring 5 henholdsvis 6, og ved indstikning i hulprofilet kan ombukkes.

30 Yderligere kan der tænkes en i indstikningsretningen skrånende udformning eller også en buetformet eller svunget udformning.

Lamellerne 7 er udformede elastisk og kan, taget hver for sig, deformeres relativt let. Med henblik på at tilsikre en tilstrækkelig fastholdelse af forbindelseselementet i hul-  
35 profilet er adskillige lameller 7 tilvejebragt. Disse lameller 7 kan i den forbindelse have

en tykkelse på under 1 mm. Lamellerne 7 kan også være anbragt tætpakkede. Afstanden imellem to tilstødende lameller 7 kan være mindre end disses tykkelse. Lamellerne 7 strækker sig i det viste eksempel i højderetningen kun over en del af højden af hulprofilet.

5

De fleste hulprofiler har i området ved lamellerne 7 en såkaldt butyl-sikke, i hvilken der ved sammensætning af en termorude anbringes butyl, som tilvejebringer en klæbning imellem afstandsholderhulprofil og rude.

10 Mange hulprofiler fyldes med et tørremiddel, med henblik på over et længere tidsrum at sikre, at ingen fugtighedsnedslag dannes i termoruderne.

Dette tørremiddel skal ikke nå frem til stødkanten for de hulprofilender, som skal forbindes, eftersom der dér består den fare, at tørremidlet trænger ind i rudeinderrummet

15 og dér tilvejebringer forureninger, som er uønskede.

For at undgå at tørremiddel er i stand til at nå frem til stødstedet, kan individuelle lameller 7 være udformede som spærrelameller 7a, som i forhold til de resterende elementer 7 er udformet med overhøjde og har en kontur, som er tilpasset til den indvendige kontur i hulprofilet. Spærrelamellerne 7a kan også tilvejebringes supplerende til lamellerne 7. Med henblik på at sikre en god tætning er der for hvert sidefremspring og for hver indstiksretning tilvejebragt i det mindste én spærrelamel 7a.

Supplerende kan der imellem sidefremspringene 5 og 6 være tilvejebragt på tværs 25 forløbende spærrelameller 11. Ved hjælp af disse spærrelameller 11 forhindres et tørremiddelgennemløb igennem stikforbindelsen. Også i midterområdet kan dermed intet tørremiddel længere nå frem til stødstedet imellem hulprofilenderne.

Det har i den forbindelse vist sig meget praktisk, at der for hver indstikeretning for 30 stikforbindelsen tilvejebringes i det mindste to spærrelameller 11, eftersom der så også ved en utilsigtet lille udtrækning af stikforbindelsen 1, ved håndtering af allerede fremstillede afstandsholderrammer, forhindres en uønsket udtrængning af tørremiddel.

Denne uønskede lille udtrækning af stikforbindelsen 1 forekommer ofte i forbindelse 35 med stikforbindelser 1, som er udformede som hjørne- eller vinkelforbindelser.

Sidrefremspringene 5 og 6 bærer på deres fra bundfladen 2 bortvendende side holdeindretninger 12, som i det mindste tilnærmelsesvis er rettede lodret i forhold til bundfladen.

- 5 Disse holdeindretninger 12 har et rundt, ovalt eller kantet tværsnit og er udformede som diskrete forhøjninger. Holdeindretningerne 12 kan hælde en smule imod indstikretningen bagud, idet hældningsvinkler omkring  $10^\circ$  har vist sig meget fordelagtige.

10 Det er også tænkeligt, at holdeindretningerne 12 er i det mindste en smule afskråede i indstikningsretningen.

15 Holdeindretningerne 12 er ligeledes udformede selektivt elastiske og er således i stand til at tilpasse sig til forskellige hulprofildimensioner. I den forbindelse bliver, ved hjælp af formen af holdeindretningerne, disses dimensioner og disses antal, på den ene side kraften påvirket, som skal anvendes med henblik på at kunne indsætte stikforbindelsen 1 i det respektive hulprofil. På den anden side bliver derved også tilbageholdelseskraften for stikforbindelsen i hulprofilet styret.

20 Ved den elastiske udformning af holdeindretningerne 12 sikres en meget god tilpasning til forskellige hulprofildimensioner og forskellige hulprofilformer. Tolerancer bliver udglignede, uden at tilbageholdelseskraften for stikforbindelsen påvirkes i negativ retning.

25 Over et bredt toleranceområde opnås til stadighed en i det mindste tilnærmelsesvis konstant tilbageholdelseskraft.

Desuden forbliver presstrykket for holdeindretningerne 12 i det mindste tilnærmelsesvis konstant over dette samlede område.

30 Som også i forbindelse med lamellerne 7 kan holdeindretningerne 12 være udformede indsnævrende på lineær eller trinvis form. Ligeledes er diskrete afstivningselementer mulige.

35 Enderne af stikforbindelsen 1 kan være udformede afskråede, med henblik på at lette indstikningen i hulprofilenderne. En maskinel forhåndsindstikning, eller sågar indstikning, understøttes således.

Ved samvirkningen af alle de ovennævnte træk tilvejebringes en universelt anvendelig stikforbindelse, som kan anvendes som lige-, vinkel-, kryds- eller hjørneforbindelse. Anvendelsesmulighederne er udelukkende afhængige af kombinationen af indstiksbenene.

5

Mellemstykker imellem de to indstiksben er tænkelige, som eksempelvis kan danne et hjørne eller en vinkel, og som kan være tilpasset til tværsnittet for det respektive hulprofil.

10 Stikforbindelsen ifølge opfindelsen kan anvendes ved alle typer af hulprofiler. Anvendelse kan tænkes i forbindelse med aluminium-, stål-, rustfrit stål-, men også plastprofiler.

Også ved meget bløde eller sprøde afstandsholderprofiler, som ofte netop kommer til  
15 anvendelse ved varm-kant-anvendelser, kan stikforbindelser 1 ifølge opfindelsen anvendes.

Stikforbindelserne 1 kan være fremstillede af plast, fiberarmeret plast, aluminium, metal eller stål. Andre materialer er sænkelige.

20

Anvendelsen af stikforbindelsen 1 er tænkelig i alle formater af termoruder. Tilbageholdelseskraften er også tilstrækkelig til store udstillingsvinduer med store dimensioner. Også i forbindelse med fremstillingen af sådanne, ofte adskillige meter store ruder fastholdes afstandsholderhulprofilenderne sikkert.

25

**PATENTKRAV**

1. Stikforbindelse (1) med U- eller kasseformet tværsnit, som er udformet som lige-, vinkel-, hjørne- eller krydsforbindelse, til afstandsholderhulprofiler til termoruder, med  
5 en bunddel (2) og to langsgående sidekanter (3, 4), som kan være udformede som fra bunden (2) opragende ben (5, 6), hvor bunddelen (2) sammen med de langsgående sidekanter danner forbindelseselementets (1) legeme, idet der på de langsgående sidekanter (3, 4) for hvert indstikningsafsnit er anbragt udadragende, fortrinsvis elastisk deformerbare lameller (7), som især kan være udformede skrånende eller bueformede,  
10 idet hældningen eller bøjningen kan være udformet i indstikningsretningen bagud, **kendetegnet ved, at** benene (5, 6) på deres fra bunddelen (2) bortvendende side bærer holdeelementer (12), som i det mindste tilnærmelsesvis er rettede vinkelret i forhold til bunden (2), idet holdeelementerne (12) har et rundt, ovalt eller kantet tværsnit, og hver især er udformede som diskrete forhøjninger, idet holdelementerne (12) er udformede  
15 selektivt elastiske.

2. Stikforbindelse (1) med U- eller kasseformet tværsnit, som er udformet som lige-, vinkel-, hjørne- eller krydsforbindelse, til afstandsholderhulprofiler til termoruder, med en bunddel (2) og to langsgående sidekanter (3, 4), som kan være udformede som fra  
20 bunden (2) opragende ben (5, 6), hvor bunddelen (2) sammen med de langsgående sidekanter danner forbindelseselementets (1) legeme, idet der på de langsgående sidekanter (3, 4) for hvert indstikningsafsnit er anbragt udadragende, fortrinsvis elastisk deformerbare lameller (7), som især kan være udformede skrånende eller bueformede, idet fra bunddelen (2) opragende holdelementer (12) er anbragt, som især står i det  
25 mindste tilnærmelsesvis vinkelret på bunden (2), **kendetegnet ved, at** holdelementerne (12) har et rundt eller ovalt tværsnit og hver især er udformede som diskrete forhøjninger, idet holdelementerne (12) er udformede selektivt elastiske og derved kan tilpasse sig til forskellige hulprofildimensioner og hulprofilformer.

30 3. Stikforbindelse ifølge krav 1 eller 2, **kendetegnet ved, at** lamellerne (7) er udformet indsnævrende udgående fra sidekanterne (3, 4).

4. Stikforbindelse ifølge krav 1, 2 eller 3, **kendetegnet ved, at** i det mindste enkelte lameller (7) kan være udformede i det mindste delvis gensidigt berørende eller i det  
35 mindste delvis indbyrdes forbundet.

5. Stikforbindelse ifølge ethvert af de foregående krav, **kendetegnet ved, at** i det mindste ét anslag (8) er tilvejebragt, som er i stand til at begrænse indstikningslængden for stikforbindelsen (1) i et hulprofil, idet anslagene kan være anbragt på de langsgående sidekanter (3, 4) på stikforbindelsen (1) og være udformet elastiske.

5

6. Stikforbindelse ifølge krav 5, **kendetegnet ved, at** et fjedrende udligningselement (9) er tilvejebragt i området ved anslagene (8).

7. Stikforbindelse ifølge ethvert af de foregående krav, **kendetegnet ved, at** sammen med de udadragende lameller (7) er der tilvejebragt i det mindste én spærrelamel (7a), som er i stand til at ligge formbetinget an imod de indvendige sider af de hulprofiler, som skal forbindes.

8. Stikforbindelse ifølge ethvert af de foregående krav, **kendetegnet ved, at** der på bunddelen (2), fortrinsvis imellem de to ben (5, 6), for hver indstikningsretning er tilvejebragt i det mindste én spærrelamel (11).

9. Stikforbindelse ifølge ethvert af de foregående krav, **kendetegnet ved, at** de udadragende lameller (7) er skråtstillede kraftigt imod indstikningsretningen, idet hældningsvinklen imellem forbindelsestværaksen og lamellerne (7) er større end  $45^\circ$ , fortrinsvis større end  $60^\circ$ .

10. Stikforbindelse ifølge ethvert af de foregående krav, **kendetegnet ved, at** afstanden imellem lamellerne (7) er lig med eller mindre end tykkelsen af lamellerne (7).

25

11. Stikforbindelse ifølge ethvert af de foregående krav, **kendetegnet ved, at** holdelementerne (12) er skråtstillede imod indstikningsretningen, idet hældningsvinklen kan udgøre imellem  $5$  og  $20^\circ$ , fortrinsvis imellem  $5$  og  $10^\circ$ .

12. Stikforbindelse ifølge ethvert af de foregående krav, **kendetegnet ved, at** i det mindste en del af holdelementerne (12) er udformede afskråede i indstikningsretningen.

13. Stikforbindelse ifølge ethvert af de foregående krav, **kendetegnet ved, at** holdelementerne (12) er udformede indsnævrende udgående fra bunden (2).

35

14. Stikforbindelse ifølge ethvert af de foregående krav, **kendetegnet ved, at** stikforbindelsen (1) ved sine ender er udformet afskrået.

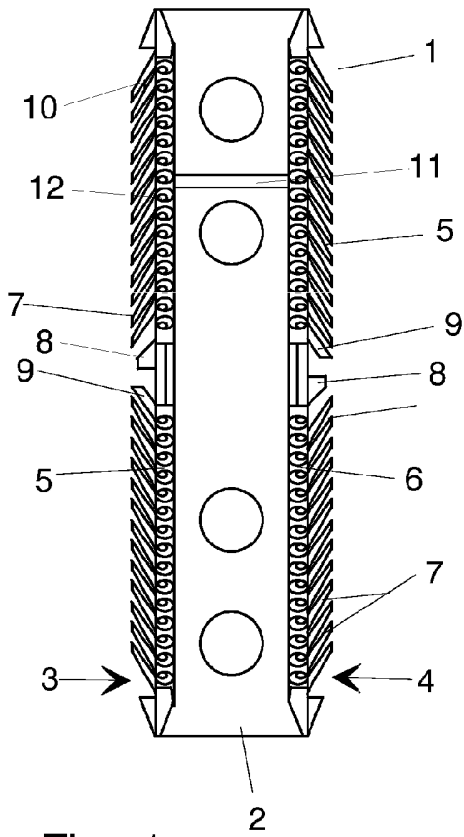

Fig. 1

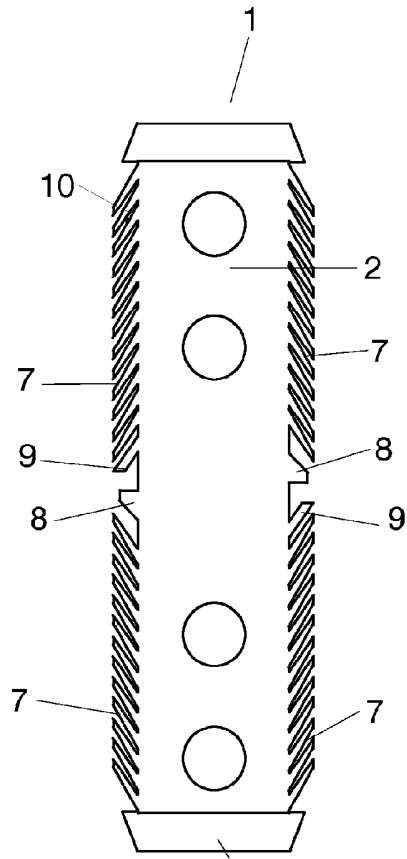

Fig. 2

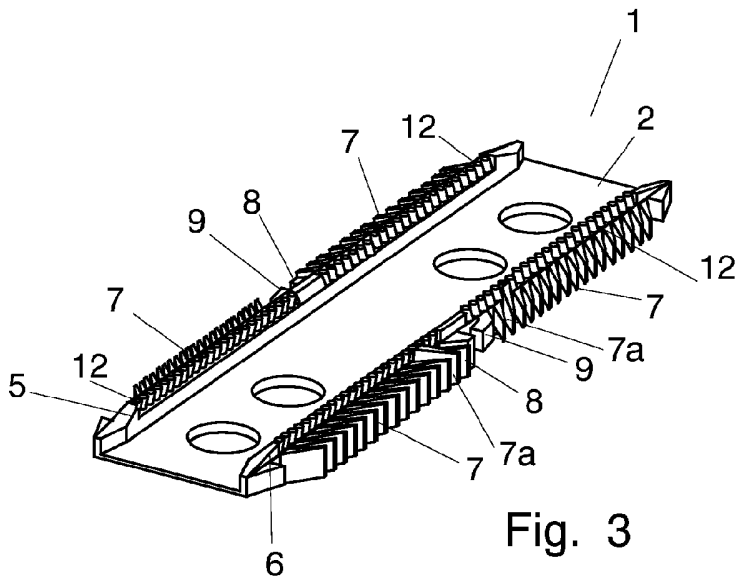

Fig. 3