

(19)  
(12)

(KR)  
(Y1)

(51) 。 Int. Cl.7  
F24F 5/00

(45)  
(11)  
(24)

2004 02 14  
20-0342070  
2004 02 04

(21) 20-2003-0036620 ( )  
(22) 2003 11 24  
(62) 10-2003-7006766  
: 2003 05 19

2003 05 19

(30) 1020030012097 2003 02 26 (KR)

(73) 20

(72) 110 706

106 503

112 405

103 905

206 2002

45-1 206 1006

431-2 305

44-1 107 1004

45-1 202 1004

가 14-5LG 522

509-247/5 7

186

(74)

:

가 :

(54)

---

---

, , 가 , , 1  
1 , 1 , 1 가 2 , ,  
1 가 1 , 1 , ,

1

1

2 1

3A 3C 1

4A 4B (R)

5A 5F

6A 6B

가

가

가

가

가

가

6-101873

가

가

3-213928

가

가

, 3

가

가

가

가

가

가

가 1 , , 가  
 , , 1 ,  
 1 , 2 , 1 ,  
 , 1 ,  
 , 1 , 가 , 2 , 가  
 , , 1 , 가  
 , 1 , 1 , 2 , 가  
 , 1 , 1 , 1 ,  
 2 , 가 , 1 ,  
 , , , ,  
 , 1 2 , 1 , 가 ,  
 , 1 ,  
 , , , , "U" , "U"  
 D 2 , , , R  
 , , 1 , , 가  
 , , 가 , , 1 , 가  
 , 1 , 2 , 1 ,  
 , 1 , , ,  
 , 가 , , ,  
 , , 1 , 2 , 1 , 1 , 1  
 , , 가 , 1 , 1 , 1  
 , , , , 가 , 1

---

1 2  
 / (4) (2) (4)  
 (4, 6) (6) (6) (4) (7a) (7b)

(8)가 (8) 가

7a) (8) 가 / (8) (8) (8) (10) (8) (10) (2) ( )

가 가 (10) (8) 가 가 (8) 가 (10)

(4) / (6) (2) (10)

2 (11a) (6) (7a) (7b) 1 (7a) (7b)

(11b) (12a, 12b, 12c) (14) (16) (11a) (11b)

8a, 18b, 18c, 18d)가 (14) (18a, 18b, 18c, 18d) (14) (11b) (1)

(14) (10) (18a, 18b, 18c, 18d) (18a, 18b, 18c, 18d)

18a, 18b, 18c, 18d) (19)가 (14) 가 가 (18a, 18b, 18c, 18d)

(18a, 18b, 18c, 18d) 가 (10) (10) (18a, 18b)가 ( )

(10) (10)

(11a) (20)가 (22) "U" (30)가

(32a, 32b, 32c) (34a, 34b) (12a, 12b) (14)

(30) (6) (7a) 1 가

1 (12a, 12b) 가 (7a) "U" 가

(30) (12a, 12b) (30) (7a) 가 (30)

3A 3C (30)

(20) 가 (30) (30)가 (8) "U" (30)

(32a, 32b, 32c) 가 (7a) (30)

(11b) (7a) (30)

(7b) (40) (42) (44)

(12a, 12b, 12c) (16) (40) (40) (sirocco fan

) 46 (40) (fan front)

(50) 12c (50)가 가

가 가 (52)가

(10) (6) (7a) (7b) 1

(60) 가 ( )

3A 3C 1

3A 1 (I-I') (10) (34a, 34b)가 (30)  
 (30) (12a, 12b) (30) (12a, 12b) (30)  
 1 3A (30) (30a, 30b) 가 1 "U"  
 (30) (30)  
 3B (10) (60) 3C (10)  
 (12b)  
 3B (32a, 32b, 32c)가 (30) (30)  
 (12a, 12b) (14) (30) 1 (32a, 32b, 32c)  
 (14)  
 3C (12a, 12b) (30) (30)  
 32a, 32b, 32c) (14) (34a, 34b) (30)  
 (11a) (11b)  
 (32a, 32b, 32c)  
 12b) / 가 ( (32a, 32b, 32c) (34a, 34b) (12a, (7a)  
 가 (30) (30) (6) (11b) (7a)  
 (52) 가 (20)  
 (30) (40) (7a) (8)  
 (30) 3 가 (32a, 32b, 32c) (34a, 34b)가 "U" 가  
 가 (40) (7b) (8)  
 4A 4B (R)  
 (30) R 4A A A'  
 가 (30) 가 (12a, 12b) R  
 (12a, 12b) (30) R 4B 가  
 (30) R D 2 가 (12a, 12b) (30) 가  
 (30) 가 R 가 가 (30) (bendin  
 g)  
 5A 5F  
 5A (10) (30) (10)  
 가 (12a, 12b) (14) (30) (34a, 34b)  
 (10)  
 5B 5D (10) (30) (12a, 12b) (12  
 c) (12c) (12b,

12c) , ( )가 (30) (30) (12a, 1  
2b, 12c) , . ,  
(30) , (10)

5E 5F , (10) (30) (12a, 12b) (12c)  
(34c) (30) (12b) (12c) , (12c) , )가 (30)  
(12a, 12b, 12c) , (30) (10)

6A 6B , 2 (32a, 32b, 32c) 3  
, 6A 6B , 2 , (30)  
(12a, 12b, 12c)

가 ,

가 ,

가 .

가

가

가

(57)

1.

1 , , 가 , ,  
, 가 ,

2

, 1 , 1 , 1  
가 , 1 ,

2.

1 , 1 가

3.

2 , 2 가

4.

2 , 1 1 , 2 가

2 5. , 1 1 , 1  
2 가 , 1

1 6. 5 , ,

6 7. , 1 .

7 8. , 1 2 , 1 가 ,

8 9. ,

9 10. ,

10 11. , "U"

11 12. , "U" R D 2

13. 1 , , 가 , , 가 ,

2 , 1 가 , 1 , 1  
1 , 가 , 1

13 14. , 가

15.



13 , 1 가

13 16. 15 , ,

16 17. 1

17 18. 1 , 1 가 ,

18 19.

19 20.

20 21. "U"

21 22. "U" R D 2

23. 1 , , 가 , , 가 , , 1 , 1 , 1 , 1 , 2 , , , 가 , 1 , 1 , 1 , 2

23 24.

24 25. "U"

25 26. "U" R D 2

23 27. , 1 가

27 28. , ,

28 29. , 1

29 30. , 2 가

29 31. , 1 , 2 가  
1

29 32. , 1 , 1  
2 가 , 1

30 33. 32 , 1 2 , 1 가  
1

29 34. , 가

34 35. , 1 , 1 가 ,  
1

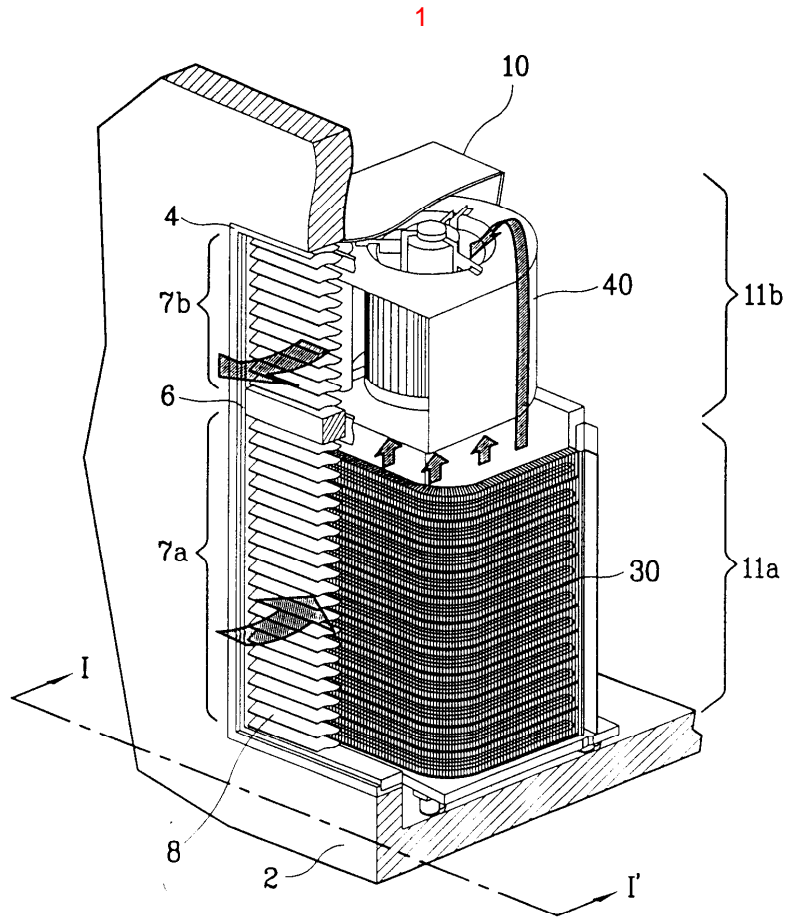

2

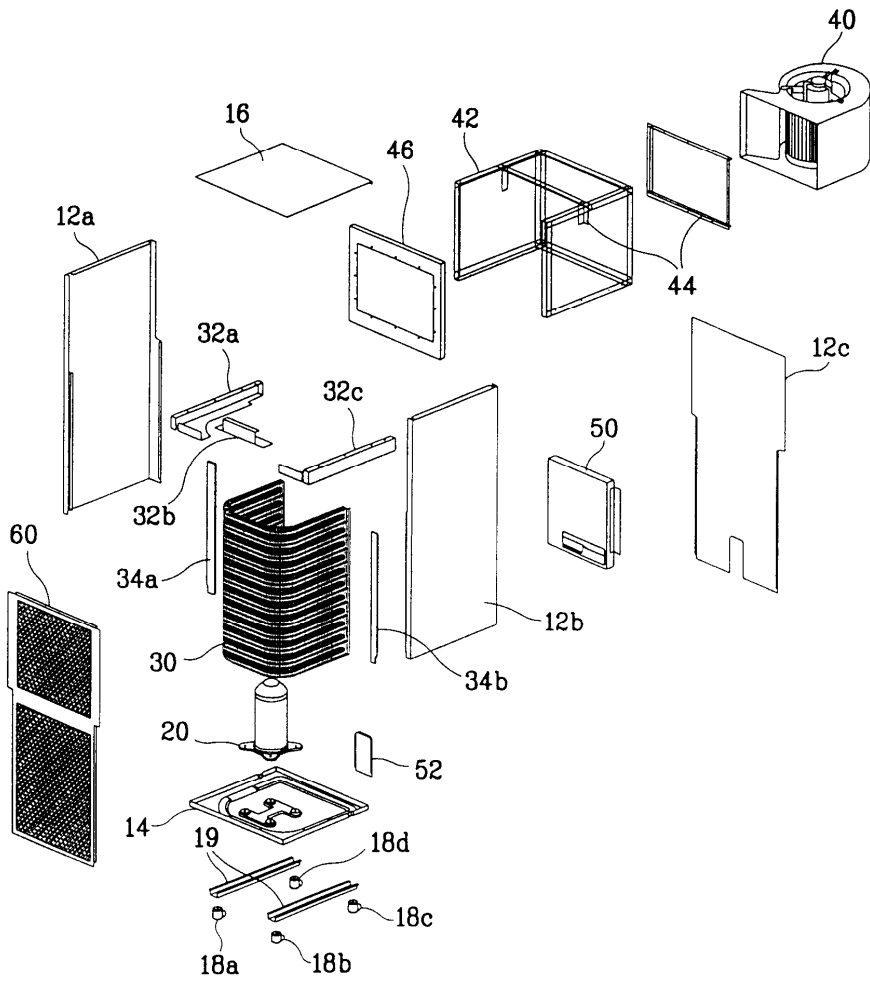

3a

