



(12) 实用新型专利

(10) 授权公告号 CN 203843270 U

(45) 授权公告日 2014. 09. 24

(21) 申请号 201420234422. 0

(22) 申请日 2014. 05. 09

(73) 专利权人 陈婷

地址 235000 安徽省淮北市杜集区经济开发区山河大道1号淮北山河矿业装备有限公司

(72) 发明人 陈婷

(51) Int. Cl.

B23D 9/00 (2006. 01)

B25F 5/00 (2006. 01)

(ESM) 同样的发明创造已同日申请发明专利

权利要求书1页 说明书2页 附图2页

(54) 实用新型名称

一种电刨的刨刀限位器

(57) 摘要

本实用新型公开了一种电刨的刨刀限位器，所述的电刨的刨刀限位器包含一“门”字形的限位支架，所述的限位支架的尾部两侧分别设有一叉片，所述的限位支架内设有一折弯的固定基片，所述的固定基片包含一第一固定折弯和一第二固定折弯，所述的第一固定折弯上设有四个固定通孔，所述的第二固定折弯上设有一“V”形的卡口。本实用新型的电刨的刨刀限位器利用利用叉片和卡口，使用者可以直接将整个限位器插入机架上的电机轴的下方，并利用固定通孔进行固定。由于第一固定折弯的设置方向与第二固定折弯的设置方向成 120° 角，能有效限制电机轴的下沉，从而提高了刨刀的稳定性和可靠性。该电刨的刨刀限位器结构简单，改造方便，实用性强。

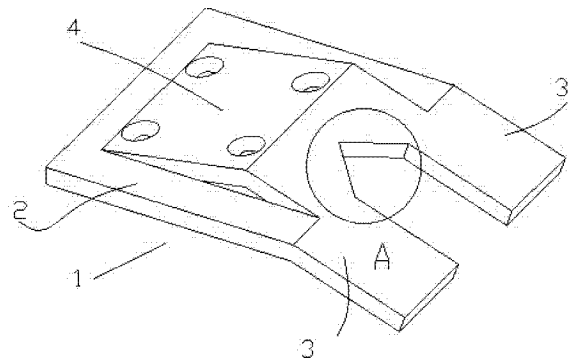

1. 一种电刨的刨刀限位器,其特征在于,所述的电刨的刨刀限位器(1)包含一“门”字形的限位支架(2),所述的限位支架(2)的尾部两侧分别设有一叉片(3),所述的限位支架(2)内设有一折弯的固定基片(4),所述的固定基片(4)包含一第一固定折弯(41)和一第二固定折弯(42),所述的第一固定折弯(41)上设有四个固定通孔(411),所述的第二固定折弯(42)上设有一“V”形的卡口(421)。

2. 根据权利要求1所述的电刨的刨刀限位器,其特征在于,所述的第一固定折弯(41)的设置方向与所述的第二固定折弯(42)的设置方向成 120° 角。

3. 根据权利要求2所述的电刨的刨刀限位器,其特征在于,所述的电刨的刨刀限位器(1)为钣金一体成型。

一种电刨的刨刀限位器

技术领域

[0001] 本实用新型涉及一种电动机械,更确切地说,是一种电刨的刨刀限位器。

背景技术

[0002] 电刨是由单相串励电动机经传动带驱动刨刀进行刨削作业的手持式电动工具,具有生产效率高、刨削表面平整、光滑等特点,广泛用于房屋建筑。现有的电刨的刨刀直接装在电动机的输出轴上,长时间的转动后,刨刀容易发生下沉,导致刨面过深,影响工作面的光洁度。

发明内容

[0003] 本实用新型主要是解决现有技术所存在的技术问题,从而提供一种电刨的刨刀限位器。

[0004] 本实用新型的上述技术问题主要是通过下述技术方案得以解决的:

[0005] 一种电刨的刨刀限位器,所述的电刨的刨刀限位器包含一“门”字形的限位支架,所述的限位支架的尾部两侧分别设有一叉片,所述的限位支架内设有一折弯的固定基片,所述的固定基片包含一第一固定折弯和一第二固定折弯,所述的第一固定折弯上设有四个固定通孔,所述的第二固定折弯上设有一“V”形的卡口。

[0006] 作为本实用新型较佳的实施例,所述的第一固定折弯的设置方向与所述的第二固定折弯的设置方向成 120° 角。

[0007] 作为本实用新型较佳的实施例,所述的电刨的刨刀限位器为钣金一体成型。

[0008] 本实用新型的电刨的刨刀限位器利用利用叉片和卡口,使用者可以直接将整个限位器插入机架上的电机轴的下方,并利用固定通孔进行固定。由于第一固定折弯的设置方向与第二固定折弯的设置方向成 120° 角,能有效限制电机轴的下沉,从而提高了刨刀的稳定性和可靠性。该电刨的刨刀限位器结构简单,改造方便,实用性强。

附图说明

[0009] 为了更清楚地说明本实用新型实施例或现有技术中的技术方案,下面将对实施例或现有技术描述中所需要使用的附图作简单地介绍,显而易见地,下面描述中的附图仅仅是本实用新型的一些实施例,对于本领域普通技术人员来讲,在不付出创造性劳动的前提下,还可以根据这些附图获得其他的附图。

[0010] 图1为本实用新型的电刨的刨刀限位器的立体结构示意图;

[0011] 图2为图1中的电刨的刨刀限位器的立体结构示意图,此时为另一个视角;

[0012] 图3为图1中的电刨的刨刀限位器的A区域的细节放大示意图;

[0013] 其中,

[0014] 1、电刨的刨刀限位器;2、限位支架;3、叉片;4、固定基片;41、第一固定折弯;411、固定通孔;42、第二固定折弯;421、卡口。

具体实施方式

[0015] 下面结合附图对本实用新型的优选实施例进行详细阐述,以使本实用新型的优点和特征能更易于被本领域技术人员理解,从而对本实用新型的保护范围做出更为清楚明确的界定。

[0016] 如图 1 至图 3 所示,本实用新型的电刨的刨刀限位器 1 包含一“门”字形的限位支架 2,该限位支架 2 的尾部两侧分别设有一叉片 3,该限位支架 2 内设有一折弯的固定基片 4,该固定基片 4 包含一第一固定折弯 41 和一第二固定折弯 42,该第一固定折弯 41 上设有四个固定通孔 411,该第二固定折弯 42 上设有一“V”形的卡口 421。

[0017] 该第一固定折弯 41 的设置方向与该第二固定折弯 42 的设置方向成 120° 角。

[0018] 该电刨的刨刀限位器 1 为钣金一体成型。

[0019] 以上所述,仅为本实用新型的具体实施方式,但本实用新型的保护范围并不局限于此,任何不经过创造性劳动想到的变化或替换,都应涵盖在本实用新型的保护范围之内。因此,本实用新型的保护范围应该以权利要求书所限定的保护范围为准。



图 1



图 2

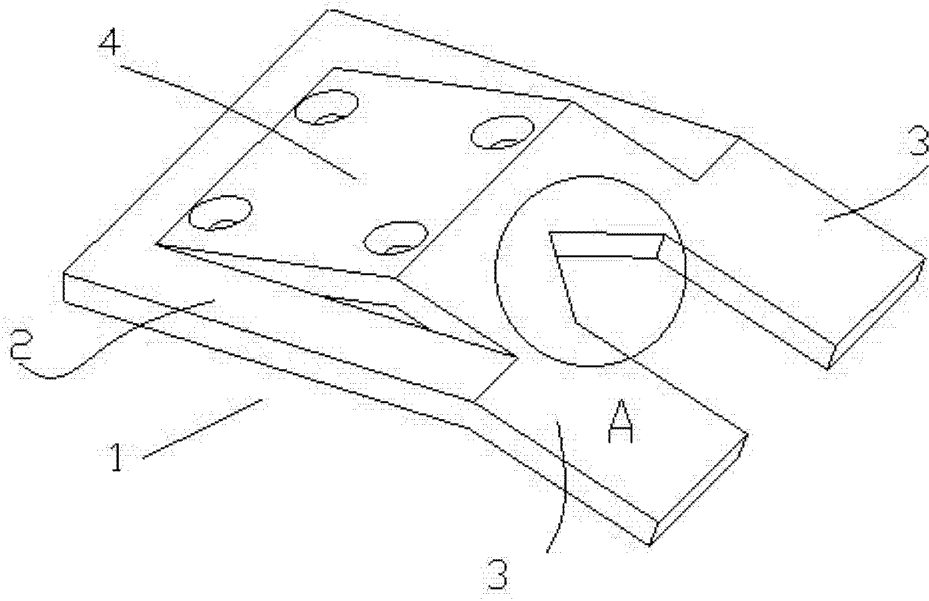
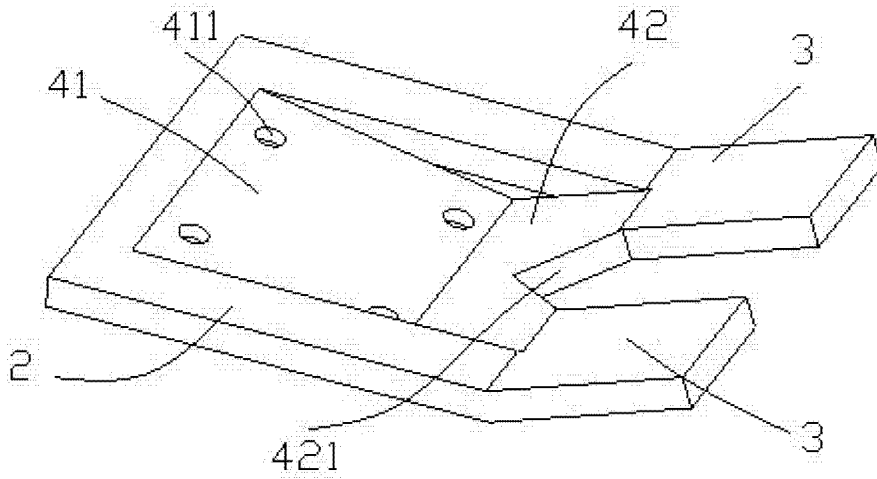
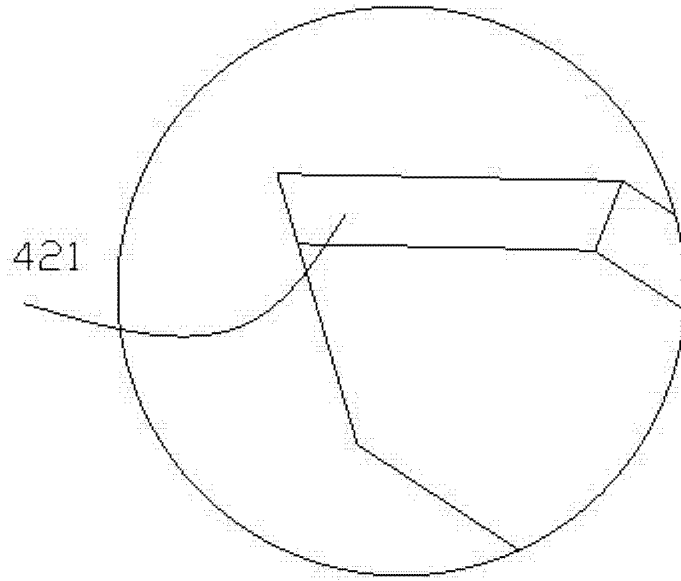

图 3