

(19)



URZĄD
PATENTOWY
RZECZYPOSPOLITEJ
POLSKIEJ

(10)

PL 73447 Y1

(12)

Opis ochronny wzoru użytkowego

(21) Numer zgłoszenia: **129970**

(22) Data zgłoszenia: **2021.03.31**

(43) Data publikacji o zgłoszeniu: **2022.10.03 BUP 40/2022**

(45) Data publikacji o udzieleniu ochrony: **2024.05.13 WUP 20/2024**

(51)

MKP:

E06B 1/16 (2006.01)

E06B 3/96 (2006.01)

(73) Uprawniony:
**ZEROMUR MITAS SPÓŁKA JAWNA,
Szczecin, PL**

(72) Twórca(-y):
TOMASZ MITAS, Szczecin, PL

(74) Pełnomocnik:
rzecz. pat. Marcin Momot, Szczecin, PL

(54) Tytuł:

Profil ościeżnicy

PL 73447 Y1

Opis wzoru

Przedmiotem wzoru użytkowego jest profil ościeżnicy aluminiowej do dużych obciążeń, dla drzwi otwieranych do środka ościeżnicy (przez ościeżnicę).

Znane są w stanie techniki różnorodne profile stolarki drzwiowej i okiennej, w tym aluminiowe, jak w przykładowym zgłoszeniu wzoru W.126090, W.126089 lub W.126091. Profile ościeżnicy znane w stanie techniki nie są możliwe do zastosowania dla dużych obciążeń, tj. o masie do 160 kilogramów. Przy tak dużym obciążeniu problemem technicznym jest konstrukcja wytrzymująca odkształcenia i zmęczenie materiału przez cały okres użytkowania, w szczególności łączenie konstrukcji w narożnikach – ukosy profili, szczególnie przy montażu ościeżnicy przy ścianach lekkich, np. w konstrukcji szkieletowej.

Zgłaszający w celu rozwiązania wskazanego problemu technicznego przeprowadził badania, skierowane na opracowanie nowej konstrukcji profilu drzwiowego.

Profil ościeżnicy według wzoru, składający się z kształtownika zamkniętego znanymi tym, że kształtownik zamknięty, w przekroju poprzecznym ma kształt zbliżony do wielokąta, oraz wewnątrz kształtownika są dwie równoległe przegrody pierwszą i przegrodą drugą, gdzie przegroda pierwsza oddziela komorę pierwszą od komory drugiej oraz styka się prostopadłe z przegrodą wsporczą, oraz przy komorze pierwszej w dolnej prawej części są dwie zewnętrzne wnęki prostopadłe względem siebie, oraz nad przegrodą wsporczą jest równoległa ściana technologiczna, między którymi jest komora technologiczna, obie o grubości w przedziale od 4 mm do 8 mm, oraz do ściany technologicznej dołączona jest przyłga z wpustem oraz prostopadły ogranicznik, przy czym między przegrodą pierwszą i przegrodą drugą jest komora druga, wewnątrz której są naprzeciwległe płaskowniki, prostopadłe do przegród oraz przegroda druga oddziela komorę drugą od komory trzeciej, gdzie komora trzecia ma ścianę końcową poniżej przegrody wsporczej oraz komora trzecia ma wypust, prostopadły do ściany komory trzeciej, gdzie wypust ma długość w przedziale do 13 mm oraz komora trzecia w dolnej lewej części ma dwie zewnętrzne wnęki, prostopadłe względem siebie oraz w komorze drugiej na złączeniu profilu z drugim profilem są dwa łączniki, o szerokości odpowiadającej szerokości komory drugiej, w której są umieszczone.

Zaletą tak skonstruowanego profilu ościeżnicy jest bardzo wysoka odporność na odkształcenia i zmęczenie materiału oraz możliwość przenoszenia dużych obciążeń, do 160 kg. Montaż zawiasów nie wymaga stosowania podkładek, gdyż mocowanie blachy zapornicowej jest zintegrowane w profilu. Możliwe jest zastosowanie większej ilości zawiasów, z większą ilością otworów do mocowania zawiasów; możliwe jest zastosowanie samozamykaczy drzwi o masie powyżej 140 kilogramów oraz w komorach 1, 2 i 3 można poprowadzić przewody dowolnego rodzaju.

Przykładowy profil ościeżnicy według wzoru przedstawiono na fig. 1 w przekroju poprzecznym w widoku z boku, na fig. 2 przedstawiono profil w widoku perspektywicznym rozłącznym w miejscu łączenia narożnika, na fig. 3 przedstawiono profil w widoku perspektywicznym styczonym w miejscu łączenia narożnika.

W przykładzie wykonania profilu ościeżnicy według wzoru, profil wykonano z kształtownika aluminiowego zamkniętego O, w przekroju poprzecznym o kształcie zbliżonym do wielokąta. Wewnątrz kształtownika O są dwie równoległe przegrody pierwsza P1 i druga P2. Przegroda pierwsza P1 oddziela komorę pierwszą K1 od komory drugiej K2 oraz styka się prostopadłe z przegrodą wsporczą 7. Przy komorze pierwszej K1 w dolnej prawej części są dwie zewnętrzne wnęki 4 prostopadłe względem siebie, oraz nad przegrodą wsporczą 7 jest równoległa ściana technologiczna 10, obie o grubości 8 mm, a między nimi jest komora technologiczna 8. Do ściany technologicznej 10 dołączona jest przyłga 6 z wpustem 1 na uszczelnienie oraz prostopadły ogranicznik 5. Między przegrodą pierwszą P1 i przegrodą drugą P2 jest komora druga K2, wewnątrz której są naprzeciwległe płaskowniki 3, prostopadłe do przegród. Przegroda druga P2 oddziela komorę drugą K2 od komory trzeciej K3, gdzie komora trzecia K3 ma ścianę końcową poniżej przegrody wsporczej 7 oraz ma wypust 9 o długości 13 mm, prostopadły do ściany komory trzeciej K3. Komora trzecia K3 w dolnej lewej części ma dwie zewnętrzne wnęki 4, prostopadłe względem siebie oraz w komorze drugiej K2 na złączeniu profilu z drugim profilem są dwa łączniki 11, o szerokości odpowiadającej szerokości komory drugiej K2, w której są umieszczone.

Zastrzeżenie ochronne

1. Profil ościeżnicy składający się z kształtownika zamkniętego (O) **znamienny tym**, że kształtownik zamknięty (O), w przekroju poprzecznym ma kształt zbliżony do wielokąta, oraz wewnątrz kształtownika (O) są dwie równoległe przegrody pierwsza (P1) i przegroda druga (P2), gdzie przegroda pierwsza (P1) oddziela komorę pierwszą (K1) od komory drugiej (K2) oraz styka się prostopadle z przegrodą wsporczą (7), oraz przy komorze pierwszej (K1) w dolnej prawej części są dwie zewnętrzne wnęki (4) prostopadłe względem siebie, oraz nad przegrodą wsporczą (7) jest równoległa ściana technologiczna (10), obie o grubości w przedziale od 4 mm do 8 mm, między którymi jest komora technologiczna (8) oraz do ściany technologicznej (10) dołączona jest przyłga (6) z wpustem (1) oraz prostopadły ogranicznik (5), przy czym między przegrodą pierwszą (P1) i przegrodą drugą (P2) jest komora druga (K2), wewnątrz której są naprzeciwległe płaskowniki (3), prostopadłe do przegród oraz przegroda druga (P2) oddziela komorę drugą (K2) od komory trzeciej (K3), gdzie komora trzecia (K3) ma ścianę końcową poniżej przegrody wsporczej (7) oraz komora trzecia (K3) ma wypust (9), prostopadły do ściany komory trzeciej (K3), gdzie wypust (9) ma długość w przedziale do 13 mm oraz komora trzecia (K3) w dolnej lewej części ma dwie zewnętrzne wnęki (4), prostopadłe względem siebie oraz w komorze drugiej (K2) na złączeniu profilu z drugim profilem są dwa łączniki (11), o szerokości odpowiadającej szerokości komory drugiej (K2), w której są umieszczone.

Rysunki

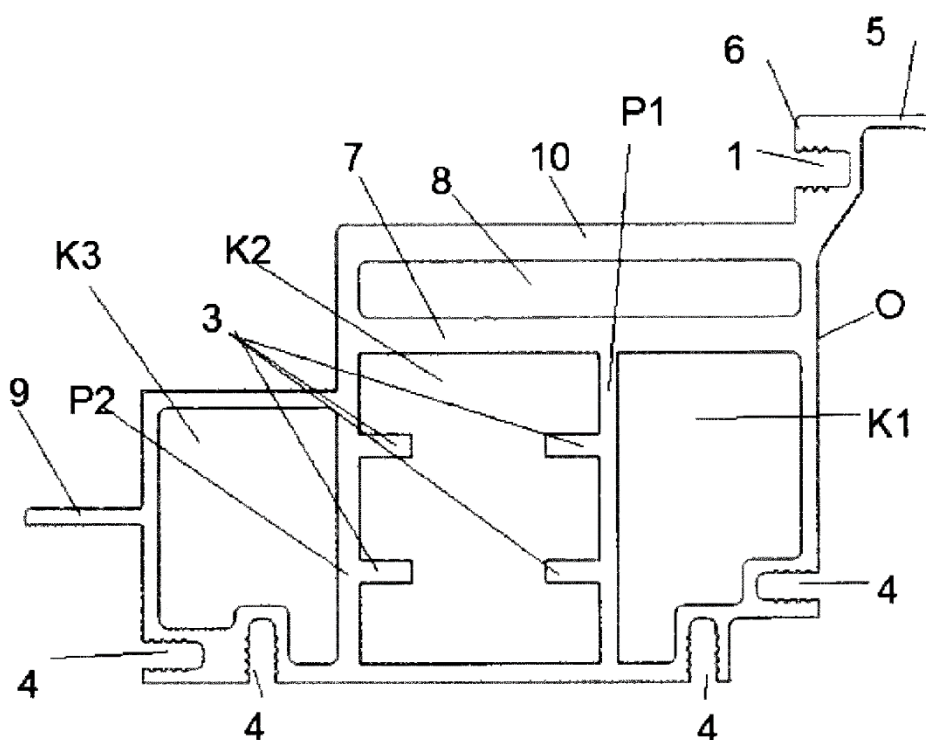

Fig. 1

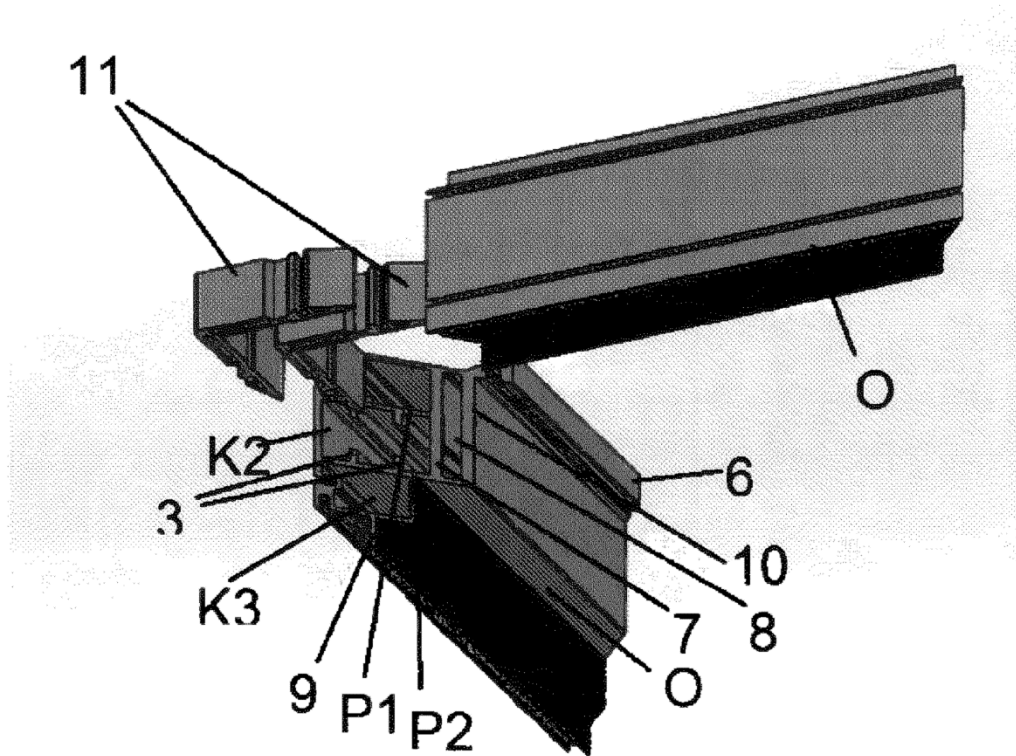

Fig. 2

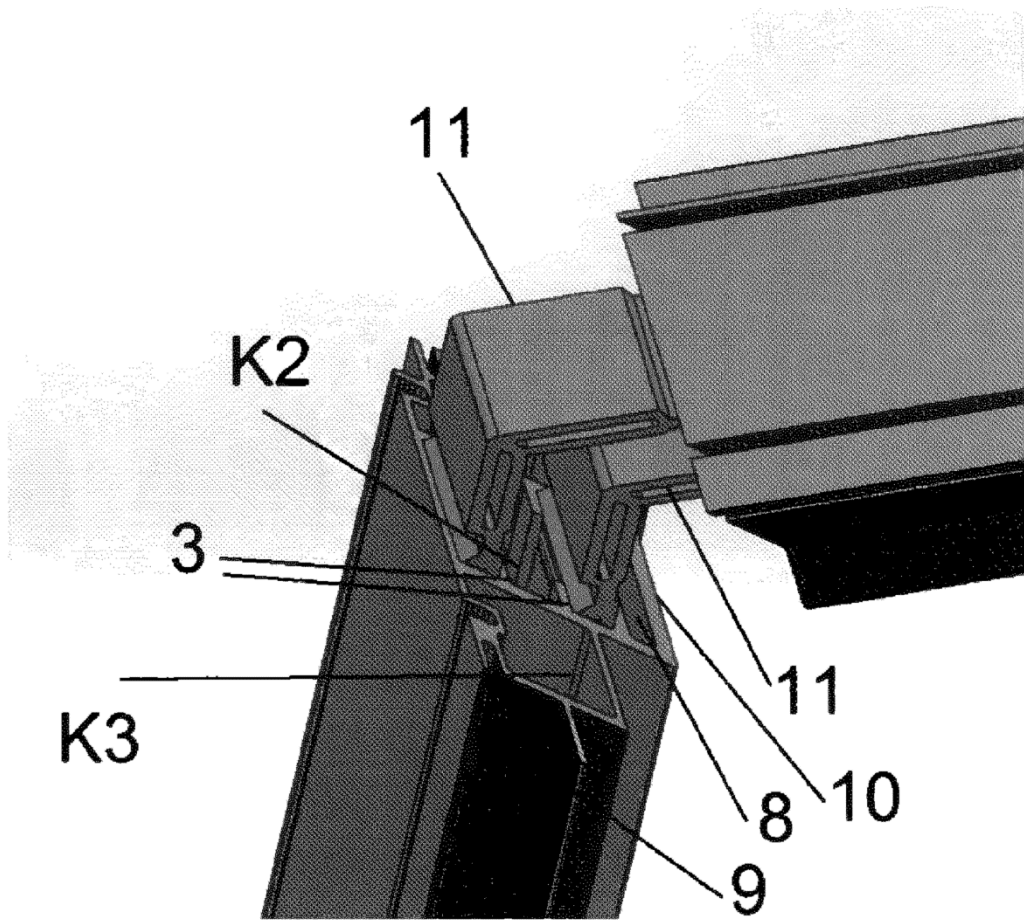

Fig. 3