

<p>(51) Internationale Patentklassifikation ⁶ : H04L 9/06</p>	A1	<p>(11) Internationale Veröffentlichungsnummer: WO 98/57461</p> <p>(43) Internationales Veröffentlichungsdatum: 17. Dezember 1998 (17.12.98)</p>
<p>(21) Internationales Aktenzeichen: PCT/EP98/02803</p> <p>(22) Internationales Anmeldedatum: 13. Mai 1998 (13.05.98)</p> <p>(30) Prioritätsdaten: 197 24 072.0 7. Juni 1997 (07.06.97) DE</p> <p>(71) Anmelder (für alle Bestimmungsstaaten ausser US): DEUTSCHE TELEKOM AG [DE/DE]; Friedrich-Ebert-Allee 140, D-53113 Bonn (DE).</p> <p>(72) Erfinder; und (75) Erfinder/Anmelder (nur für US): WINDIRSCH, Peter [DE/DE]; An der Trift 21, D-63303 Dreieich (DE).</p>	<p>(81) Bestimmungsstaaten: CA, JP, SG, US, europäisches Patent (AT, BE, CH, CY, DE, DK, ES, FI, FR, GB, GR, IE, IT, LU, MC, NL, PT, SE).</p> <p>Veröffentlicht Mit internationalem Recherchenbericht. Vor Ablauf der für Änderungen der Ansprüche zugelassenen Frist; Veröffentlichung wird wiederholt falls Änderungen eintreffen.</p>	

(54) Title: DEVICE FOR CARRYING OUT A BLOCK CIPHER METHOD

(54) Bezeichnung: VORRICHTUNG ZUR DURCHFÜHRUNG EINES BLOCKCHIFFRIERVERFAHRENS

(57) Abstract

The invention relates to a device for carrying out a block cipher method, comprising a coding/decoding arithmetic unit (3) to which the data stream of word length $j \leq n$ is fed for ciphering. The invention is characterised in that said arithmetic unit (3) comprises several coding/decoding elements (5), each forming one stage of an arithmetic pipeline. The stages of said pipeline are configured in such a way that they work independently of each other in different operating modes and with different codes. Together with the other components and data paths which surround the coding/decoding arithmetic unit (3), the inventive device enables up to p data streams to be coded or decoded at the same time. The word length $j \leq n$ and operating mode of each data stream can be chosen independently of the others. The architecture of the device also permits different logical data streams to be processed directly one after the other on the physical channels provided by the hardware resources without any conflict.

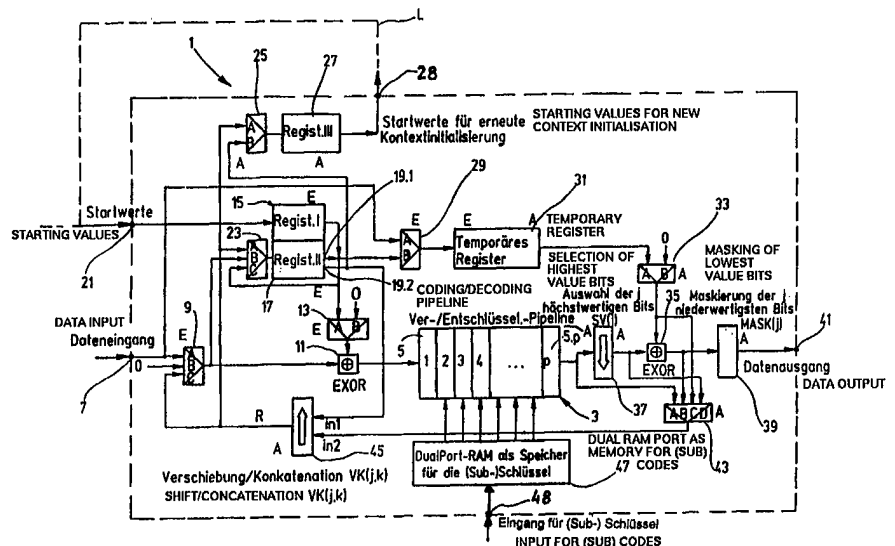

(57) Zusammenfassung

Die Erfindung betrifft eine Vorrichtung zur Durchführung eines Blockchiffrierverfahrens mit einem Ver-/EntschlüsselungsRechenwerk (3), dem der zu chiffrierende Datenstrom der Wortbreite $j \leq n$ zugeführt ist. Die Erfindung zeichnet sich dadurch aus, daß das Rechenwerk (3) mehrere Ver-/Entschlüsselungselemente (5) umfaßt, die jeweils eine Stufe einer Rechenpipeline bilden, wobei die Stufen derart ausgebildet sind, daß sie unabhängig voneinander in unterschiedlichen Betriebsarten und mit unterschiedlichen Schlüsseln arbeiten. Zusammen mit den das Ver-/Entschlüsselungsrechenwerk (3) umgebenden weiteren Komponenten und Datenpfaden können mit der Erfindung zeitgleich bis zu p Datenströme mit jeweils unabhängig voneinander wählbaren Wortbreiten $j \leq n$ und Betriebsarten ver- oder entschlüsselt werden. Die Architektur der Vorrichtung gestattet darüber hinaus die unmittelbar aufeinander folgende und konfliktfreie Bearbeitung unterschiedlicher logischer Datenströme auf den durch die Hardware-Ressourcen bereitgestellten physikalischen Kanälen.

LEDIGLICH ZUR INFORMATION

Codes zur Identifizierung von PCT-Vertragsstaaten auf den Kopfbögen der Schriften, die internationale Anmeldungen gemäss dem PCT veröffentlichen.

AL	Albanien	ES	Spanien	LS	Lesotho	SI	Slowenien
AM	Armenien	FI	Finnland	LT	Litauen	SK	Slowakei
AT	Österreich	FR	Frankreich	LU	Luxemburg	SN	Senegal
AU	Australien	GA	Gabun	LV	Lettland	SZ	Swasiland
AZ	Aserbaidshjan	GB	Vereinigtes Königreich	MC	Monaco	TD	Tschad
BA	Bosnien-Herzegowina	GE	Georgien	MD	Republik Moldau	TG	Togo
BB	Barbados	GH	Ghana	MG	Madagaskar	TJ	Tadschikistan
BE	Belgien	GN	Guinea	MK	Die ehemalige jugoslawische Republik Mazedonien	TM	Turkmenistan
BF	Burkina Faso	GR	Griechenland			TR	Türkei
BG	Bulgarien	HU	Ungarn	ML	Mali	TT	Trinidad und Tobago
BJ	Benin	IE	Irland	MN	Mongolei	UA	Ukraine
BR	Brasilien	IL	Israel	MR	Mauretanien	UG	Uganda
BY	Belarus	IS	Island	MW	Malawi	US	Vereinigte Staaten von Amerika
CA	Kanada	IT	Italien	MX	Mexiko		
CF	Zentralafrikanische Republik	JP	Japan	NE	Niger	UZ	Usbekistan
CG	Kongo	KE	Kenia	NL	Niederlande	VN	Vietnam
CH	Schweiz	KG	Kirgisistan	NO	Norwegen	YU	Jugoslawien
CI	Côte d'Ivoire	KP	Demokratische Volksrepublik Korea	NZ	Neuseeland	ZW	Zimbabwe
CM	Kamerun			PL	Polen		
CN	China	KR	Republik Korea	PT	Portugal		
CU	Kuba	KZ	Kasachstan	RO	Rumänien		
CZ	Tschechische Republik	LC	St. Lucia	RU	Russische Föderation		
DE	Deutschland	LI	Liechtenstein	SD	Sudan		
DK	Dänemark	LK	Sri Lanka	SE	Schweden		
EE	Estland	LR	Liberia	SG	Singapur		

Vorrichtung zur Durchführung eines Blockchiffrier- verfahrens

Die Erfindung betrifft eine Vorrichtung zur Durchführung eines Blockchiffrierverfahrens mit einem Ver-/Entschlüsselungs-Rechenwerk, dem der zu chiffrierende Datenstrom der Wortbreite $j \leq n$ zugeführt ist.

Kommerziell verfügbare beziehungsweise im akademischen Bereich entwickelte Kryptochips für Blockchiffrierverfahren (wie zum Beispiel dem IDEA- oder DES-Kryptoalgorithmus) implementieren lediglich eine Untermenge der im ISO-10116 Standard definierten Betriebsarten (ECB, CBC, CBC-MAC, CFB, OFB; die letzten beiden Betriebsarten sind dazu noch mit unterschiedlichen Plain- beziehungsweise Ciphertext-Wortbreiten j definiert) beziehungsweise stellen keine Architektur zur Verfügung, auf der verschiedene Ver-/Entschlüsselungsbetriebsarten für unterschiedliche Datenströme voreinander unabhängig und gleichzeitig abgearbeitet werden können.

- 2 -

Die Aufgabe der vorliegenden Erfindung besteht deshalb darin, eine Vorrichtung zum Ausführen eines Blockchiffrierverfahrens vorzusehen, die unterschiedliche Datenströme voneinander unabhängig und gleichzeitig abarbeitet.

Diese Aufgabe wird durch eine Vorrichtung gelöst, die die Merkmale des Anspruchs 1 aufweist.

Dadurch, daß das Rechenwerk mehrere Ver-/Entschlüsselungselemente umfaßt, die jeweils einer Stufe einer Rechenpipeline entsprechen, läßt sich ein Rechenwerk aufbauen, das unterschiedliche Datenströme unabhängig voneinander abarbeiten kann. Dabei entsteht eine vollständige Unabhängigkeit der Betriebsarten in den einzelnen Stufen der Rechenpipeline.

Durch die p-stufige Rechenpipeline werden Hardware-Ressourcen zur gleichzeitigen Bearbeitung von bis zu p voneinander unabhängigen Datenströmen bereitgestellt, die als physikalische Kanäle bezeichnet werden sollen.

Durch die Unabhängigkeit der physikalischen Kanäle lassen sich unabhängige, logische Kanäle einrichten und auf die physikalischen Kanäle abbilden, wobei die Anzahl der logischen Kanäle die Anzahl der physikalischen Kanäle übersteigen kann und die Nutzung der physikalischen Kanäle durch die logischen Kanäle im Zeitmultiplexbetrieb erfolgt. Ein solcher logischer Kanal ist charakterisiert durch einen Datenstrom zur Ver-/Entschlüsselung der jeweiligen

Betriebsart sowie dem dazugehörigen Schlüssel und gegebenenfalls einem Start-/Initialisierungswert. Zur besseren Unterscheidung werden im folgenden die logischen Kanäle auch als Kontexte bezeichnet.

Vorteilhafte Ausgestaltungen der Erfindung ergeben sich aus den Unteransprüchen.

Mit der erfindungsgemäßen Vorrichtung ist die Realisierung von ISO-10116 Betriebsarten bei Verschlüsselungsverfahren möglich, wobei die Rechenpipeline zur Durchführung der Ver-/Entschlüsselungsoperation in mehreren Runden betrieben wird. Als Verschlüsselungsverfahren lassen sich beispielhaft das IDEA-(International Data Encryption Algorithm) oder das DES-(Data Encryption Standard)Verfahren nennen.

Ein weiterer Vorteil der erfindungsgemäßen Vorrichtung ist darin zu sehen, daß keinerlei Einschränkungen für die beim Kontextwechsel auftretenden Kombinationen von vorhergehender Betriebsart (bei einem auszulagernden Kontext) und nachfolgender Betriebsart (beim neu zu initialisierenden Kontext) zu beachten sind.

Durch entsprechende Ausgestaltung der Vorrichtung auf konfliktfreie Datenübertragungswege bei gleichzeitigem Abschluß des Betriebes in einem Kontext (Weiterleitung und Sicherung der Ergebnisse beziehungsweise des Startwerts zum Wiederaufsetzen des Ver-/Entschlüsselungsverfahrens im nun beendeten Kontext) und der Aufnahme des Betriebes im neuen

- 4 -

Kontext wird keine zusätzliche Verzögerung bei einem Kontextwechsel benötigt.

Die ohne zusätzliche Verzögerungen durchgeführten Kontextwechsel werden ermöglicht durch einen den Betrieb überlappenden Subschlüssel- oder Schlüsselwechsel. Dabei erfolgt das Laden der für den neuen Kontext benötigten Subschlüssel beziehungsweise Schlüssel in den den Ver-/Entschlüsselungselementen zugeordneten Speicherelementen derart, daß vom derzeit noch aktiven Kontext bereits abgearbeitete Schlüssel in den Speicherelementen überschrieben werden.

Sämtliche Datenpfade außerhalb des Rechenwerks sind im normalen Betrieb (Beginn/Fortführung/Ende einer weiteren Ver/Entschlüsselung in einem gerade aktiven Kontext ohne unmittelbar vorherigem/nachfolgendem Kontextwechsel) für die Dauer einer Taktperiode einem Kanal zugeordnet. Bei einem Kontextwechsel (alter logischer Kanal wird beendet, dessen neu berechneter Startwert wird außerhalb der vorliegenden Vorrichtung für eine Wiederaufnahme des Kontextes abgelegt; der neue logische Kanal wird initialisiert und beginnt im gleichen Takt die Abarbeitung) hingegen sind gleichzeitig der alte, auszulagernde Kontext (im Ausgangsbereich der Vorrichtung) und der neue, einzulagernde Kontext (im Eingangsbereich der Vorrichtung) aktiv.

Durch die Mitführung von Data-Valid-Informationen zur Charakterisierung der in einer Pipelinestufe befindlichen Daten wird ein fortlaufender Betrieb

auch in dem Fall gewährleistet, daß aufgrund unterschiedlicher Datenraten in den verschiedenen aktiven Kontexten zweitweise für einen oder mehrere Kanäle keine gültigen Eingangsdaten bereitstehen. Die Rechenpipeline wird in diesem Fall nicht angehalten, sondern läuft unter Markierung des/der Kanäle ohne gültige Eingangsdaten weiter. Die Mitführung von Valid-Data-Bits und der Betriebsart in jedem Kanal der Pipeline (beziehungsweise in separater Lookup-Table) ist erforderlich zur bedingten Speicherung von Zwischen-Ergebnissen in den vorhandenen Registerelementen beziehungsweise in einem am Datenausgang angeschlossenen Datenpuffer sowie zur Festlegung der vom Kanal verwendeten Datenpfade.

Die Erfindung wird nun anhand eines Ausführungsbeispiels mit Bezug auf die Zeichnung näher erläutert. Dabei zeigt die einzige Figur ein Blockdiagramm einer Vorrichtung zur Durchführung eines Blockchiffrierungsverfahrens.

Eine in der Figur dargestellte Vorrichtung 1 zur Durchführung eines Blockchiffrierungsverfahrens umfaßt ein Rechenwerk 3, das das Herz der Ver-/Entschlüsselung darstellt. Das Rechenwerk 3 selbst besteht aus einer Anzahl von p Rechenwerkeinheiten 5, die jeweils zur Ausführung einer Ver-/Entschlüsselungs(-teil-)funktion ausgebildet sind. Auf die interne Struktur dieser Rechenwerkeinheiten 5 soll an dieser Stelle jedoch nicht eingegangen werden.

Die in der Figur gezeigten, unabhängig voneinander arbeitenden Rechenwerkeinheiten 5 bilden eine Re-

chenwerkpipeline, bei der die Ver-/Entschlüsselung in mehreren Schritten und falls erforderlich in mehreren Durchläufen erfolgt.

Der zu ver-/entschlüsselnde Datenstrom wird einem Dateneingang 7 der Vorrichtung 1 zugeführt. Dieser Datenstrom wird durch eine Folge von Datenwörtern der Wortbreite $j \leq n$ Bits gebildet, die im folgenden auch als Datensignale bezeichnet werden. Bei den Ver-/Entschlüsselungen werden jeweils nur die j niederwertigsten Bits des Eingangsdatenstroms verarbeitet. Die höchstwertigen $(n-j)$ Bits werden beim Ver-/Entschlüsselungsprozeß nicht berücksichtigt und können beispielsweise der Aufnahme unverschlüsselt zu übertragenden Steuerinformationen dienen.

Die am Dateneingang liegenden Datensignale werden einem Eingang eines Multiplexers 9 zugeführt. Das Ausgangssignal der Wortbreite n des 3:1 Multiplexers 9 wird einem Exklusiv-Oder-Gatter 11 zugeführt, dessen Ausgang mit der ersten Stufe 5 des Rechenwerks 3 verbunden ist. Das zur Verknüpfung im Exklusiv-Oder-Gatter 11 notwendige zweite Eingangssignal liefert ein 2:1 Multiplexer 13 der Wortbreite n . Das Exklusiv-Oder-Gatter verknüpft die beiden n Bits umfassenden Eingangssignale bitweise zu einem Ausgangssignal gleicher Wertbreite.

Dieser Multiplexer 13 wählt eines aus zwei anliegenden Eingangssignalen aus, wobei eines der beiden Eingangssignale einen konstanten Wert, im vorliegenden Ausführungsbeispiel den Bitvektor 0 mit einer Wortbreite n Bits besitzt. Das andere Eingangs-

signal liefert entweder ein erstes Register 15 oder ein zweites Register 17.

Bei dem ersten Register 15 handelt es sich um einen Speicher, der eine Anzahl von p Datenworte der Wortbreite n Bits abspeichern kann. Zur Erhöhung der Flexibilität ist es auch denkbar, daß das erste Register 15 unterschiedliche Wortbreiten am Eingang (beispielsweise n , $n/2$, ... Bits) und am Ausgang (n Bits) aufweist, wobei im Register die Umsetzung der Eingangswortbreite auf die Ausgangswortbreite n Bits erfolgt. Das erste Register 15 selbst dient zur Aufnahme von Start-/Initialisierungswert bei den Betriebsarten CBC (Cipher Block Chaining), CFB (Cipher Feed-Back) und OFB (Output Feed-Back). Eine genaue Erläuterung dieser Betriebsarten befindet sich in ISO/IEC 10116, 1991 (E), "Information Processing-Modes of Operation for n -Bit Block Cipher Algorithm", International Organisation for Standardization, so daß an dieser Stelle nicht weiter auf diese Verfahren eingegangen werden muß.

Das zweite Register 17 ist ebenfalls als Speicher ausgebildet, wobei eine Anzahl von p Datenworten mit einer Wortbreite von n Bits gespeichert werden kann. Im Gegensatz zu dem ersten Register 15 besitzt das zweite Register 17 zwei Ausgänge 19.1, 19.2, wobei der Ausgang 19.1 mit dem Eingang des Multiplexers 13 verbunden ist. Das zweite Register 17 dient zur Aufnahme von Dateneingangswerten beziehungsweise Rückkopplungswerten bei den zu dem ersten Register 15 genannten Betriebsarten.

An dem oberen Ausgang 19.1 läßt sich entweder der adressierte gespeicherte Wert oder der am Eingang des zweiten Registers 17 anliegende Eingangswert abgreifen. Dagegen läßt sich am Eingang 19.2 lediglich der adressierte gespeicherte Wert auslesen. Das zweite Register 17 ist desweiteren so ausgelegt, daß gleichzeitig mit dem Auslesen eines Datensignals ein nachfolgend zu speicherndes Datensignal in das Register übernehmbar ist.

Obgleich in der Figur der Ausgang des ersten Registers 15 und der Ausgang 19.1 des zweiten Registers 17 zusammengeführt sind, werden die beiden gespeicherten Werte der Register 15, 17 wahlweise an den Eingang des Multiplexers 13 übertragen. Dazu sind die beiden Register 15, 17 entweder mit einem sogenannten Tri-State-Treiber versehen, bei dem der Ausgang auf einen hochohmigen Wert geschaltet werden kann. Alternativ hierzu läßt sich jedoch auch durch Verwendung eines in der Figur nicht dargestellten 2:1 Multiplexers eine entsprechende Signalauswahl erzielen.

Dem ersten Register 15 wird ein Start-/Initialisierungssignal über einen Eingang 21 zugeführt. Dem zweiten Register 17 wird ein Eingangssignal zugeführt, das von einem 3:1 Multiplexer 23 aus drei Eingangssignalen ausgewählt wird. Eines der Eingangssignale ist das Ausgangssignal des Multiplexers 9, ein weiteres Eingangssignal ist das Ausgangssignal des ersten Registers 15 beziehungsweise das am Ausgang 19.1 anliegende Ausgangssignal des

zweiten Registers 17. Bei dem dritten Eingangssignal des Multiplexers 23, der im übrigen ebenfalls Datensignale der Wortbreite n verarbeitet, handelt es sich um ein rückgekoppeltes Signal R , das nachfolgend noch näher erläutert wird.

Dieses rückgekoppelte Signal R liegt im übrigen auch an einem Eingang des Multiplexers 9 an. Bei dem dritten und damit letzten Eingangssignal des Multiplexers 9 handelt es sich um einen konstanten Bitvektor, vorzugsweise mit dem Wert 0.

Das rückgekoppelte Signal R wird ebenfalls einem weiteren 2:1 Multiplexer 25 der Wortbreite n als ein Eingangssignal geführt. Das zweite Eingangssignal des Multiplexers 25 bildet das am Ausgang 19.2 des zweiten Registers 17 anliegende Signal. Das Ausgangssignal des Multiplexers 25 wird dem Eingang eines dritten Registers 27 zugeführt. Das dritte Register 27 ist ebenfalls als Speicher ausgebildet, der eine Anzahl von p Datenworten der Wortbreite n Bit abspeichern kann, wobei wie das erste Register 15 unterschiedliche Wortbreiten am Eingang (n Bits) und am Ausgang (beispielsweise n , $n/2$, ... Bits) vorliegen können.

Das dritte Register 27 dient zur Aufnahme des berechneten Initialisierungswertes für Folge-Ver-/Entschlüsselungen für jene Betriebsarten, die im Zusammenhang mit dem ersten Register 15 erwähnt wurden. Der Initialisierungswert beziehungsweise das Initialisierungssignal wird in dem dritten Register 27 gepuffert und bei einem Kontextwechsel

hieraus ausgelesen und über den Ausgang 28 der Vorrichtung 1 einem externen Puffer zugeführt. Sobald der beendete Kontext wieder fortgesetzt wird, wird der gepufferte Initialisierungswert über den Eingang 21 als Startwert dem ersten Register 15 zur Verfügung gestellt. Dies ist durch eine gestrichelte Linie L in der Figur veranschaulicht.

In der Figur ist weiterhin ein 2:1 Multiplexer 29 zu erkennen, dem einerseits das am Ausgang 19.1 des zweiten Registers 17 anliegende Datensignal und desweiteren das am Dateneingang 7 anliegende Datensignal zugeführt ist. Aus diesen beiden Eingangssignalen wählt der Multiplexer 29 ein Datensignal aus und führt dieses einem temporären Register 31 als Eingangssignal zu. Dieses Register ist als Speicher zur Speicherung einer Anzahl von p Datensignalen der Wortbreite n Bit ausgebildet und dient der Aufnahme eines Dateneingangs- oder Initialisierungssignals für die Dauer einer Ver-/Entschlüsselung. Das gespeicherte Datensignal des temporären Registers 31 wird als Eingangssignal einem 2:1 Multiplexer 33 zugeführt, dessen zweiter Eingang mit einem konstanten Bitvektor -im vorliegenden Ausführungsbeispiel mit dem Wert 0- beaufschlagt ist. Das Ausgangssignal des Multiplexers 33 wird einem Exklusiv-Oder-Gatter 35 zur Verknüpfung mit einem weiteren Eingangssignal zugeführt, das von einer Auswahlvorrichtung 37 bereitgestellt wird. Das Eingangssignal dieser Auswahlvorrichtung 37 stellt das Ausgangssignal der letzten Stufe 5.p des Rechenwerks 3 dar.

Die Auswahlvorrichtung 37 dient dazu, aus dem n Bits umfassenden Eingangswert die j höchstwertigen Bitstellen herauszugreifen und am Ausgang in die j niederwertigsten Bitstellen einzusetzen. Die übrigen (n-j) höchstwertigen Stellen des Ausgangswertes werden mit dem Wert 0 gefüllt. Somit realisiert die Auswahlvorrichtung 37 eine Verschiebung des Eingangswertes um (n-j) Stellen.

Die von der Auswahlvorrichtung 37 ausgeführte Funktion SV läßt sich wie folgt darstellen:

$$\text{out}[n-1:0] = \text{SV}(j, \text{in}[n-1:0]) = \{ \text{zero}[n-j-1:0], \text{in}[n-1:n-j] \}.$$

Hierbei wird für Datenleitungen beziehungsweise Datensignale der Breiten i die Notation [i-1:0] verwendet, wobei Bit [i-1] das höchstwertige Bit (MSB) und Bit [0] das niederwertigste bit (LSB) bezeichnen. Das Zeichen {} bezeichnet eine Konkatenation von Datensignalen/Datenleitungen zu einem Bus.

Das Ausgangssignal des Exklusiv-Oder-Gatters 35 wird einer Maskierungsvorrichtung 39 zugeführt, die das Eingangsdatensignal folgender Funktion MASK unterzieht:

$$\text{out}[n-1:0] = \text{MASK}(j, \text{in}[n-1:0]) = \{ \text{zero}[n-j-1:0], \text{in}[j-1:0] \}$$

oder bei Bedarf

$$\text{out}[n-1:0] = \text{MASK}(j, \text{in}[n-1:0]) = \{ \text{in}[n-1:0] \}.$$

Das heißt in Worten, daß die höchstwertigen $(n-j)$ Bits auf 0 maskiert werden durch Konkatination der j niederwertigsten Bits des Eingangswertes mit dem Ergebnis der Funktion $\text{zero}[n-j-1:0]$, die einen $(n-j)$ -stelligen 0-Vektor liefert. Im vorliegenden Ausführungsbeispiel läßt sich diese Maskierung abschalten, so daß auch die höchstwertigen $(n-j)$ Bits, die, wie bei der Beschreibung des Dateneingangs 7 bereits angegeben, der Aufnahme beispielsweise von unverschlüsselt zu übertragenden Steuerinformationen dienen können, unverändert zum Ausgang der Maskierungsvorrichtung 39 übertragen werden. Das Ausgangssignal der Maskierungsvorrichtung 39 bildet dann das an einem Datenausgang 41 abgreifbare Datenausgangssignal der Vorrichtung 1.

Zur Rückkopplung eines Ausgangssignals des Rechenwerks 3 ist ein 4:1 Multiplexer 43 vorgesehen, dem als Eingangssignale die Ausgangssignale des Rechenwerks 3, der Auswahlvorrichtung 37, des Exklusiv-Oder-Gatters 35 und des Multiplexers 33 zugeführt sind. Aus diesen vier Eingangssignalen der Wortbreite n wählt der Multiplexer 43 ein Datensignal aus und führt es einer Verschiebe- und Konkatinationsvorrichtung 45 als zweites Eingangssignal in_2 zu. Das erste Eingangssignal in_1 bildet das am Ausgang 19.2 anliegende Datensignal des zweiten Registers 17. Diese beiden Eingangssignale in_1 , in_2 werden nun mittels der Funktion VK wie folgt miteinander verknüpft:

- 13 -

$$\text{out}[n-1:0]=\text{VK}(j,k,\text{in1}[n-1:0],\text{in2}[n-1:0])= \\ \{\text{in1}[n-k-1:0],\text{one}[k-j-1:0],\text{in2}[j-1:0]\},$$

das heißt, daß eine Konkatenation der (n-k) niederwertigsten Bits des Eingangssignals in1, von (k-j) 1-Bits aus der Funktion one[k-j-1:0]) und der j niederwertigsten Bits von dem Eingangssignal in2 durchgeführt wird. Das Ausgangssignal der Verschiebe- und Konkatenationsvorrichtung 45 bildet dann das bereits beschriebene rückgekoppelte Signal R.

Die Figur läßt noch erkennen, daß dem Rechenwerk 3 eine Speichervorrichtung 47 zugeordnet ist, wobei diejenigen Rechenwerkeinheiten 5 ... 5p mit der Speichervorrichtung 47 verbunden sind, die zur Durchführung ihrer Ver-/Entschlüsselungs(-teil-)operation Schlüssel beziehungsweise Subschlüssel benötigen. Die Speichervorrichtung 47 selbst dient der Bereitstellung von zur Ver-/Entschlüsselung benötigten Schlüsseln beziehungsweise Subschlüsseln, wobei sie bei einem wahlfreien Betrieb der p Pipelinestufen Schlüssel oder Subschlüssel für mindestens p Kontexte aufnehmen muß. Abhängig von der Betriebsart im jeweiligen Kontext sind entweder die im ISO-10116-Standard genannten E (Encryption) oder D (Decryption) Subschlüssel beziehungsweise Schlüssel in der Speichervorrichtung 47 abzulegen. Zum gleichzeitigen Auslesen (für die Ver-/Entschlüsselung) und Schreiben (für die Initialisierung eines neuen Kontextes über den Eingang 48) sind zwei unabhängig voneinander betreibbare Speicherschnittstellen vorgesehen. Vorzugsweise handelt

es sich bei der Speichervorrichtung 47 um ein Dual-Port-RAM (Random Access Memory, wiederbeschreibbarer Speicher mit wahlfreiem Zugriff).

Die Figur läßt nicht erkennen, daß zur Vermeidung von Stillstandzeiten des Rechenwerks 3 ein sogenanntes Data-Valid-Flag für jede der p Pipelinestufen 5 vorgesehen ist, welches angibt, ob in der entsprechen Pipelinestufe gültige Daten vorhanden sind und bearbeitet werden. Zum Ende einer Ver-/Entschlüsselung wird eine Weiterleitung über den Datenausgang 41 beziehungsweise Speicherung des Ergebnisses in den Registern 17 und/oder 27 nur dann durchgeführt, wenn die Daten am Ausgang der letzten Pipelinestufe 5.p gültig waren. Die Data-Valid-Flags begleiten die zugehörigen Daten auf deren Weg durch das Rechenwerk 3.

Falls zu einem Zeitpunkt, zu dem für einen Kontext Eingangsdaten erwartet werden, keine Eingangsdaten vorliegen, wird das Rechenwerk nicht angehalten, sondern nur das zugehörige Data-Valid-Flag auf "Data-Invalid" gesetzt. Daten für diesen Kontext können dann erst wieder nach einem vollständigen Ver-/Entschlüsselungsdurchgang (nach $r \cdot p$ Takten, wobei r die Zahl der durch den Verschlüsselungsalgorithmus benötigten Runden (hier: Durchläufe eines zu bearbeitenden Datums durch die Rechenwerkpipeline 3) und p die Anzahl der Pipelinestufen darstellen) entgegengenommen werden.

In der Figur sind der Übersicht wegen die Adreßleitungen zu den Registern 15, 17, 27 und 31 nicht

dargestellt. Sowohl die Lesezugriffe auf das erste Register 15, das zweite Register 17 und das temporäre Register 31 als auch die Schreibzugriffe auf das temporäre Register 31, das zweite Register 17 und das dritte Register 27 werden gemeinsam adressiert. Die Adresse gibt dabei die Nummer $i \in \{1, 2 \dots p\}$ des Kontextes an, dem die gesamte Struktur außerhalb des Rechenwerks 3 während der betrachteten Periode zugeordnet ist.

Desweiteren sind zur Vereinfachung in der Figur lediglich einzelne Leitungen dargestellt. Sie stehen jedoch stellvertretend für Datenbusleitungen, die sämtlich für eine Übertragung von Datenworten der Wortbreite n Bits ausgelegt sind. Einzige Ausnahmen hiervon können die Datenbusse vom Eingang 21 zum ersten Register 15, vom Ausgang des dritten Registers 27 zum Ausgang 28 sowie die Datenbusse für die Subschlüssel beziehungsweise Schlüssel zwischen dem Eingang 48 und der Speichervorrichtung 47 oder zwischen dieser und der Rechenwerkpipeline 3 bilden. Im übrigen wurden auch die Taktleitungen der Übersicht wegen nicht dargestellt, die zur getakteten Übertragung der einzelnen Datenworte über die Busleitungen und die entsprechende Verknüpfung in den einzelnen Verknüpfungselementen notwendig sind.

Im folgenden soll nun auf die Funktion der Vorrichtung 1 in den einzelnen Betriebsarten eingegangen werden.

Während eines Taktes steht die gesamte Struktur beziehungsweise Architektur außerhalb des Rechenwerks

3 einem Kontext, das heißt einem virtuellen oder logischen Kanal, zur Verfügung. Analog hierzu ist im Rechenwerk 3 jeder Pipelinestufe 5 ein eigener Kontext (virtueller Kanal) zugeordnet.

Wird ein Kontextwechsel vorgenommen, das heißt die Abarbeitung eines Kontextes nach vollständiger Berechnung des Ergebnisses (ver-/entschlüsseltes Datum) beendet, dessen Ergebnisse zum Wiederaufsetzen des Kontextes gesichert und ein neuer Kontext gestartet, so ist der Ausgangsbereich der Architektur dem beendeten Kontext und der Eingangsbereich der Architektur dem gestarteten Kontext zugeordnet. Als Ausgangsbereich werden die in der Figur mit den Bezugszeichen 31, 33, 37, 39, 43, 45, 25, 35, und 27 gekennzeichneten Komponenten bezeichnet. Als Eingangsbereich werden die mit den Bezugszeichen 9, 11, 13, 29, 15, 17 und 31 sowie die zu deren Verbindung benötigten Busse beziehungsweise Datenleitungen bezeichnet. Zur Verdeutlichung ist in der Figur jeder der Komponenten im Ausgangsbereich ein A und im Eingangsbereich ein E zugeordnet.

Die zur Abarbeitung der Blockchiffrierung nach der bereits genannten ISO-10116 benötigten Informationen zur Konfiguration der Architektur sind, sortiert nach Betriebsarten, in der Tabelle am Ende der Beschreibung angegeben. Die Eintragungen (I) und (F) in der ersten Spalte der Tabelle kennzeichnen die Ver-/Entschlüsselung des ersten Datenblocks nach einem Kontextwechsel (I), beziehungsweise die darauffolgenden Ver-/Entschlüsselungen (F) für wei-

tere Datenblöcke im gleichen Kontext. Zu beachten ist, daß bei einem Kontextwechsel in einem Kanal das Ende der letzten Runde einer Ver-/Entschlüsselung zeitgleich mit dem Beginn der ersten Runde (I) für den neuen Kontext ausgeführt wird. Die erste Runde (I) bei einem neu initialisierten Kontext wird erst bei verfügbaren Daten im Eingangspuffer gestattet. Bei Folgeoperationen im gleichen Kontext wird die Konfiguration "Beginn 1. Runde (F)" ausgewählt, die wiederum zeitgleich das Ende der letzten Runde der vorigen Operation und den Start der Nachfolgeoperation durchführt.

Als Beginn einer Runde wird die Bereitstellung aller Eingangswerte an den Eingängen des Rechenwerks 3, der Register 15, 17, 27 (soweit bei der jeweiligen Betriebsart erforderlich) beziehungsweise des temporären Registers 31 verstanden. Als Ende der letzten Runde für einen Ver-/Entschlüsselungsdurchlauf gilt entsprechend die Weiterleitung der Ergebnisse von den Ausgängen des Rechenwerks 3, den Registern 15, 17, 27 beziehungsweise dem temporären Register 31.

Die Bezeichnungen der Spalten geben die Bezugszeichen der entsprechenden Komponenten in der Figur an, die Spalteninhalte den durchgeschalteten Eingang bei Multiplexern, wobei die Eingänge mit den Buchstaben A, B, C oder D bezeichnet sind, beziehungsweise das numerische Funktionsargument (bei den Verschiebe- beziehungsweise Maskierungsrichtungen 37, 39 oder 45) angeben. Die Elemente, die

den nicht besetzten Feldern zugeordnet sind, können für die Sicherung des vorherigen beziehungsweise die Bereitstellung des nachfolgenden Datensatzes (gegebenenfalls in einem anderen Ver-/Entschlüsselungsmodus) geeignet gesetzt werden.

Für die Schreibfunktionen des zweiten Registers 17 beziehungsweise des dritten Registers 27 gelten die folgenden Abkürzungen:

WVO: write on valid pipeline output data; das heißt, eine Datenübernahme in das Register erfolgt, falls gültige Daten am Ausgang des Rechenwerks 3 anliegen;

WVI: write on valid input buffer data; das heißt, eine Datenübernahme in das Register erfolgt, falls am Dateneingang 7 gültige Eingangsdaten bereitgestellt werden;

-: keine Datenübernahme.

Für das zweite Register 17 gilt darüber hinaus:

B: bypass; direkte kombinatorische Durchschaltung des Eingangs des zweiten Registers auf den Ausgang 19.1, gegebenenfalls mit zusätzlicher Abspeicherung des Eingangswerts im zweiten Register, wenn gültige Eingangspufferdaten und Ausgangsdaten aus dem Rechenwerk 3 vorhanden sind.

Für das dritte Register 27 gilt:

- 19 -

W_{II}: write register II output; das heißt, das Ausgangssignal des zweiten Registers 17 wird gespeichert.

In das temporäre Register 31 werden in den betreffenden Betriebsarten Werte nur übernommen, wenn gültige Daten am Dateneingang anliegen.

Falls bei einem Kontextwechsel Schreibzugriffskonflikte auf dem zweiten Register 17 auftreten (das heißt sowohl für die alten als auch für den neuen Kontext, müssten laut der Tabelle Schreibzugriffe auf das zweite Register 17 erfolgen), wird nur der Schreibzugriff des neuen Kontextes ausgeführt. Der vom alten Kontext in das Register 17 zu speichernde Wert könnte nicht mehr ausgewertet werden.

Das erste Register 15 beziehungsweise das dritte Register 27 werden unabhängig vom Stand der Ver-/Entschlüsselungsabarbeitung beschrieben (erstes Register) beziehungsweise gelesen (drittes Register) und sind daher in der Tabelle nicht aufgeführt. Einzige Voraussetzung für deren Schreib- (erstes Register) beziehungsweise Leseoperationen (drittes Register) ist die rechtzeitige Bereitstellung beziehungsweise das rechtzeitige Auslesen der Daten, bevor eine durch die auszuführende Ver-/oder Entschlüsselung hervorgerufene Leseanforderung (beim ersten Register) beziehungsweise Schreibforderung (beim dritten Register) vorliegt.

Mit Ausnahme der in der Praxis häufig verwendeten und nicht in den ISO-Standard erfaßten Betriebsart

OFB_N_ISO-m Enc./Dec. (OFB-Betriebsart gemäß B. Schneier: "Applied Cryptography", 2nd Ed. 1995, John Wiley & Sons, Inc.) entsprechen alle in der Tabelle gemäß Figur 2 genannten übrigen Betriebsarten den im ISO-10116-Standard geführten Randbedingungen. Für die Wortbreiten n und die Funktionsargumente k beziehungsweise j sind in der Praxis $n=64$ und $k=j=64,8,7,1$ häufig verwendete Werte.

Zur Verdeutlichung der in der Tabelle verwendeten Nomenklatur soll nochmals anhand von zwei Beispielen dessen Bedeutung erläutert werden.

Als erste Betriebsart ist in der Tabelle der ECB-Enc./Dec. Modus angegeben. Hierbei wird der Eingang A des Multiplexers 9, das heißt das Dateneingangssignal am Dateneingang 7 weitergeleitet und am Exklusiv-Oder-Gatter 11 mit dem am Eingang B anliegenden Signal des Multiplexers 13 verknüpft. Da dieses Signal am Multiplexer 13 den konstanten Wert 0 aufweist, wird das Ausgangssignal des Multiplexers 9, das heißt das Dateneingangssignal am Eingang 7 der ersten Stufe des Rechenwerks 3 zugeführt. Sobald der erste Wert das Rechenwerk 3 durchlaufen hat und nicht wieder zurückgeführt werden soll, wird das Eingangssignal am Eingang B des Multiplexers 33 ausgewählt. Da es sich hierbei um einen konstanten Wert 0 handelt, wird das am Exklusiv-Oder-Gatter 35 anliegende Signal unverändert weitergeführt. Die beiden Buchstaben n in den Spalten 37 und 39 besagen, daß keine Veränderung, das

heißt Auswahl oder Maskierung, in den beiden Vorrichtungen 37 und 39 stattfindet.

Der nächste in der Tabelle angegebene Modus ist der CBC-Enc. Modus. Hierbei werden in der ersten Initialisierungsrunde die Signale an den Eingängen A der Multiplexer 9 und 13 zum Exklusiv-Oder-Gatter 11 weitergeführt. Dort findet dann eine entsprechende Verknüpfung des in dem ersten Register 15 abgespeicherten Start- beziehungsweise Initialisierungswertes und dem Dateneingangssignal statt, wobei das verknüpfte Signal dem Rechenwerk 3 zugeführt wird. Anschließend werden zur Ver-/Entschlüsselung die Signale an den Eingängen B der beiden Multiplexer 33 und 43 und die Eingangssignale an den Eingängen A der Multiplexer 23 und 25 weitergeleitet. Eine Veränderung des Datensignals durch die Vorrichtungen 37, 39 oder 45 findet nicht statt. Desweiteren wird das rückgeführte Signal R in das zweite Register 17 sowie in das dritte Register 27 eingeschrieben. In der letzten Runde dieser Betriebsart wird das rückgeführte Signal R in das dritte Register 27 als Startwert für eine erneute Kontextinitialisierung eingeschrieben. Eine Übernahme dieses Datensignals in das zweite Register 17 erfolgt jedoch nicht.

Entsprechend sind auch die weiter in der Tabelle angegebenen Betriebsarten zu verstehen.

Es zeigt sich also, daß sich durch die Unabhängigkeit der Pipelinestufen eine Vorrichtung realisieren läßt, die verschiedene Datenströme in verschie-

Ansprüche

1. Vorrichtung zur Durchführung eines Blockchiffrierungsverfahrens mit einem Ver-/Entschlüsselungs-Rechenwerk (3), dem der zu chiffrierende Datenstrom der Wortbreite n zugeführt ist, **dadurch gekennzeichnet**, daß das Rechenwerk (3) mehrere Ver-/Entschlüsselungselemente (5) umfaßt, die jeweils eine Stufe einer Rechenpipeline bilden, wobei die Stufen derart ausgebildet sind, daß sie unabhängig voneinander in unterschiedlichen Betriebsarten und mit unterschiedlichen Schlüsseln arbeiten.

2. Vorrichtung nach Anspruch 1, **dadurch gekennzeichnet**, daß jedem Ver-/Entschlüsselungselement (5), welches zur Durchführung seiner Ver-/Entschlüsselungs(-teil-)operation(en) Schlüssel beziehungsweise Subschlüssel benötigt, ein Speicherelement (47) zugeordnet ist, das zum Speichern eines Schlüssels beziehungsweise eines Subschlüssels geeignet ist.

- 24 -

3. Vorrichtung nach Anspruch 2, **dadurch gekennzeichnet**, daß das Speicherelement (47) ein Dual-Port-Speicher ist.

4. Vorrichtung nach einem der vorhergehenden Ansprüche, **dadurch gekennzeichnet**, daß dem Rechenwerk (3) ein Exklusiv-Oder-Gatter (11) vorgeschaltet ist, das eine bitweise Verknüpfung zweier Eingangsworte der Wortbreite n durchführt.

5. Vorrichtung nach Anspruch 4, **dadurch gekennzeichnet**, daß ein Eingang des Exklusiv-Oder-Gatters (11) mit einer ersten Multiplexer-Vorrichtung (9) und der zweite Eingang mit einer zweiten Multiplexer-Vorrichtung (13) verbunden ist, wobei der ersten Multiplexer-Vorrichtung (9) der Eingangsdatenstrom zugeführt ist.

6. Vorrichtung nach Anspruch 5, **dadurch gekennzeichnet**, daß ein Eingang der zweiten Multiplexer-Vorrichtung (13) mit einem Ausgang einer Zwischenspeichervorrichtung (15,17) verbunden ist, die zur Speicherung mehrerer Start- und Initialisierungswerte für das Chiffrierverfahren sowie von Dateneingang- und Rückkopplungswerten ausgebildet sind.

7. Vorrichtung nach Anspruch 6, **dadurch gekennzeichnet**, daß der Ausgang des Rechenwerks (3) mit einer Auswertevorrichtung (33,35,37,43,39) verbunden ist, die den ver-/entschlüsselten Datenstrom an einem Ausgang bereitstellt und an einem weiteren

Ausgang Daten bereitstellt, die dem Eingang des Rechenwerks rückgeführt sind.

8. Vorrichtung nach Anspruch 7, **dadurch gekennzeichnet**, daß die Auswertevorrichtung ein Auswahl-element (37) zur Auswahl einer Anzahl von Bits des am Eingang liegenden Datenworts umfaßt, sowie ein Exklusiv-Oder-Gatter (35) und ein Maskierungselement (39), wobei der Datenstrom vom Ausgang des Auswahllements über das Exklusiv-Oder-Gatter (35) und das Maskierungselement (39) zu einem Ausgang geführt ist.

9. Vorrichtung nach Anspruch 8, **dadurch gekennzeichnet**, daß dem Exklusiv-Oder-Gatter (35) ein weiteres Datensignal zugeführt ist.

10. Vorrichtung nach Anspruch 9, **dadurch gekennzeichnet**, daß die Auswahlvorrichtung ein Multiplexer-Element (43) umfaßt, dem als Eingangssignale die Ausgangssignale des Rechenwerks (3), des Auswahllements (37) und des Exklusiv-Oder-Gatters (35) sowie ein Eingangssignal des Exklusiv-Oder-Gatters (35) zugeführt sind.

11. Vorrichtung nach Anspruch 6, **dadurch gekennzeichnet**, daß die Zwischenspeichervorrichtung zwei Registerelemente (15,17) umfaßt, die jeweils zum Speichern mehrerer, vorzugsweise einer der Anzahl der Stufen des Rechenwerks (3) entsprechenden Anzahl p , Datenworte der Wortbreite n ausgebildet sind.

12. Vorrichtung nach Anspruch 11, **dadurch gekennzeichnet**, daß eines der beiden Registerelemente (17) zwei Ausgänge (19) aufweist, wobei an einem Ausgang (19.2) der adressierte gespeicherte Wert und am anderen Ausgang (19.1) das Eingangssignal des Registerelements oder der adressierte gespeicherte Wert bereitgestellt ist.

13. Vorrichtung nach einem der vorhergehenden Ansprüche, **dadurch gekennzeichnet**, daß die Zwischenspeichervorrichtung ein drittes Registerelement (27) umfaßt, das entweder das Ausgangssignal (19.2) des zweiten Registerelements (17) oder das rückgeführte Signal (R) speichert.

14. Vorrichtung nach einem der vorhergehenden Ansprüche, **dadurch gekennzeichnet**, daß die Auswertevorrichtung ein weiteres Multiplexer-Element (33) umfaßt, dessen Ausgang mit einem Eingang des Exklusiv-Oder-Gatters (35) verbunden ist, und dessen zweiter Eingang mit einem Zwischenspeicherelement (31) verbunden ist, das das Ausgangssignal des zweiten Registerelements (17) oder das Dateneingangssignal zwischenspeichert.

15. Vorrichtung nach einem der vorhergehenden Ansprüche, **dadurch gekennzeichnet**, daß ein Verknüpfungselement (45) vorgesehen ist, daß das Ausgangssignal des Multiplexerelements (43) und das Ausgangssignal des zweiten Registerelements (17) verknüpft, und dieses Ausgangssignal einem Multiple-

xerelement (9) zufführt, dessen Ausgang mit dem Exklusiv-Oder-Gatter (11) verbunden ist.

16. Vorrichtung nach einem der vorhergehenden Ansprüche, **dadurch gekennzeichnet**, daß das Rechenwerk zur Ver-/Entschlüsselung von Daten der Wortbreite $j \leq n$ ausgelegt ist, wobei die Daten der Wortbreite $n-j$ zur Aufnahme von unverschlüsselt zu übertragenden Steuerinformationen dienen.

Fig. 1

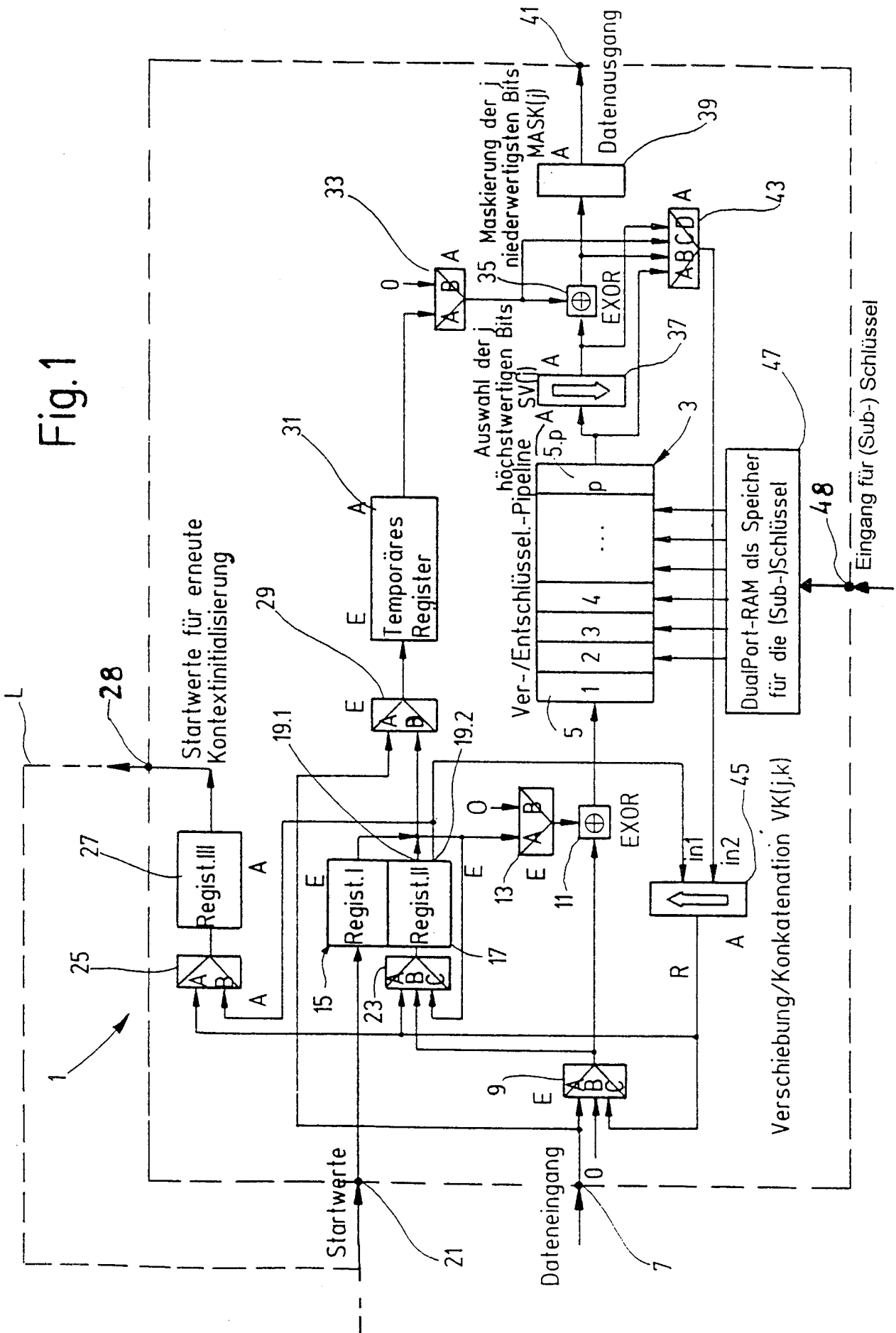

INTERNATIONAL SEARCH REPORT

International Application No

PCT/EP 98/02803

A. CLASSIFICATION OF SUBJECT MATTER

IPC 6 H04L9/06

According to International Patent Classification (IPC) or to both national classification and IPC

B. FIELDS SEARCHED

Minimum documentation searched (classification system followed by classification symbols)

IPC 6 H04L

Documentation searched other than minimum documentation to the extent that such documents are included in the fields searched

Electronic data base consulted during the international search (name of data base and, where practical, search terms used)

C. DOCUMENTS CONSIDERED TO BE RELEVANT

Category	Citation of document, with indication, where appropriate, of the relevant passages	Relevant to claim No.
X	DE 40 16 203 A (TRAUTNER ROLF PROF DR) 21 November 1991 see abstract see column 1, line 1 - line 21 see column 4, line 21 - line 67 see figure 1	1,2
A	EP 0 454 187 A (NIPPON TELEGRAPH & TELEPHONE) 30 October 1991 see abstract see column 2, line 4 - line 59 see column 3, line 46 - column 4, line 11 see figure 3	1,2,4

Further documents are listed in the continuation of box C.

Patent family members are listed in annex.

Special categories of cited documents :

- "A" document defining the general state of the art which is not considered to be of particular relevance
- "E" earlier document but published on or after the international filing date
- "L" document which may throw doubts on priority claim(s) or which is cited to establish the publication date of another citation or other special reason (as specified)
- "O" document referring to an oral disclosure, use, exhibition or other means
- "P" document published prior to the international filing date but later than the priority date claimed

- "T" later document published after the international filing date or priority date and not in conflict with the application but cited to understand the principle or theory underlying the invention
- "X" document of particular relevance; the claimed invention cannot be considered novel or cannot be considered to involve an inventive step when the document is taken alone
- "Y" document of particular relevance; the claimed invention cannot be considered to involve an inventive step when the document is combined with one or more other such documents, such combination being obvious to a person skilled in the art.
- "&" document member of the same patent family

Date of the actual completion of the international search

10 November 1998

Date of mailing of the international search report

17/11/1998

Name and mailing address of the ISA

European Patent Office, P.B. 5818 Patentlaan 2
NL - 2280 HV Rijswijk
Tel. (+31-70) 340-2040, Tx. 31 651 epo nl,
Fax: (+31-70) 340-3016

Authorized officer

Gautier, L

INTERNATIONAL SEARCH REPORT

Information on patent family members

International Application No

PCT/EP 98/02803

Patent document cited in search report	Publication date	Patent family member(s)	Publication date
DE 4016203 A	21-11-1991	WO 9118460 A	28-11-1991
EP 0454187 A	30-10-1991	JP 2028919 C	19-03-1996
		JP 7060292 B	28-06-1995
		JP 62109083 A	20-05-1987
		JP 1992651 C	22-11-1995
		JP 3033269 B	16-05-1991
		JP 62113191 A	25-05-1987
		DE 3650365 D	14-09-1995
		DE 3650365 T	08-02-1996
		DE 3689510 D	17-02-1994
		DE 3689510 T	19-05-1994
		EP 0221538 A	13-05-1987
		US 4850019 A	18-07-1989

INTERNATIONALER RECHERCHENBERICHT

Internationales Aktenzeichen

PCT/EP 98/02803

A. KLASSIFIZIERUNG DES ANMELDUNGSGEGENSTANDES IPK 6 H04L9/06		
Nach der Internationalen Patentklassifikation (IPK) oder nach der nationalen Klassifikation und der IPK		
B. RECHERCHIERTE GEBIETE		
Recherchierter Mindestprüfstoff (Klassifikationssystem und Klassifikationssymbole) IPK 6 H04L		
Recherchierte aber nicht zum Mindestprüfstoff gehörende Veröffentlichungen, soweit diese unter die recherchierten Gebiete fallen		
Während der internationalen Recherche konsultierte elektronische Datenbank (Name der Datenbank und evtl. verwendete Suchbegriffe)		
C. ALS WESENTLICH ANGESEHENE UNTERLAGEN		
Kategorie*	Bezeichnung der Veröffentlichung, soweit erforderlich unter Angabe der in Betracht kommenden Teile	Betr. Anspruch Nr.
X	DE 40 16 203 A (TRAUTNER ROLF PROF DR) 21. November 1991 siehe Zusammenfassung siehe Spalte 1, Zeile 1 - Zeile 21 siehe Spalte 4, Zeile 21 - Zeile 67 siehe Abbildung 1	1,2
A	EP 0 454 187 A (NIPPON TELEGRAPH & TELEPHONE) 30. Oktober 1991 siehe Zusammenfassung siehe Spalte 2, Zeile 4 - Zeile 59 siehe Spalte 3, Zeile 46 - Spalte 4, Zeile 11 siehe Abbildung 3	1,2,4
<input type="checkbox"/> Weitere Veröffentlichungen sind der Fortsetzung von Feld C zu entnehmen		
<input checked="" type="checkbox"/> Siehe Anhang Patentfamilie		
* Besondere Kategorien von angegebenen Veröffentlichungen : "A" Veröffentlichung, die den allgemeinen Stand der Technik definiert, aber nicht als besonders bedeutsam anzusehen ist "E" älteres Dokument, das jedoch erst am oder nach dem internationalen Anmeldedatum veröffentlicht worden ist "L" Veröffentlichung, die geeignet ist, einen Prioritätsanspruch zweifelhaft erscheinen zu lassen, oder durch die das Veröffentlichungsdatum einer anderen im Recherchenbericht genannten Veröffentlichung belegt werden soll oder die aus einem anderen besonderen Grund angegeben ist (wie ausgeführt) "O" Veröffentlichung, die sich auf eine mündliche Offenbarung, eine Benutzung, eine Ausstellung oder andere Maßnahmen bezieht "P" Veröffentlichung, die vor dem internationalen Anmeldedatum, aber nach dem beanspruchten Prioritätsdatum veröffentlicht worden ist "T" Spätere Veröffentlichung, die nach dem internationalen Anmeldedatum oder dem Prioritätsdatum veröffentlicht worden ist und mit der Anmeldung nicht kollidiert, sondern nur zum Verständnis des der Erfindung zugrundeliegenden Prinzips oder der ihr zugrundeliegenden Theorie angegeben ist "X" Veröffentlichung von besonderer Bedeutung; die beanspruchte Erfindung kann allein aufgrund dieser Veröffentlichung nicht als neu oder auf erfinderscher Tätigkeit beruhend betrachtet werden "Y" Veröffentlichung von besonderer Bedeutung; die beanspruchte Erfindung kann nicht als auf erfinderscher Tätigkeit beruhend betrachtet werden, wenn die Veröffentlichung miteinander oder mehreren anderen Veröffentlichungen dieser Kategorie in Verbindung gebracht wird und diese Verbindung für einen Fachmann naheliegend ist "&" Veröffentlichung, die Mitglied derselben Patentfamilie ist		
Datum des Abschlusses der internationalen Recherche 10. November 1998		Absenddatum des internationalen Recherchenberichts 17/11/1998
Name und Postanschrift der Internationalen Recherchenbehörde Europäisches Patentamt, P.B. 5818 Patentlaan 2 NL - 2280 HV Rijswijk Tel. (+31-70) 340-2040, Tx. 31 651 epo nl, Fax: (+31-70) 340-3016		Bevollmächtigter Bediensteter Gautier, L

INTERNATIONALER RECHERCHENBERICHT

Angaben zu Veröffentlichungen, die zur selben Patentfamilie gehören

Internationales Aktenzeichen
PCT/EP 98/02803

Im Recherchenbericht angeführtes Patentdokument	Datum der Veröffentlichung	Mitglied(er) der Patentfamilie	Datum der Veröffentlichung
DE 4016203 A	21-11-1991	WO 9118460 A	28-11-1991
EP 0454187 A	30-10-1991	JP 2028919 C	19-03-1996
		JP 7060292 B	28-06-1995
		JP 62109083 A	20-05-1987
		JP 1992651 C	22-11-1995
		JP 3033269 B	16-05-1991
		JP 62113191 A	25-05-1987
		DE 3650365 D	14-09-1995
		DE 3650365 T	08-02-1996
		DE 3689510 D	17-02-1994
		DE 3689510 T	19-05-1994
		EP 0221538 A	13-05-1987
		US 4850019 A	18-07-1989