

(19)



Europäisches Patentamt  
European Patent Office  
Office européen des brevets



(11)

EP 1 376 493 A3

(12)

### EUROPÄISCHE PATENTANMELDUNG

(88) Veröffentlichungstag A3:  
29.09.2004 Patentblatt 2004/40

(51) Int Cl.7: G07F 17/32

(43) Veröffentlichungstag A2:  
02.01.2004 Patentblatt 2004/01

(21) Anmeldenummer: 03003308.8

(22) Anmeldetag: 13.02.2003

(84) Benannte Vertragsstaaten:  
AT BE BG CH CY CZ DE DK EE ES FI FR GB GR  
HU IE IT LI LU MC NL PT SE SI SK TR  
Benannte Erstreckungsstaaten:  
AL LT LV MK RO

(71) Anmelder: **Atronic International GmbH**  
32312 Lübbecke (DE)

(72) Erfinder: **Gauselmann, Michael**  
32339 Espelkamp (DE)

(30) Priorität: 26.06.2002 DE 10228457

#### (54) Jackpotspieleinrichtung

(57) 1. Jackpotspieleinrichtung mit einem Anzeigemittel zur Darstellung eines Jackpotzählerstandes.

2.1 An einer Jackpotspieleinrichtung sind münzbetätigte Unterhaltungsautomaten angeschlossen. Die Jackpotspieleinrichtung umfaßt eine eigenständige, den Jackpotzählerstand darstellende, Ziffernanzeige. Mit der Neuerung soll eine Jackpotspieleinrichtung dahingehend weiter ausgestaltet werden, daß von dieser stets eine Spielspannung und ein Spielanreiz ausgeht.

2.2 Jedem Unterhaltungsautomaten wird ein weite-

res, den Jackpotzählerstand darstellendes, Anzeigemittel mit eigenständiger Steuereinheit zugeordnet. Die Steuereinheit ist zum einen mit der Steuereinheit der Jackpotspieleinrichtung und mit der des münzbetätigten Unterhaltungsautomaten verbunden. Zum Ende eines Spiels am münzbetätigten Unterhaltungsautomaten kann nachfolgend eine Symbolkombination mit der Zusatzanzeigevorrichtung dargestellt werden, die bei Anzeige einer vorgegebenen Symbolkombination den Jackpot auslöst.

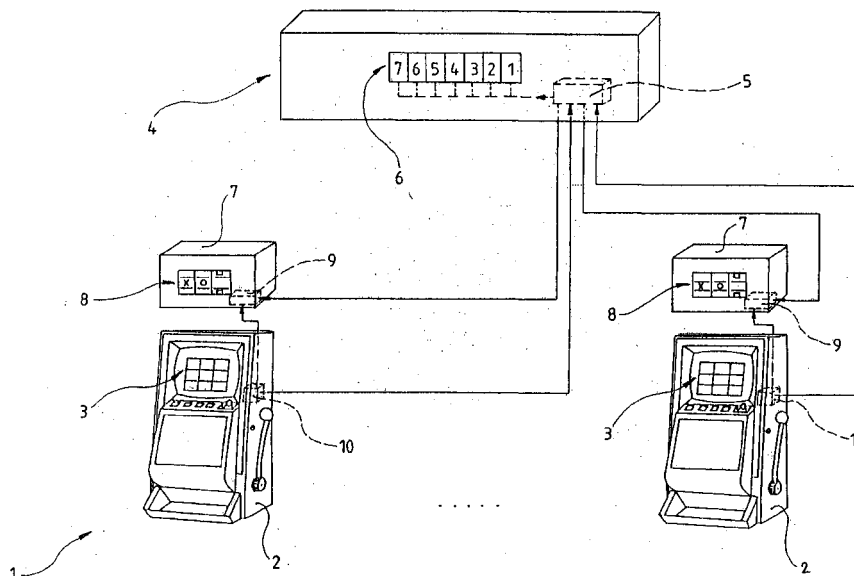

EP 1 376 493 A3



Europäisches  
Patentamt

EUROPÄISCHER RECHERCHENBERICHT

Nummer der Anmeldung

EP 03 00 3308

EINSCHLÄGIGE DOKUMENTE			
Kategorie	Kennzeichnung des Dokuments mit Angabe, soweit erforderlich, der maßgeblichen Teile	Betrifft Anspruch	KLASSIFIKATION DER ANMELDUNG (Int.Cl.7)
X	US 5 116 055 A (TRACY DANIEL A) 26. Mai 1992 (1992-05-26) * Spalte 1, Zeile 13 - Zeile 36 * * Spalte 2, Zeile 10 - Zeile 20 * * Spalte 3, Zeile 35 - Zeile 41 * * Abbildung 1 *	1-8	G07F17/32
X	EP 1 065 636 A (ATRONIC INTERNAT GMBH) 3. Januar 2001 (2001-01-03) * Spalte 1, Zeile 7 - Zeile 11 * * Spalte 1, Zeile 34 - Zeile 37 * * Spalte 2, Zeile 19 - Zeile 26 *	1-8	RECHERCHIERTE SACHGEBIETE (Int.Cl.7)  G07F
D,A	DE 198 42 832 A (ADP GAUSELMANN GMBH) 23. März 2000 (2000-03-23) * Spalte 1, Zeile 24 - Zeile 57 * * Abbildung 1 *	1-8	
Der vorliegende Recherchenbericht wurde für alle Patentansprüche erstellt			
Recherchenort	Abschlußdatum der Recherche	Prüfer	
Den Haag	5. August 2004	Verhoef, P	
KATEGORIE DER GENANNTEN DOKUMENTE		T: der Erfindung zugrunde liegende Theorien oder Grundsätze E: älteres Patentdokument, das jedoch erst am oder nach dem Anmeldedatum veröffentlicht worden ist D: in der Anmeldung angeführtes Dokument L: aus anderen Gründen angeführtes Dokument ..... &: Mitglied der gleichen Patentfamilie, übereinstimmendes Dokument	
X: von besonderer Bedeutung allein betrachtet Y: von besonderer Bedeutung in Verbindung mit einer anderen Veröffentlichung derselben Kategorie A: technologischer Hintergrund O: mündliche Offenbarung P: Zwischenliteratur			

EPO FORM 1503 03.82 (P04C03)

**ANHANG ZUM EUROPÄISCHEN RECHERCHENBERICHT  
 ÜBER DIE EUROPÄISCHE PATENTANMELDUNG NR.**

EP 03 00 3308

In diesem Anhang sind die Mitglieder der Patentfamilien der im obengenannten europäischen Recherchenbericht angeführten Patentdokumente angegeben.

Die Angaben über die Familienmitglieder entsprechen dem Stand der Datei des Europäischen Patentamts am  
 Diese Angaben dienen nur zur Unterrichtung und erfolgen ohne Gewähr.

05-08-2004

Im Recherchenbericht angeführtes Patentdokument	Datum der Veröffentlichung	Mitglied(er) der Patentfamilie	Datum der Veröffentlichung
US 5116055 A	26-05-1992	KEINE	
EP 1065636 A	03-01-2001	DE 19929865 A1	04-01-2001
		AU 763203 B2	17-07-2003
		AU 3256800 A	04-01-2001
		EP 1065636 A2	03-01-2001
		US 6491583 B1	10-12-2002
DE 19842832 A	23-03-2000	DE 19842832 A1	23-03-2000

EPO FORM P0461

Für nähere Einzelheiten zu diesem Anhang : siehe Amtsblatt des Europäischen Patentamts, Nr.12/82