

A 63 F

Ans.nr.: 1849/82

Indleveret: 26 apr 1982

Løbedag: 26 apr 1982

Alm. tilgængelig: 28 okt 1982

Prioritet: 27 apr 1981 HU 1078/81

\*FOK-GYEM FINOMMECHANIKAI ES  
ELEKTRONIKUS MUSZERGYARTO SZOE-  
VETKEZET; Budapest, HU.

Opfinder: Sandor \*Jodal; HU, Jozsef \*Mandzsu;  
HU, Endre \*Pap; HU, Gabor \*Suemegi; HU.

Fuldmægtig: Kontor for Industriel Eneret

Tredimensionalt spil

S a m m e n d r a g

1849-82

Rumligt spil, i hvilket ikke adskillelige rumlegemer med i forhold til hinanden bevægelige overflader er anbragt inden i hinanden. For at udnytte den fordel, at spil indesluttet i en lukket skal udgør et hele, hvor delene ikke kan bortkomme, også til spil, hvor tegn, figurer eller huller skal bringes til at danne en forudbestemt figur eller mønster består spillet af flere, fortrinsvis to sådanne rumlegemer (1), idet de to (to med hinanden i direkte forbindelse stående) rumlegemer (1) er den indre overflade af det ydre rumlegeme (1) og den ydre overflade af det indre en kugle, eller den indre overflade af det ydre rumlegeme har en omhylningsflade i form af en kugle og den ydre overflade af det indre rumlegeme (1) er en kugle, eller den indre overflade af det ydre rumlegeme er en kugle og det indre rumlegeme har en omhylningsflade i form af en kugle, idet der på rumlegemerne (1) eller på dele af disse er ved bevægelse af rumlegemerne i forhold til hinanden forskydelige tegn.

1849-82

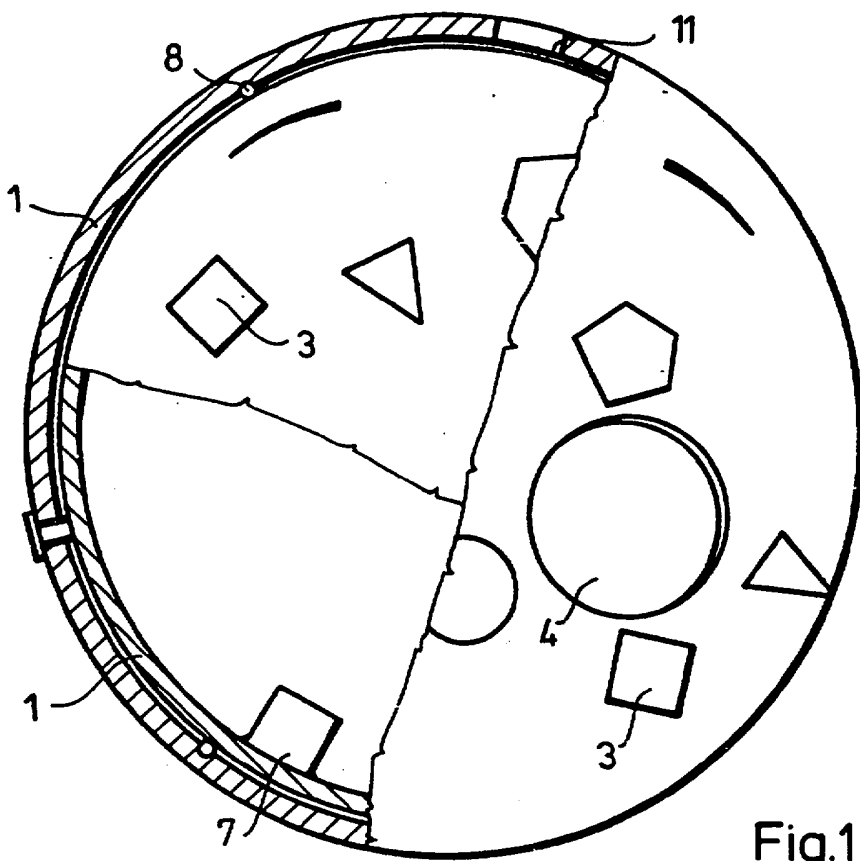

Fig.1