



(12)实用新型专利

(10)授权公告号 CN 211838751 U

(45)授权公告日 2020.11.03

(21)申请号 201922386748.0

(22)申请日 2019.12.26

(73)专利权人 贵州菲德兰堡实业有限公司

地址 564600 贵州省遵义市习水县二郎乡
二郎村

(72)发明人 张俊 姚昕

(74)专利代理机构 重庆强大凯创专利代理事务
所(普通合伙) 50217

代理人 张显琴

(51) Int. Cl.

B05C 1/08(2006.01)

B05C 9/06(2006.01)

B05C 11/10(2006.01)

权利要求书1页 说明书3页 附图2页

(54)实用新型名称

一种用于石膏板的涂胶装置

(57)摘要

本实用新型涉及石膏板制作设备领域中的一种用于石膏板的涂胶装置,包括输送台、胶水罐、架体和与胶水罐连通的进胶管,胶水罐位于架体的顶部;输送台包括机架、电机、传输链条和若干个输送辊筒,输送台传输方向的末端设有至少两根下刷胶辊,架体位于下刷胶辊的上方并固定在机架上,架体上设有与下刷胶辊相对的上刷胶辊,下刷胶辊和上刷胶辊之间仅供一块石膏板通过,下刷胶辊和上刷胶辊均与进胶管连通,下刷胶辊和上刷胶辊上设有供胶水流出的柔性的出胶孔。边输送边刷胶,并使得胶水被均匀的涂在石膏板上,相较于现有技术而言,不仅减少了刷胶时间,同时还保证了刷胶的均匀,也避免了胶水的浪费。

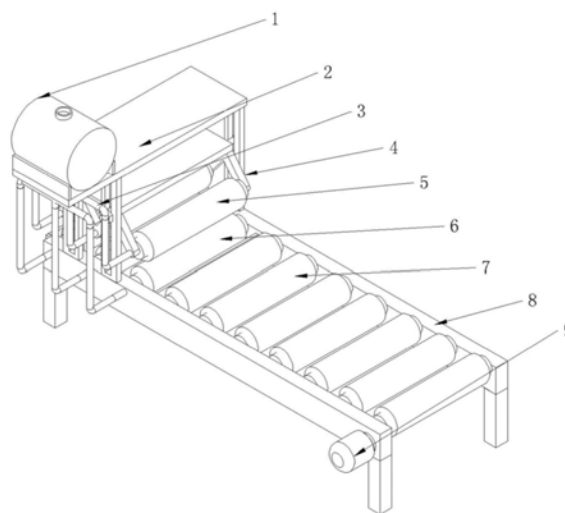

1. 一种用于石膏板的涂胶装置,包括输送台,其特征在于:还包括胶水罐、架体和与胶水罐连通的进胶管,所述胶水罐位于架体的顶部;所述输送台包括机架、电机、传输链条和若干个输送辊筒,所述传输链条位于机架内并与输送辊筒连接带动输送辊筒朝向同一侧转动,输送台传输方向的末端设有至少两根下刷胶辊,所述下刷胶辊的尺寸与输送辊筒的尺寸一致;所述架体位于下刷胶辊的上方并固定在机架上,所述架体上设有与下刷胶辊相对的上刷胶辊,所述下刷胶辊和上刷胶辊之间仅供一块石膏板通过,所述下刷胶辊和上刷胶辊均与进胶管连通,所述下刷胶辊和上刷胶辊上设有供胶水流出的柔性的出胶孔。

2. 根据权利要求1所述的用于石膏板的涂胶装置,其特征在于:所述上刷胶辊和下刷胶辊的外部为海绵体,所述上刷胶辊和下刷胶辊的内部为带有若干个出胶孔的储胶筒,所述储胶筒均与进胶管连通。

3. 根据权利要求2所述的用于石膏板的涂胶装置,其特征在于:所述上刷胶辊和下刷胶辊的个数均为三个。

4. 根据权利要求3所述的用于石膏板的涂胶装置,其特征在于:所述架体上设有竖直的升降槽,所述上刷胶辊的端部转动连接有三脚架,所述三脚架固定连接有与升降槽滑动连接的限位杆,所述限位杆螺纹连接有将三脚架固定在升降槽上的限位螺母。

5. 根据权利要求4所述的用于石膏板的涂胶装置,其特征在于:所述下刷胶辊的底部设有接胶槽。

一种用于石膏板的涂胶装置

技术领域

[0001] 本实用新型涉及石膏板制作设备领域,具体涉及一种用于石膏板的涂胶装置。

背景技术

[0002] 石膏板是以建筑石膏为主要原料,掺入适量添加剂与纤维做板芯,以特制的纸板为护面,经加工制成的板材,该石膏板具有重量轻、隔声、隔热、加工性能好、施工方法简便及绿色环保等优点,其被广泛应用于建筑、工业生产等行业。

[0003] 在石膏板制作的过程中,需要将纸板作为护面粘附在板芯的两侧,纸板需要涂胶处理以后才能粘附在板芯上。目前,现有涂胶机大都采用旋转的涂胶辊,将胶水洒在涂胶辊上或在涂胶辊内置有用于浸吸胶水的海绵,再用涂胶辊将胶水涂在石膏板的表面。但是,由于涂胶辊的长度较大,涂胶辊上的胶水难以迅速分散,会存在胶水分布不均匀的现象,导致在石膏板上涂抹不均匀。有鉴于此,现有技术CN209303102U公开了一种环保石膏板生产用高效轮式涂胶器,包括输送台及设置在输送台上方的涂胶装置,涂胶装置包括涂胶辊轮及用于将胶水均匀涂覆在涂胶辊轮上的挤胶辊轮,涂胶辊轮设置在输送台的上方,挤胶辊轮平行设置在涂胶辊轮的斜上方,且与涂胶辊轮之间形成第一间隙,涂胶辊轮上方设置有储胶桶,储胶桶上设置有出胶口,出胶口位于第一间隙的上方,储胶桶连接有用于驱动其往复运动的第一驱动装置。涂胶装置用于石膏板生产过程的贴面工序中,先在石膏板的表面涂抹胶水,加入挤胶辊与涂胶辊相配合,以使胶水能均匀的涂覆在涂胶辊的表面,才能保证涂胶辊可在以将表面的胶水均匀涂在石膏板的表面,解决石膏板上涂抹胶水涂抹不均匀的问题。

[0004] 但是先在石膏板的表面涂抹胶水,由于胶水量很难把控,所以易造成过量或过少,过量的话会造成胶水的浪费增加成本,过少的话胶水量不足纸板容易脱胶。

实用新型内容

[0005] 本实用新型意在提供一种涂胶装置,以解决现有技术的涂胶装置不能两面涂胶,且涂胶不均匀的问题。

[0006] 本实用新型的一种用于石膏板的涂胶装置,包括输送台,还包括胶水罐、架体和与胶水罐连通的进胶管,所述胶水罐位于架体的顶部;所述输送台包括机架、电机、传输链条和若干个输送辊筒,所述传输链条位于机架内并与输送辊筒连接带动输送辊筒朝向同一侧转动,输送台传输方向的末端设有至少两根下刷胶辊,所述下刷胶辊的尺寸与输送辊筒的尺寸一致;所述架体位于下刷胶辊的上方并固定在机架上,所述架体上设有与下刷胶辊相对的上刷胶辊,所述下刷胶辊和上刷胶辊之间仅供一块石膏板通过,所述下刷胶辊和上刷胶辊均与进胶管连通,所述下刷胶辊和上刷胶辊上设有供胶水流出的柔性的出胶孔。

[0007] 本实用新型的涂胶装置,将胶水罐设置在顶部,在重力的作用下,通过进胶管流到下刷胶辊和上刷胶辊上,由于下刷胶辊和上刷胶辊的外部设有供胶水流出的柔性的出胶孔,所以当待涂胶的石膏板通过电机带动输送辊筒转动,进而带动石膏板传动的时候,石膏

板运输到下刷胶辊和上刷胶辊之间的间隙内,在重力以及接触力的挤压下,下刷胶辊和上刷胶辊上的胶流入到石膏板上,由于输送台继续输送,因此,下刷胶辊和上刷胶辊可以将石膏板边运输边刷胶,进而保证刷胶均匀。

[0008] 本实用新型的刷胶装置,通过将一部分输送辊筒改成下刷胶辊,在下刷胶辊的上部匹配相同的上刷胶辊,当石膏板通过下刷胶辊和上刷胶辊之间的间隙的时候,在重力以及挤压力的作用下,使得胶水罐的胶水顺利的流到石膏板的两面上,边输送边刷胶,并使得胶水被均匀的涂在石膏板上,相较于现有技术而言,不仅减少了刷胶时间,同时还保证了刷胶的均匀,也避免了胶水的浪费。

[0009] 进一步,所述上刷胶辊和下刷胶辊的外部为海绵体,所述上刷胶辊和下刷胶辊的内部为带有若干个出胶孔的储胶筒,所述储胶筒均与进胶管连通。海绵体的设置可以使得刷胶更加的均匀。

[0010] 进一步,所述上刷胶辊和下刷胶辊的个数均为三个。

[0011] 进一步,所述架体上设有竖直的升降槽,所述上刷胶辊的端部转动连接有三脚架,所述三脚架固定连接与升降槽滑动连接的限位杆,所述限位杆螺纹连接有将三脚架固定在升降槽上的限位螺母。三个上刷胶辊通过三脚架连接,三脚架上设置有限位杆通过与限位螺母固定,使得三脚架限定在升降槽的某个位置上,可以根据石膏板的厚度来调节上刷胶辊和下刷胶辊之间的间隙,以选择最适于刷胶的间隙。

[0012] 进一步,所述下刷胶辊的底部设有接胶槽。下刷胶辊的在挤压的时候有胶流出,所以在下刷胶辊的底部设置接胶槽。

附图说明

[0013] 图1为本实用新型一种用于石膏板的涂胶装置实施例的示意图;

[0014] 图2为图1的后视图。

具体实施方式

[0015] 下面通过具体实施方式进一步详细说明:

[0016] 说明书附图中的附图标记包括:胶水罐1、架体2、进胶管3、三脚架4、上刷胶辊5、下刷胶辊6、输送辊筒7、机架8、电机9、进胶口11、升降槽21、限位螺母41、接胶槽81。

[0017] 实施例基本如附图1所示:一种用于石膏板的涂胶装置,包括输送台、胶水罐1、架体2、和与胶水罐1连通的进胶管3,胶水罐1位于架体2的顶部,胶水罐1的顶部设有进胶口11;输送台包括机架8、电机9、传输链条和若干个输送辊筒7,传输链条位于机架8内并与所有的输送辊筒7连接,带动所有的输送辊筒7朝向同一侧转动,在输送台传输方向的末端设有三根下刷胶辊6,下刷胶辊6的尺寸与输送辊筒7的尺寸一致,下刷胶辊6也与传输链条连接传动;架体2位于下刷胶辊6的上方并固定在机架8上,架体2的两侧设有竖直的升降槽21,架体2上设有与下刷胶辊6相对的上刷胶辊5,上刷胶辊5的端部转动连接有三脚架4,三脚架4固定连接与升降槽21滑动连接的限位杆,限位杆螺纹连接有将三脚架4固定在升降槽21上的限位螺母41;下刷胶辊6和上刷胶辊5之间仅供一块石膏板通过,下刷胶辊6和上刷胶辊5均与进胶管3连通,上刷胶辊5和下刷胶辊6的外部为海绵体,上刷胶辊5和下刷胶辊6的内部为带有若干出胶孔的储胶筒,下刷胶辊6的底部设有接胶槽81。

[0018] 具体实施过程如下：将胶水胶乳到胶水罐1中，将胶水罐1设置在架体2的顶部，在重力的作用下，通过进胶管3流到下刷胶辊6和上刷胶辊5上，由于下刷胶辊6和上刷胶辊5的外部均设有供胶水流出的柔性的出胶孔，即储胶筒上的出胶孔与海绵体连通，所以当待涂胶的石膏板通过电机9带动输送辊筒7转动，进而带动石膏板传动的时候，石膏板来到下刷胶辊6和上刷胶辊5之间的间隙内，在重力以及接触力的挤压下，下刷胶辊6和上刷胶辊5上的胶流入到石膏板上，由于输送台继续输送，因此，下刷胶辊6和上刷胶辊5可以将石膏板边运输边刷胶，进而保证刷胶均匀，而当下刷胶辊6的在挤压的时候有胶流出时，底部的接胶槽81可以接住胶水，升降槽21的设置可以对不同厚度的石膏板进行涂胶操作。实施例2与实施例1的区别仅在于不设置升降通道，直接将上刷胶辊5固定。

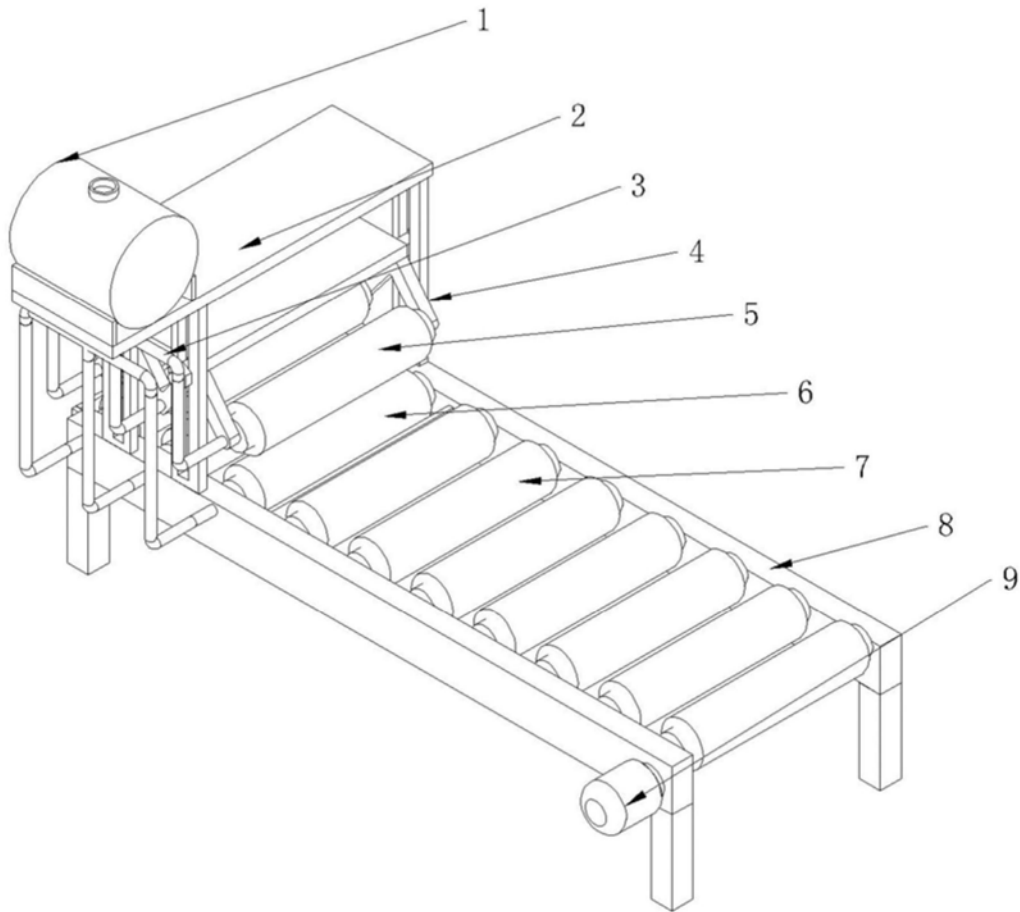

图1

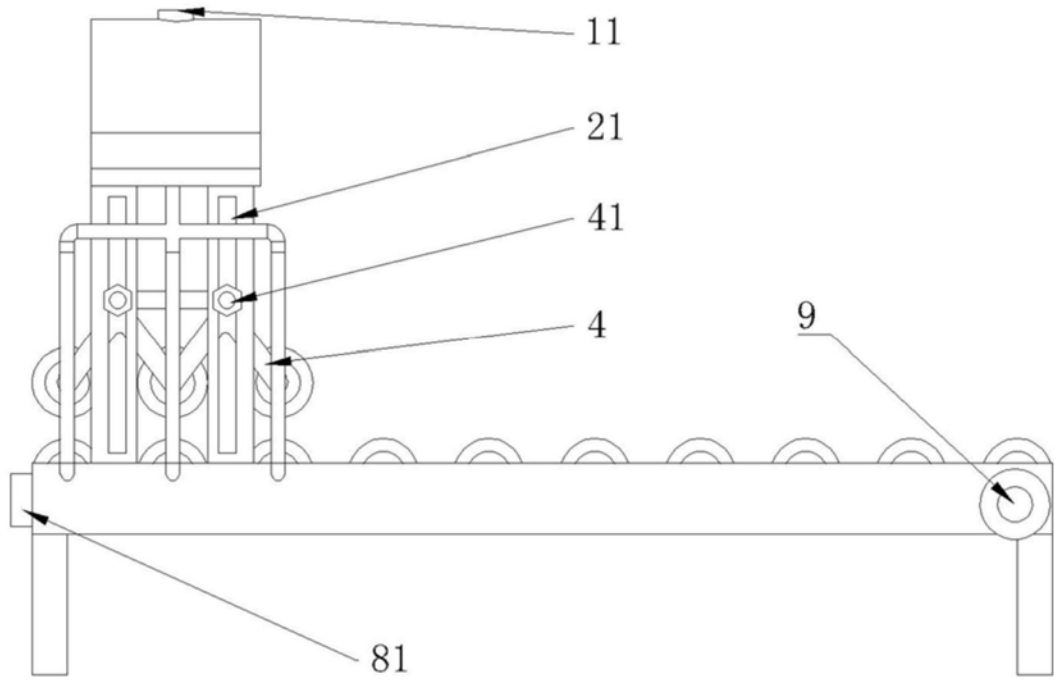

图2