

公告本

302308

申請日期	85.5.23
案 號	85106093
類 別	B21B39/16

A4  
C4

302308

(以上各欄由本局填註)

Int. Cl<sup>6</sup>

# 發 明 專 利 說 明 書

一、發明 名稱	中 文	滾壓鋼帶的驅動器
	英 文	
二、發明 創作人	姓 名	(1) 尤亞金·菲佛 (2) 培特·蘇道
	國 籍	德 國
三、申請人	住、居所	(1) 德國 57271 希辛巴赫, 莫寧博士街 24 號 (2) 德國 57271 希辛巴赫, 胡登路 5 號
	姓 名 (名稱)	SMS 斯卓洛曼-史邁格股份有限公司
	國 籍	德 國
	住、居所 (事務所)	德國 40237 杜塞爾道, 愛德華-斯卓洛曼街 4 號
	代 表 人 姓 名	(1) 渥夫甘·羅德 (2) 富利尤夫·洛依芬

經濟部中央標準局員工消費合作社印製

裝 訂 線

302308

(由本局填寫)

承辦人代碼：
大類：
IPC分類：

A6  
B6

本案已向：

德國(地區) 申請專利，申請日期：1995.06.09 案號：195 20 709,214 有 無主張優先權

有關微生物已寄存於：，寄存日期：，寄存號碼：

(請先閱讀背面之注意事項再填寫本頁各欄)

裝  
訂  
線

經濟部中央標準局員工消費合作社印製

## 五、發明說明 ( | )

本發明關於一種驅動器，它具有一個大致靜態支承的滾子，以及一個可相對於該滾子調移的第二滾子，第二滾子支承在一個可利用壓力媒缸移動的樞轉架中，該樞轉架由二對力擺桿構成，該擺桿在其共同樞轉軸的區域利用一基座連接，基座兩端支承在驅動框中。

這種驅動器有一基座，該基座將擺桿互助以剛性方式連接。為了要能影響由驅動作用所施的拉力的作用線，人們將滾子支承在構入件中，構入件製成可施力調整的方式；這種調整裝置需高成本，因為它受強力的承載力量，而且可能想要的調整裝置也對此有份。這種高成本及所需之剛性的設計不能達成常常想要的獨立調節作用。

因此，本發明的目的在於將上述那類驅動器的構造及調整驅動件改革，使調整及／或調節過程可用簡單手段達成。

這種目的係利用申請專利範圍第1項的特點達成，把不同調整力引入到二擺桿上，則可配合設計成可扭轉方式的基座，利用調整手段較小的差動力量達成不同的樞轉角度，而不致連可樞轉的滾子的安定的保持作用都受妨礙。

這種可扭轉的連接方式另外還使得即使控制作用有錯誤的比例時，可調整的滾子造成這種原因的錯誤調整作用仍留在可接受的容許誤差內。

茲配合圖式詳述本發明如下圖式中：

第一圖為一本發明的驅動器，

## 五、發明說明(ノ)

第二圖為具本發明驅動器之第二滾子的樞轉框。

第一圖中可見到一驅動器(1)，它有一大致以靜止方式支承住的滾子(2)及一個可相對於滾子(2)調整的滾子(3)。滾子(3)被一樞轉框(4)保持住，樞轉框由二支對立的擺桿(5)(5')構成，二擺桿在驅動器(1)的框(6)中有一共同樞轉軸(7)。擺桿(5)(5')之與樞轉軸(7)對立的末端上設有壓力媒缸(8)，以可樞轉的方式保持在框架(60)上。

第二圖可看出，擺桿(5)(5')支承在框(6)中，可繞樞轉軸(7)樞轉。在樞轉軸(7)的區域中，擺桿(5)(5')有一共同基座(9)，將二擺桿(5)(5')互相連接，基座由一扭轉管(10)構成。滾子(3)以可轉動的方式支承在擺桿(5)(5')中。壓力媒缸(8)(8')嵌夾在擺桿(5)(5')自由端上。

扭轉管(10)使得壓力媒缸(8)(8')在受不同強度施力下能將擺桿(5)(5')做不同程度的樞轉，但扭轉管(10)也確使擺桿(5)(5')的樞轉區域中的差異不會超出一個預設的值(此值與扭轉管的韌性有關)。把不同的調整力量導入，在壓力媒缸(8)(8')較小的差動力量之下，擺桿(5)(5')及滾子(3)可有不同的樞轉角度。如此，可簡單地將滾子(3)樞轉，而將從驅動器施到鋼帶上的力量輕易地改變，因此

五、發明說明( )

不須花大成本，以調整到最佳的拉力分佈。

(請先閱讀背面之注意事項再填寫本頁)

裝

訂

線

四、中文發明摘要(發明之名稱: )

## 滾壓鋼帶的驅動器

一種驅動器，具有一種大致以靜態方式支承的滾子與一個可相對於滾子調整的第二滾子，該第二滾子支承在一個可利用壓缸樞轉的樞轉框中，該樞轉框由二對立擺桿構成，該二擺桿在其共同樞轉軸的區域利用一個兩側支承在該驅動器框中的基座連接，其設計方式使調整與／或調節過程可用簡單的手段實施。為此，擺桿可各利用可分別施力的壓力媒缸調移，且將它們連接的底座設計成扭力彈簧形式。

英文發明摘要(發明之名稱: )

(請先閱讀背面之注意事項再填寫本頁各欄)

裝

訂

線

六、申請專利範圍

林  
理  
銘  
林  
理  
銘  
林  
理  
銘  
林  
理  
銘

1. 一種驅動器，具有一大致以靜態方式支承的第一滾子，及一個可相對於該第一滾子調整的第二滾子，第二滾子支承在一樞轉框中，樞轉框可利用壓力媒缸樞轉，且由二個對立的擺桿構成，擺桿在其共同樞轉軸的範圍中利用一兩端支承在驅動器框中的基座連接，其特徵在：

該二擺桿（5）（5'）可利用可分別施力的壓力媒缸（8）（8'）調整，且將它們連接的基座（9）係設計成扭力彈簧形式。

2. 如申請專利範圍第1項之驅動器，其中：

該基座（9）為一扭轉管（10）。

3. 如申請專利範圍第2項之驅動器，其中：

該基座具有同心之扭轉管。

4. 如申請專利範圍第1項之驅動器，其中：

該基座有一根或更多根扭轉桿。

（請先閱讀背面之注意事項再填寫本頁）

裝

訂

訂

302308

25106093

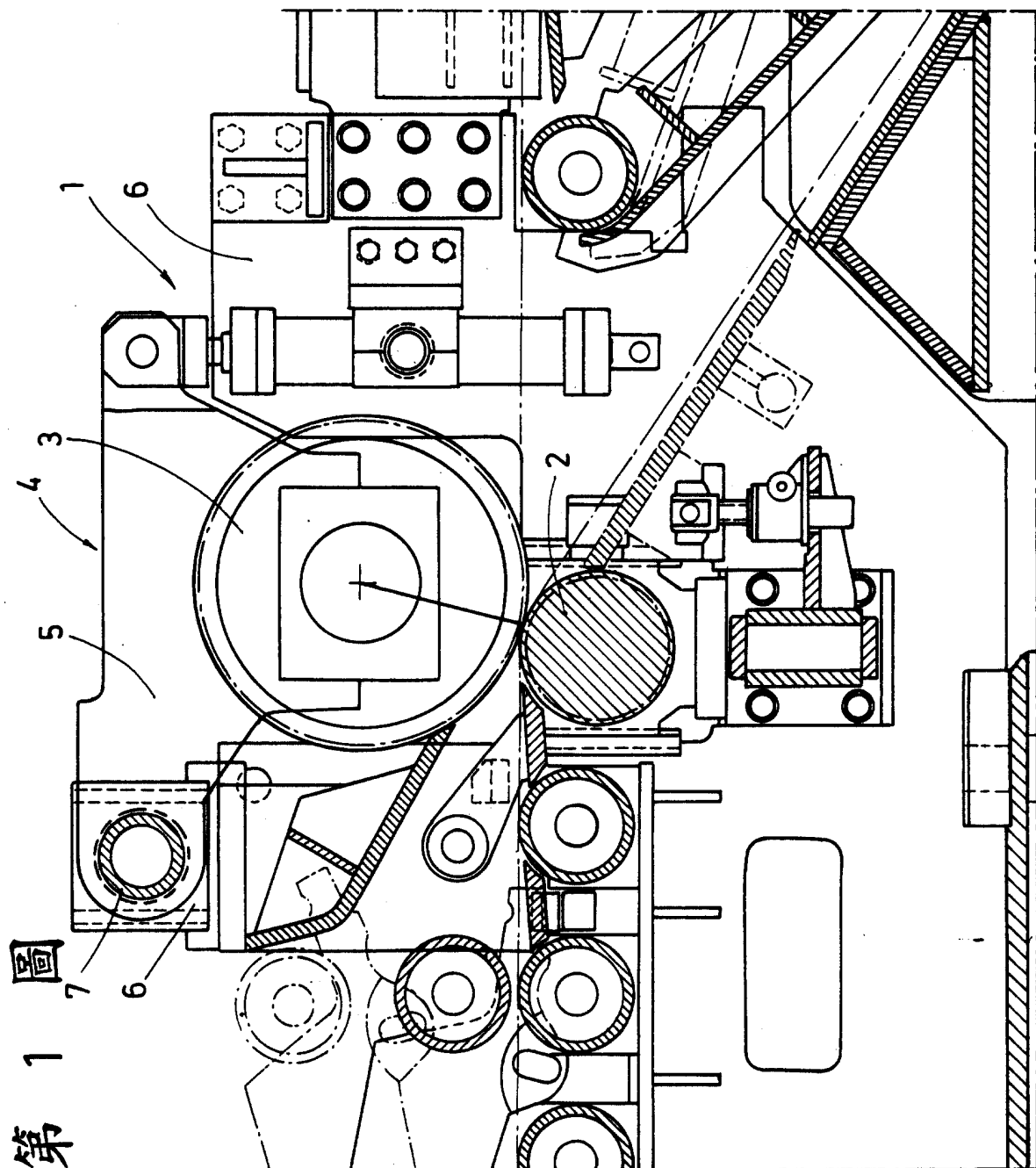

第 1 圖

第 2 圖

