

(19)  
(12)

(KR)  
(Y1)

(51) 。 Int. Cl.7  
B01D 1/00  
B01D 1/28

(45)  
(11)  
(24)

2004 11 10  
20-0367389  
2004 11 01

(21) 20-2004-0024030  
(22) 2004 08 23

(73) 67-4

(72) 67-4

(74)

:

(54) 가 (多管)

가 (多管)

,

,

가 (多管)

;

;

가

;

가

;

가

,

;

가 (多管)

,

,

1 가 .  
 2 .  
 3 .  
 4 .  
 5 4 A-A' .  
 < >  
 10 : 20 :  
 30 : 31 :  
 32 : 33 : (fin)  
 34 : 35 :  
 40 : 41 :  
 42 : 50 :  
 60 : 70,71 :  
 80 : 90 :

가 (多管)

2

가

가

가

가 (多管)

가

가

100

가

가 (多管)

1

가

(80)

(30)

(20)

(100)

(10)

(90)  
(50)

(70)

100

(40)

(6)

가  
0)

(42)

(10)

(10)

(71)

(30)

(41)  
(20)

(recycle)  
(30)

(10)

(80)

2

(31)

가

3

(32)

(33)

3

5

(30)

(31)

가

가

(30)

(34)

(34)

(35)가

가

가

가

가 (多管)

(57)

1.

,  
;  
;  
가  
;  
가 ;  
가 ,  
;  
가 .

2.

1 ,  
가 .

3.

2 ,  
가

4.

2 ,  
가

5.

1 2 ,  
가 .

6.

1 2 ,  
가 가

1

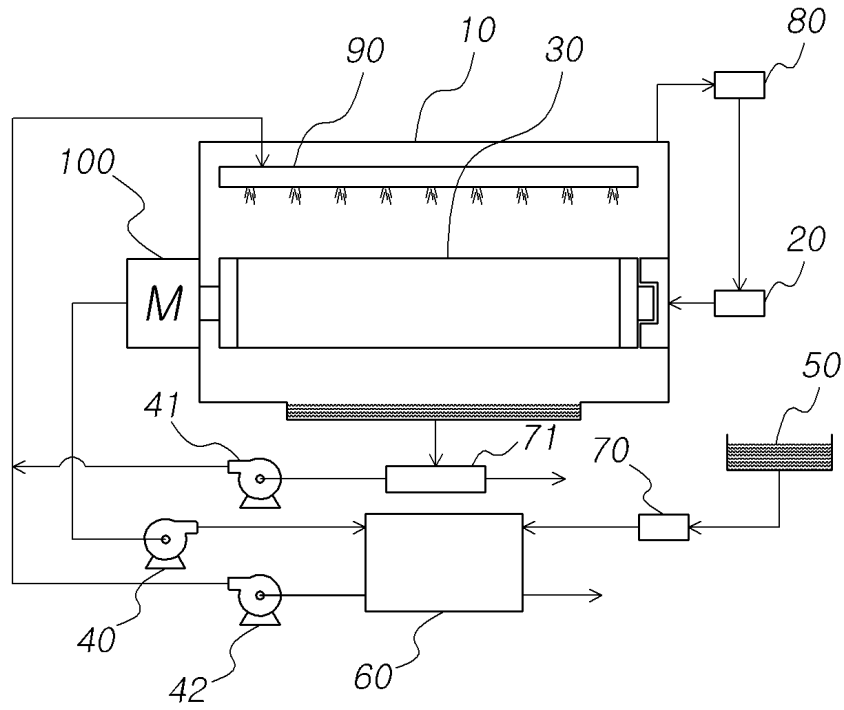

2

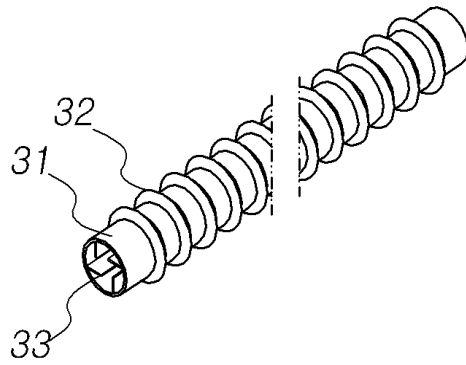

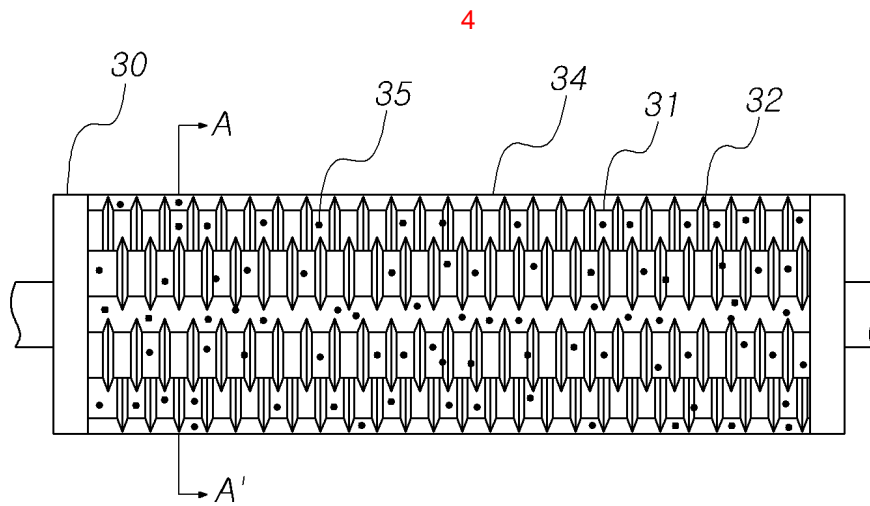
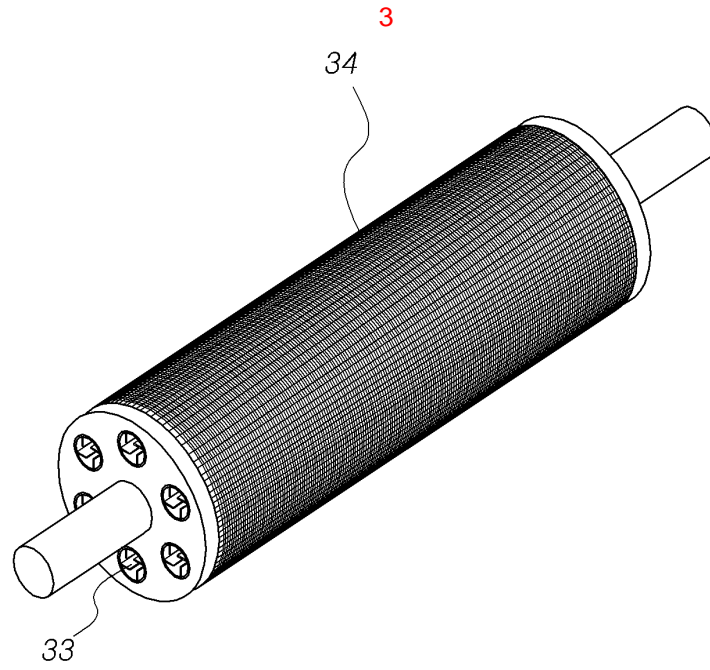

5

A-A' 단면도

