



(12) 发明专利申请

(10) 申请公布号 CN 111799671 A

(43) 申请公布日 2020.10.20

(21) 申请号 202010688983.8

(22) 申请日 2020.07.17

(71) 申请人 龙岩学院

地址 364012 福建省龙岩市新罗区东肖北路1号龙岩学院

(72) 发明人 洪天星

(74) 专利代理机构 日照市聚信创腾知识产权代理事务所(普通合伙) 37319

代理人 申萍

(51) Int. Cl.

H02B 1/30 (2006.01)

H02B 1/56 (2006.01)

H02B 1/28 (2006.01)

G08B 21/24 (2006.01)

权利要求书2页 说明书6页 附图14页

(54) 发明名称

一种电气自动化控制的散热电气柜

(57) 摘要

本发明提供一种电气自动化控制的散热电气柜,涉及电气柜技术领域,解决了当有水靠近电气柜时,应及时对水进行处理,避免引发短路现象,但现当水靠近电气柜时,并没有相应的提醒装置,导致水引发电气柜内部元器件短路现象的问题。一种电气自动化控制的散热电气柜,包括电气柜,所述电气柜底部固定安装有遇水警示机构。当水流向电气柜时,水将首先与遇水膨胀止水条相接触,遇水膨胀止水条与水接触后,遇水膨胀止水条产生2-3倍的膨胀变形,从而向上撑起矩形框板B,故在向上撑起的矩形框板B作用下,铜质导电插片将与导电片A和纽扣电池相接触,蜂鸣器发出声响,从而提醒管理人员有水靠近电气柜,以及及时对水进行处理,避免引发短路现象。

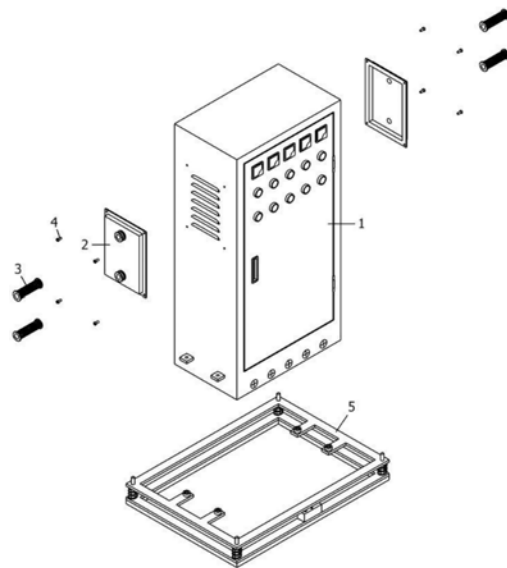

1. 一种电气自动化控制的散热电气柜,其特征在于:包括电气柜(1),所述电气柜(1)底部固定安装有遇水警示机构(5);所述电气柜(1)左端面及右端面均通过紧固螺丝(4)固定安装有一组扣合机构(2),每组扣合机构(2)上均法兰固定连接有两组可调式抽气机构(3);所述遇水警示机构(5)包括有警示壳体(5010)、蜂鸣器(5014)、导电片A(5015)、纽扣电池(5016)、导电片B(5017)、绝缘弹簧(5018)、贯通插口(5019),矩形框板B(507)顶端面前侧方中间部位固定安装有警示壳体(5010),且警示壳体(5010)内部从左至右依次安装有蜂鸣器(5014)、导电片A(5015)、纽扣电池(5016)、导电片B(5017)、绝缘弹簧(5018),导电片A(5015)和导电片B(5017)分别通过导线与蜂鸣器(5014)的两根管脚相连接,绝缘弹簧(5018)普通伸展状态下,导电片A(5015)、纽扣电池(5016)、导电片B(5017)处于依次相贴状态,警示壳体(5010)顶端面相对于导电片A(5015)与纽扣电池(5016)相接触部位开设有一处贯通插口(5019)。

2. 如权利要求1所述一种电气自动化控制的散热电气柜,其特征在于:所述电气柜(1)包括有螺纹盲孔(101)、方形块(102)、螺纹通孔(103),所述电气柜(1)左端面及右端面相对于散热孔四处边缘夹角部位均开设有一处螺纹盲孔(101),所述电气柜(1)左端面及右端部下侧方部位呈前后对称状各固定连接有两块方形块(102),每块方形块(102)顶端面中心部位均开设有一处螺纹通孔(103)。

3. 如权利要求1所述一种电气自动化控制的散热电气柜,其特征在于:所述电气柜(1)包括有圆形橡胶薄片(104)、切断口(105)、内陷凹槽(106)、抽风风扇(107)、圆形输送通孔(108),所述电气柜(1)底端面开设有一处内陷凹槽(106),且内陷凹槽(106)内端面内嵌安装有与电气柜(1)电性相连接的抽风风扇(107),所述电气柜(1)前端面下侧方部位均匀开设有五处与内陷凹槽(106)相连通的圆形输送通孔(108),每处所述圆形输送通孔(108)内周面前侧方部位均粘接有一张圆形橡胶薄片(104),每张所述圆形橡胶薄片(104)轴心处均开设有一处呈十字结构的切断口(105),普通状态下,呈十字结构的切断口(105)处于密封闭合状态。

4. 如权利要求1所述一种电气自动化控制的散热电气柜,其特征在于:所述扣合机构(2)包括有矩形板(201)、圆形通孔A(202)、矩形凸起(203)、法兰连接头(204)、矩形凹腔(205),所述矩形板(201)前端面设置有矩形凸起(203),且矩形板(201)后端面开设有矩形凹腔(205),所述矩形板(201)前端面四处边缘夹角部位均开设有一处圆形通孔A(202),所述矩形凸起(203)前端面呈上下对称状共安装有两组与矩形凹腔(205)相连通的法兰连接头(204),两组扣合机构(2)中的所述矩形板(201)后端面分别与电气柜(1)左端面及右端面相贴合,所述紧固螺丝(4)穿过圆形通孔A(202)螺纹连接在螺纹盲孔(101),矩形凹腔(205)与电气柜(1)的散热孔部位相对应。

5. 如权利要求1所述一种电气自动化控制的散热电气柜,其特征在于:所述可调式抽气机构(3)包括有金属定型软管(301)、法兰连接盘(302)、海绵填充过滤件(303),所述金属定型软管(301)首尾两端均固定安装有一块法兰连接盘(302),且金属定型软管(301)内部填充有海绵填充过滤件(303),所述金属定型软管(301)尾端所固定安装的法兰连接盘(302)与法兰连接头(204)固定相连接。

6. 如权利要求1所述一种电气自动化控制的散热电气柜,其特征在于:所述遇水警示机构(5)包括有矩形框板A(501)、矩形延伸板(502)、圆形通孔B(503)、弹簧(504)、螺丝(505)、

圆形限位滑动通孔(506)、矩形框板B(507)、限位圆杆(508)、滚珠(5013),所述矩形框板A(501)内端尺寸大于电气柜(1)横向尺寸,所述矩形框板A(501)内端左侧面及右侧面均呈前后对称状各固定连接有两块矩形延伸板(502),每块矩形延伸板(502)上均开设有一处圆形通孔B(503),且每处圆形通孔B(503)内均插接有一个螺丝(505),所述矩形框板A(501)顶端面四处边缘夹角部位均开设有一处圆形限位滑动通孔(506),每处圆形限位滑动通孔(506)内周面均呈环形阵列状各内嵌转动安装有四颗滚珠(5013),所述矩形框板A(501)正下方设置有一块与其尺寸相一致的矩形框板B(507),所述矩形框板B(507)顶端面四处边缘夹角部位均固定连接有一根限位圆杆(508),所述矩形框板A(501)底端面四处边缘夹角部位均固定连接有一个弹簧(504),且弹簧(504)底端与矩形框板B(507)顶端面固定相连接,四根所述限位圆杆(508)分别滑动连接在四处圆形限位滑动通孔(506)内,且限位圆杆(508)外周面与滚珠(5013)滑动相接触。

7.如权利要求1所述一种电气自动化控制的散热电气柜,其特征在于:所述遇水警示机构(5)包括有绝缘插片(5011)、铜质导电插片(5012),矩形框板A(501)底端面前侧方中间部位固定连接有一张绝缘插片(5011),且绝缘插片(5011)上内嵌安装有一片铜质导电插片(5012),弹簧(504)普通伸展状态下,绝缘插片(5011)穿过贯通插口(5019)插接在导电片A(5015)与纽扣电池(5016)之间将其分隔,铜质导电插片(5012)位于导电片A(5015)与纽扣电池(5016)上侧方部位不与其相接触,且其间距五毫米。

8.如权利要求1所述一种电气自动化控制的散热电气柜,其特征在于:所述遇水警示机构(5)包括有遇水膨胀止水条(509),矩形框板B(507)底端面粘接有遇水膨胀止水条(509),当矩形延伸板(502)底端面与方形块(102)顶端面相贴合并通过螺丝(505)与螺纹通孔(103)螺纹安装状态下,遇水膨胀止水条(509)底端面与电气柜(1)底端面处于同一水平面。

## 一种电气自动化控制的散热电气柜

### 技术领域

[0001] 本发明属于电气柜技术领域,更具体地说,特别涉及一种电气自动化控制的散热电气柜。

### 背景技术

[0002] 电气柜是由钢材质加工而成用来保护元器件正常工作的柜子。

[0003] 例如申请号:201710346161.X本发明公开了一种具有散热除湿功能的电气柜,包括底座、电气柜、散热空腔、散热风板和OD-3微型干燥机,所述底座的顶部安装有电气柜,且底座的内部安装有OD-3微型干燥机,所述OD-微型干燥机的输出端通过导管安装有延伸至电气柜内部的出风口,所述电气柜的顶部安装有散热空腔,所述散热空腔内部的中央位置处安装有抽风机,且抽风机的输出端安装有延伸至电气柜内部的散热风板,所述抽风机两侧散热空腔的底部安装有散热窗,所述电气柜的正面安装有电气柜门。本发明相对于传统电气柜设采用非全密闭的电气柜,提高了电气柜的密封性,避免因外界因素而导致电气柜内部潮湿,导致电气设备损坏,进而提高了电气柜的安全性和电气设备的使用寿命。

[0004] 基于上述专利的检索,以及结合现有技术中的设备发现,当有水靠近电气柜时,应及时对水进行处理,避免引发短路现象,但现当水靠近电气柜时,并没有相应的提醒装置,导致水引发电气柜内部元器件短路现象。

### 发明内容

[0005] 为了解决上述技术问题,本发明提供一种电气自动化控制的散热电气柜,以解决当有水靠近电气柜时,应及时对水进行处理,避免引发短路现象,但现当水靠近电气柜时,并没有相应的提醒装置,导致水引发电气柜内部元器件短路现象的问题。

[0006] 本发明一种电气自动化控制的散热电气柜的目的与功效,由以下具体技术手段所达成:

[0007] 一种电气自动化控制的散热电气柜,包括电气柜,所述电气柜底部固定安装有遇水警示机构;所述电气柜左端面及右端面均通过紧固螺丝固定安装有一组扣合机构,每组扣合机构上均法兰固定连接有两组可调式抽气机构;所述遇水警示机构包括有警示壳体、蜂鸣器、导电片A、纽扣电池、导电片B、绝缘弹簧、贯通插口,矩形框板B顶端面前侧方中间部位固定安装有警示壳体,且警示壳体内部从左至右依次安装有蜂鸣器、导电片A、纽扣电池、导电片B、绝缘弹簧,导电片A和导电片B分别通过导线与蜂鸣器的两根管脚相连接,绝缘弹簧普通伸展状态下,导电片A、纽扣电池、导电片B处于依次相贴状态,警示壳体顶端面相对于导电片A与纽扣电池相接触部位开设有一处贯通插口。

[0008] 进一步的,所述电气柜包括有螺纹盲孔、方形块、螺纹通孔,所述电气柜左端面及右端面相对于散热孔四处边缘夹角部位均开设有一处螺纹盲孔,所述电气柜左端面及右端面下侧方部位呈前后对称状各固定连接有两块方形块,每块方形块顶端面中心部位均开设有一处螺纹通孔。

[0009] 进一步的,所述电气柜包括有圆形橡胶薄片、切断口、内陷凹槽、抽风风扇、圆形输送通孔,所述电气柜底端面开设有一处内陷凹槽,且内陷凹槽内端面内嵌安装有与电气柜电性相连接的抽风风扇,所述电气柜前端面下侧方部位均匀开设有五处与内陷凹槽相连通的圆形输送通孔,每处所述圆形输送通孔内周面前侧方部位均粘接有一张圆形橡胶薄片,每张所述圆形橡胶薄片轴心处均开设有一处呈十字结构的切断口,普通状态下,呈十字结构的切断口处于密封闭合状态。

[0010] 进一步的,所述扣合机构包括有矩形板、圆形通孔A、矩形凸起、法兰连接头、矩形凹腔,所述矩形板前端面设置有矩形凸起,且矩形板后端面开设有矩形凹腔,所述矩形板前端面四处边缘夹角部位均开设有一处圆形通孔A,所述矩形凸起前端面呈上下对称状共安装有两组与矩形凹腔相连通的法兰连接头,两组扣合机构中的所述矩形板后端面分别与电气柜左端面及右端面相贴合,所述紧固螺丝穿过圆形通孔A螺纹连接在螺纹盲孔,矩形凹腔与电气柜的散热孔部位相对应。

[0011] 进一步的,所述可调式抽气机构包括有金属定型软管、法兰连接盘、海绵填充过滤件,所述金属定型软管首尾两端均固定安装有一块法兰连接盘,且金属定型软管内部填充有海绵填充过滤件,所述金属定型软管尾端所固定安装的法兰连接盘与法兰连接头固定相连接。

[0012] 进一步的,所述遇水警示机构包括有矩形框板A、矩形延伸板、圆形通孔B、弹簧、螺丝、圆形限位滑动通孔、矩形框板B、限位圆杆、滚珠,所述矩形框板A内端尺寸大于电气柜横向尺寸,所述矩形框板A内端左侧面及右侧面均呈前后对称状各固定连接有两块矩形延伸板,每块矩形延伸板上均开设有一处圆形通孔B,且每处圆形通孔B内均插接有一个螺丝,所述矩形框板A顶端面四处边缘夹角部位均开设有一处圆形限位滑动通孔,每处圆形限位滑动通孔内周面均呈环形阵列状各内嵌转动安装有四颗滚珠,所述矩形框板A正下方设置有一块与其尺寸相一致的矩形框板B,所述矩形框板B顶端面四处边缘夹角部位均固定连接有一根限位圆杆,所述矩形框板A底端面四处边缘夹角部位均固定连接有一个弹簧,且弹簧底端与矩形框板B顶端面固定相连接,四根所述限位圆杆分别滑动连接在四处圆形限位滑动通孔内,且限位圆杆外周面与滚珠滑动相接触。

[0013] 进一步的,所述遇水警示机构包括有绝缘插片、铜质导电插片,矩形框板A底端面前侧方中间部位固定连接有一张绝缘插片,且绝缘插片上内嵌安装有一片铜质导电插片,弹簧普通伸展状态下,绝缘插片穿过贯通插口插接在导电片A与纽扣电池之间将其分隔,铜质导电插片位于导电片A与纽扣电池上侧方部位不与其相接触,且其间距五毫米。

[0014] 进一步的,所述遇水警示机构包括有遇水膨胀止水条,矩形框板B底端面粘接有遇水膨胀止水条,当矩形延伸板底端面与方形块顶端面相贴合并通过螺丝与螺纹通孔螺纹安装状态下,遇水膨胀止水条底端面与电气柜底端面处于同一水平面。

[0015] 与现有技术相比,本发明具有如下有益效果:

[0016] 当水流向电气柜时,水将首先与遇水膨胀止水条相接触,遇水膨胀止水条与水接触后,遇水膨胀止水条产生2-3倍的膨胀变形,从而向上撑起矩形框板B,弹簧被压缩,限位圆杆沿圆形限位滑动通孔向上滑动,因弹簧普通伸展状态下,铜质导电插片位于导电片A与纽扣电池上侧方部位不与其相接触,且其间距五毫米,故在向上撑起的矩形框板B作用下,铜质导电插片将与导电片A和纽扣电池相接触,这时,警示壳体内部电源接通,蜂鸣器发出

声响,从而提醒管理人员有水靠近电气柜,以及时对水进行处理,避免引发短路现象。

## 附图说明

[0017] 图1是本发明的拆分状态下结构示意图。

[0018] 图2是本发明的主视结构示意图。

[0019] 图3是本发明的轴视结构示意图。

[0020] 图4是本发明的电气柜顶端轴视结构示意图。

[0021] 图5是本发明的电气柜底端轴视结构示意图。

[0022] 图6是本发明的内陷凹槽局部剖视结构示意图。

[0023] 图7是本发明的圆形橡胶薄片拆分状态下局部放大结构示意图。

[0024] 图8是本发明的扣合机构前端轴视结构示意图。

[0025] 图9是本发明的扣合机构后端轴视结构示意图。

[0026] 图10是本发明的可调式抽气机构结构示意图。

[0027] 图11是本发明的遇水警示机构拆分状态下结构示意图。

[0028] 图12是本发明的遇水警示机构主视结构示意图。

[0029] 图13是本发明的矩形框板A底端轴视结构示意图。

[0030] 图14是本发明的矩形框板A剖视结构示意图。

[0031] 图15是本发明的图14中A处局部放大结构示意图。

[0032] 图16是本发明的警示壳体结构示意图。

[0033] 图中,部件名称与附图编号的对应关系为:

[0034] 1、电气柜;101、螺纹盲孔;102、方形块;103、螺纹通孔;104、圆形橡胶薄片;105、切断口;106、内陷凹槽;107、抽风风扇;108、圆形输送通孔;2、扣合机构;201、矩形板;202、圆形通孔A;203、矩形凸起;204、法兰连接头;205、矩形凹腔;3、可调式抽气机构;301、金属定型软管;302、法兰连接盘;303、海绵填充过滤件;4、紧固螺丝;5、遇水警示机构;501、矩形框板A;502、矩形延伸板;503、圆形通孔B;504、弹簧;505、螺丝;506、圆形限位滑动通孔;507、矩形框板B;508、限位圆杆;509、遇水膨胀止水条;5010、警示壳体;5011、绝缘插片;5012、铜质导电插片;5013、滚珠;5014、蜂鸣器;5015、导电片A;5016、纽扣电池;5017、导电片B;5018、绝缘弹簧;5019、贯通插口;

## 具体实施方式

[0035] 下面结合附图和实施例对本发明的实施方式作进一步详细描述。以下实施例用于说明本发明,但不能用来限制本发明的范围。

[0036] 在本发明的描述中,除非另有说明,“多个”的含义是两个或两个以上;术语“上”、“下”、“左”、“右”、“内”、“外”、“前端”、“后端”、“头部”、“尾部”等指示的方位或位置关系为基于附图所示的方位或位置关系,仅是为了便于描述本发明和简化描述,而不是指示或暗示所指的装置或元件必须具有特定的方位、以特定的方位构造和操作,因此不能理解为对本发明的限制。此外,术语“第一”、“第二”、“第三”等仅用于描述目的,而不能理解为指示或暗示相对重要性。

[0037] 在本发明的描述中,需要说明的是,除非另有明确的规定和限定,术语“相连”、“连

接”应做广义理解,例如,可以是固定连接,也可以是可拆卸连接,或一体地连接;可以是机械连接,也可以是电连接;可以是直接相连,也可以通过中间媒介间接相连。对于本领域的普通技术人员而言,可以具体情况理解上述术语在本发明中的具体含义。

[0038] 实施例:

[0039] 如附图1至附图16所示:

[0040] 本发明提供一种电气自动化控制的散热电气柜,包括有:电气柜1,电气柜1底部固定安装有遇水警示机构5;电气柜1左端面及右端面均通过紧固螺丝4固定安装有一组扣合机构2,每组扣合机构2上均法兰固定连接有两组可调式抽气机构3;遇水警示机构5包括有警示壳体5010、蜂鸣器5014、导电片A5015、纽扣电池5016、导电片B5017、绝缘弹簧5018、贯通插口5019,矩形框板B507顶端面前侧方中间部位固定安装有警示壳体5010,且警示壳体5010内部从左至右依次安装有蜂鸣器5014、导电片A5015、纽扣电池5016、导电片B5017、绝缘弹簧5018,导电片A5015和导电片B5017分别通过导线与蜂鸣器5014的两根管脚相连接,绝缘弹簧5018普通伸展状态下,导电片A5015、纽扣电池5016、导电片B5017处于依次相贴状态,警示壳体5010顶端面相对于导电片A5015与纽扣电池5016相接触部位开设有一处贯通插口5019。

[0041] 其中,电气柜1包括有螺纹盲孔101、方形块102、螺纹通孔103,电气柜1左端面及右端面相对于散热孔四处边缘夹角部位均开设有一处螺纹盲孔101,电气柜1左端面及右端部下侧方部位呈前后对称状各固定连接有两块方形块102,每块方形块102顶端面中心部位均开设有一处螺纹通孔103。

[0042] 其中,电气柜1包括有圆形橡胶薄片104、切断口105、内陷凹槽106、抽风风扇107、圆形输送通孔108,电气柜1底端面开设有一处内陷凹槽106,且内陷凹槽106内端面内嵌安装有与电气柜1电性相连接的抽风风扇107,电气柜1前端面下侧方部位均匀开设有五处与内陷凹槽106相连通的圆形输送通孔108,每处圆形输送通孔108内周面前侧方部位均粘接有一张圆形橡胶薄片104,每张圆形橡胶薄片104轴心处均开设有一处呈十字结构的切断口105,普通状态下,呈十字结构的切断口105处于密封闭合状态。

[0043] 其中,扣合机构2包括有矩形板201、圆形通孔A202、矩形凸起203、法兰连接头204、矩形凹腔205,矩形板201前端面设置有矩形凸起203,且矩形板201后端面开设有矩形凹腔205,矩形板201前端面四处边缘夹角部位均开设有一处圆形通孔A202,矩形凸起203前端面呈上下对称状共安装有两组与矩形凹腔205相连通的法兰连接头204,两组扣合机构2中的矩形板201后端面分别与电气柜1左端面及右端面相贴合,紧固螺丝4穿过圆形通孔A202螺纹连接在螺纹盲孔101,矩形凹腔205与电气柜1的散热孔部位相对应。

[0044] 其中,可调式抽气机构3包括有金属定型软管301、法兰连接盘302、海绵填充过滤件303,金属定型软管301首尾两端均固定安装有一块法兰连接盘302,且金属定型软管301内部填充有海绵填充过滤件303,金属定型软管301尾端所固定安装的法兰连接盘302与法兰连接头204固定相连接。

[0045] 其中,遇水警示机构5包括有矩形框板A501、矩形延伸板502、圆形通孔B503、弹簧504、螺丝505、圆形限位滑动通孔506、矩形框板B507、限位圆杆508、滚珠5013,矩形框板A501内端尺寸大于电气柜1横向尺寸,矩形框板A501内端左侧面及右侧面均呈前后对称状各固定连接有两块矩形延伸板502,每块矩形延伸板502上均开设有一处圆形通孔B503,且

每处圆形通孔B503内均插接有一个螺丝505,矩形框板A501顶端面四处边缘夹角部位均开设有一处圆形限位滑动通孔506,每处圆形限位滑动通孔506内周面均呈环形阵列状各内嵌转动安装有四颗滚珠5013,矩形框板A501正下方设置有一块与其尺寸相一致的矩形框板B507,矩形框板B507顶端面四处边缘夹角部位均固定连接有一根限位圆杆508,矩形框板A501底端面四处边缘夹角部位均固定连接有一个弹簧504,且弹簧504底端与矩形框板B507顶端面固定相连接,四根限位圆杆508分别滑动连接在四处圆形限位滑动通孔506内,且限位圆杆508外周面与滚珠5013滑动相接触。

[0046] 其中,遇水警示机构5包括有绝缘插片5011、铜质导电插片5012,矩形框板A501底端面前侧方中间部位固定连接有一张绝缘插片5011,且绝缘插片5011上内嵌安装有一片铜质导电插片5012,弹簧504普通伸展状态下,绝缘插片5011穿过贯通插口5019插接在导电片A5015与纽扣电池5016之间将其分隔,铜质导电插片5012位于导电片A5015与纽扣电池5016上侧方部位不与其相接触,且其间距五毫米。

[0047] 其中,遇水警示机构5包括有遇水膨胀止水条509,矩形框板B507底端面粘接有遇水膨胀止水条509,当矩形延伸板502底端面与方形块102顶端面相贴合并通过螺丝505与螺纹通孔103螺纹安装状态下,遇水膨胀止水条509底端面与电气柜1底端面处于同一水平面。

[0048] 使用时:

[0049] 当电气柜1放置地面上有水时,水流向电气柜1时,因当矩形延伸板502底端面与方形块102顶端面相贴合并通过螺丝505与螺纹通孔103螺纹安装状态下,遇水膨胀止水条509底端面与电气柜1底端面处于同一水平面,并且矩形框板A501内端尺寸大于电气柜1横向尺寸,故当水流向电气柜1时,水将首先与遇水膨胀止水条509相接触,遇水膨胀止水条509与水接触后,遇水膨胀止水条509产生2-3倍的膨胀变形,从而向上撑起矩形框板B507,弹簧504被压缩,限位圆杆508沿圆形限位滑动通孔506向上滑动,进一步的,因每处圆形限位滑动通孔506内周面均呈环形阵列状各内嵌转动安装有四颗滚珠5013,且限位圆杆508外周面与滚珠5013滑动相接触,故通过滚珠5013的设置,保证限位圆杆508沿圆形限位滑动通孔506向上滑动时流畅无阻碍,并且因弹簧504普通伸展状态下,铜质导电插片5012位于导电片A5015与纽扣电池5016上侧方部位不与其相接触,且其间距五毫米,故在向上撑起的矩形框板B507作用下,铜质导电插片5012将与导电片A5015和纽扣电池5016相接触,这时,警示壳体5010内部电源接通,蜂鸣器5014发出声响,从而提醒管理人员有水靠近电气柜1,以及对水进行处理,避免引发短路现象;

[0050] 散热时,抽风风扇107抽取电气柜1内部热量,而外部气流经由可调式抽气机构3部位抽取至散热孔部位进入电气柜1内部,从而实现电气柜1内部气流交换,并且金属定型软管301内部填充有海绵填充过滤件303,通过海绵填充过滤件303的设置在不妨碍气流的抽取下对空气中的灰尘及杂物进行有效的过滤阻隔,且通过金属定型软管301的设置,可通过添加安装多组可调式抽气机构3,通过调节金属定型软管301,使得可调式抽气机构3抽取端可任意调节至合适的位置;

[0051] 抽风风扇107抽取电气柜1内部热量气流将冲开处于密封闭合状态下的切断口105,热量气流将从圆形输送通孔108部位排出,进一步的,普通状态下,呈十字结构的切断口105处于密封闭合状态,故可有效的避免外界灰尘及杂物从圆形输送通孔108进入。

[0052] 本发明的实施例是为了示例和描述起见而给出的,而并不是无遗漏的或者将本发

明限于所公开的形式。很多修改和变化对于本领域的普通技术人员而言是显而易见的。选择和描述实施例是为了更好说明本发明的原理和实际应用,并且使本领域的普通技术人员能够理解本发明从而设计适于特定用途的带有各种修改的各种实施例。



图1



图2

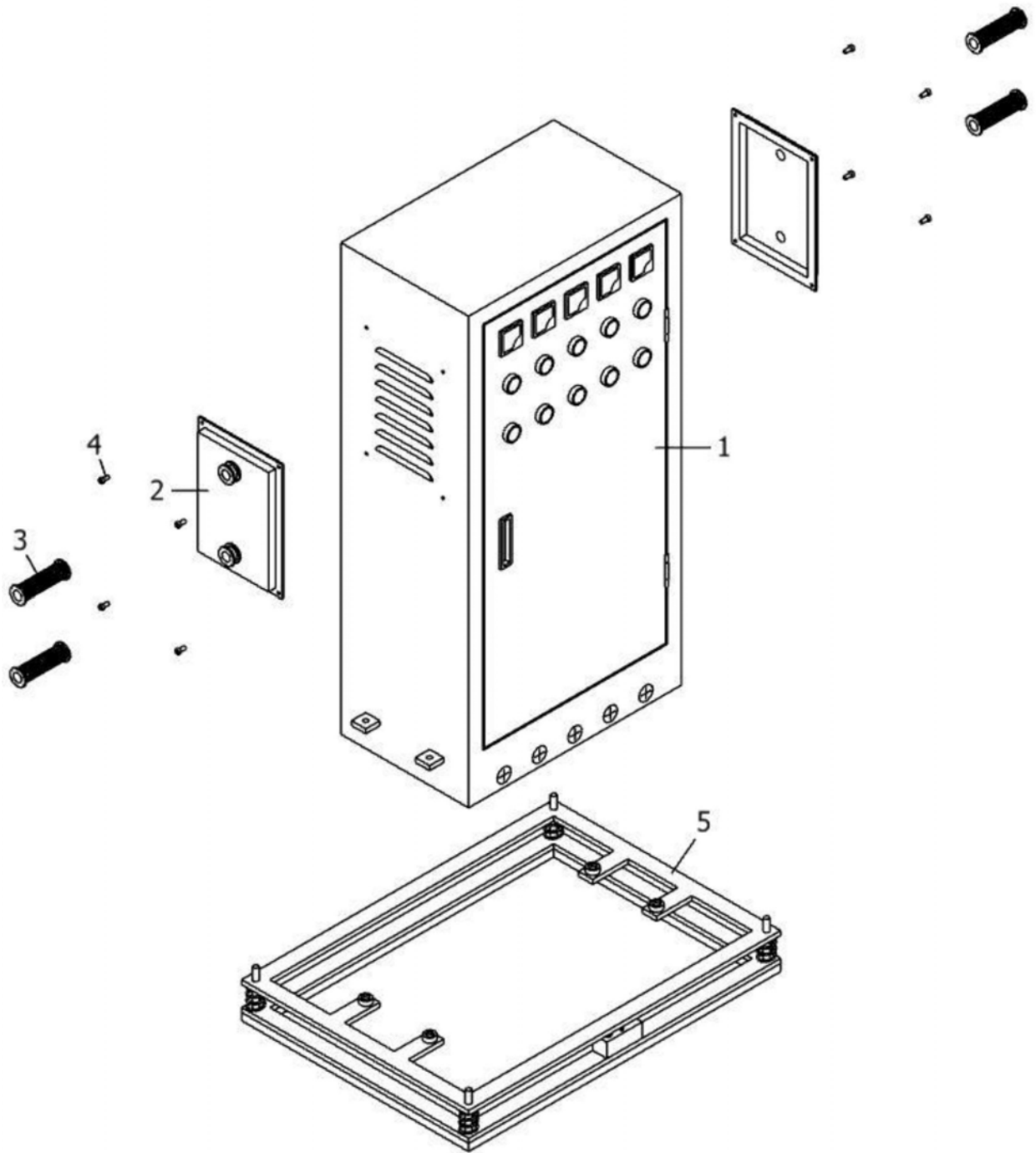

图3

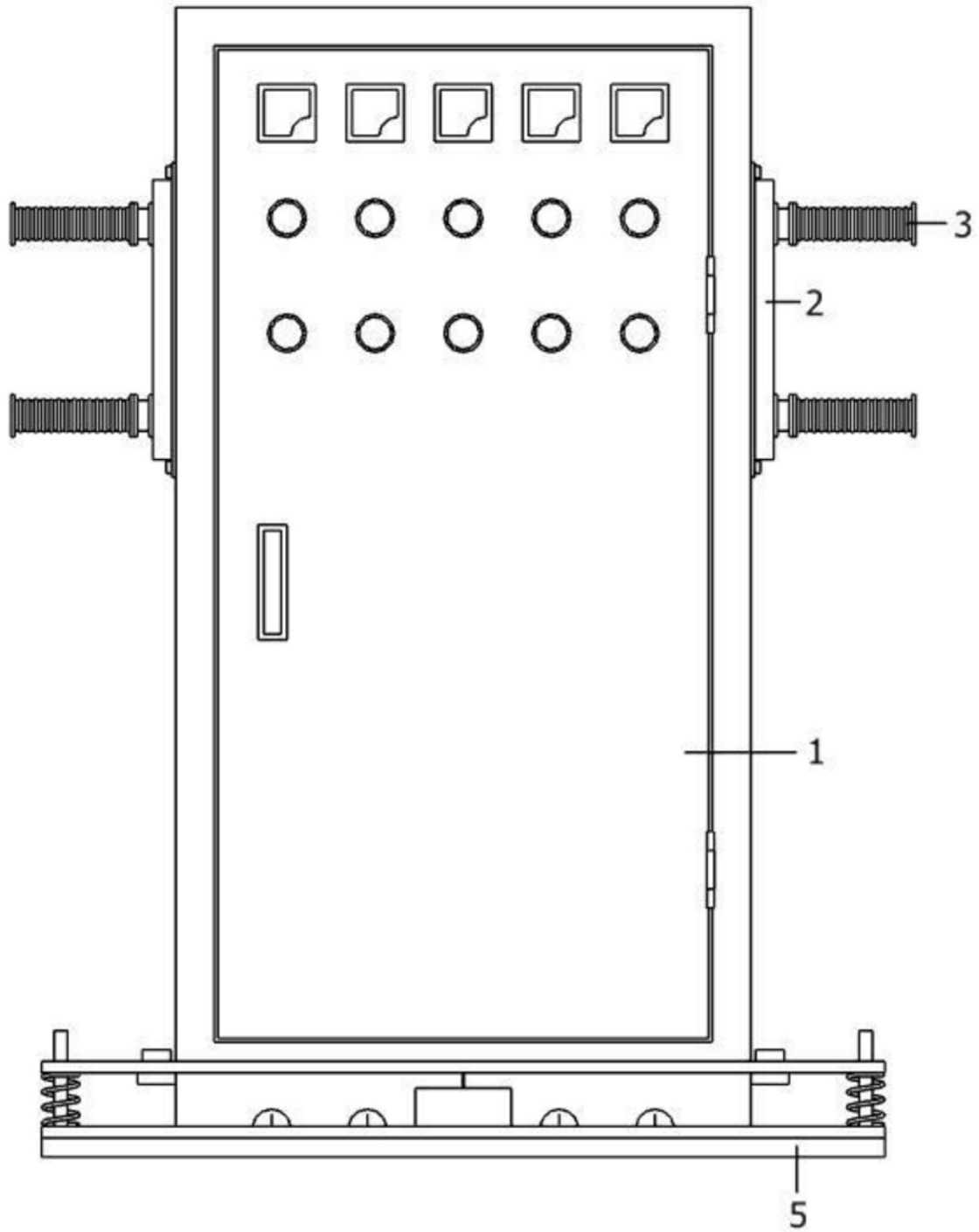

图4

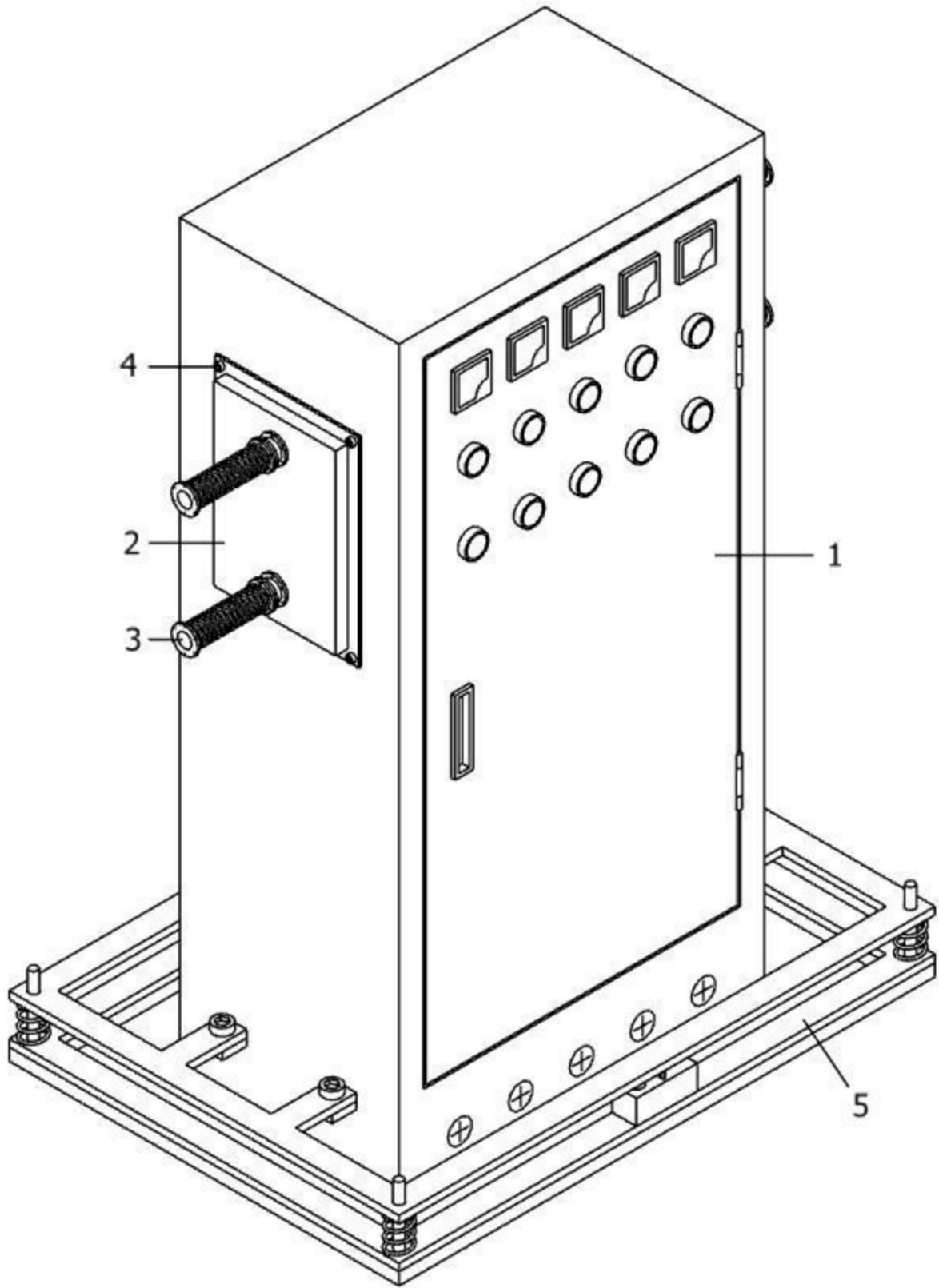

图5

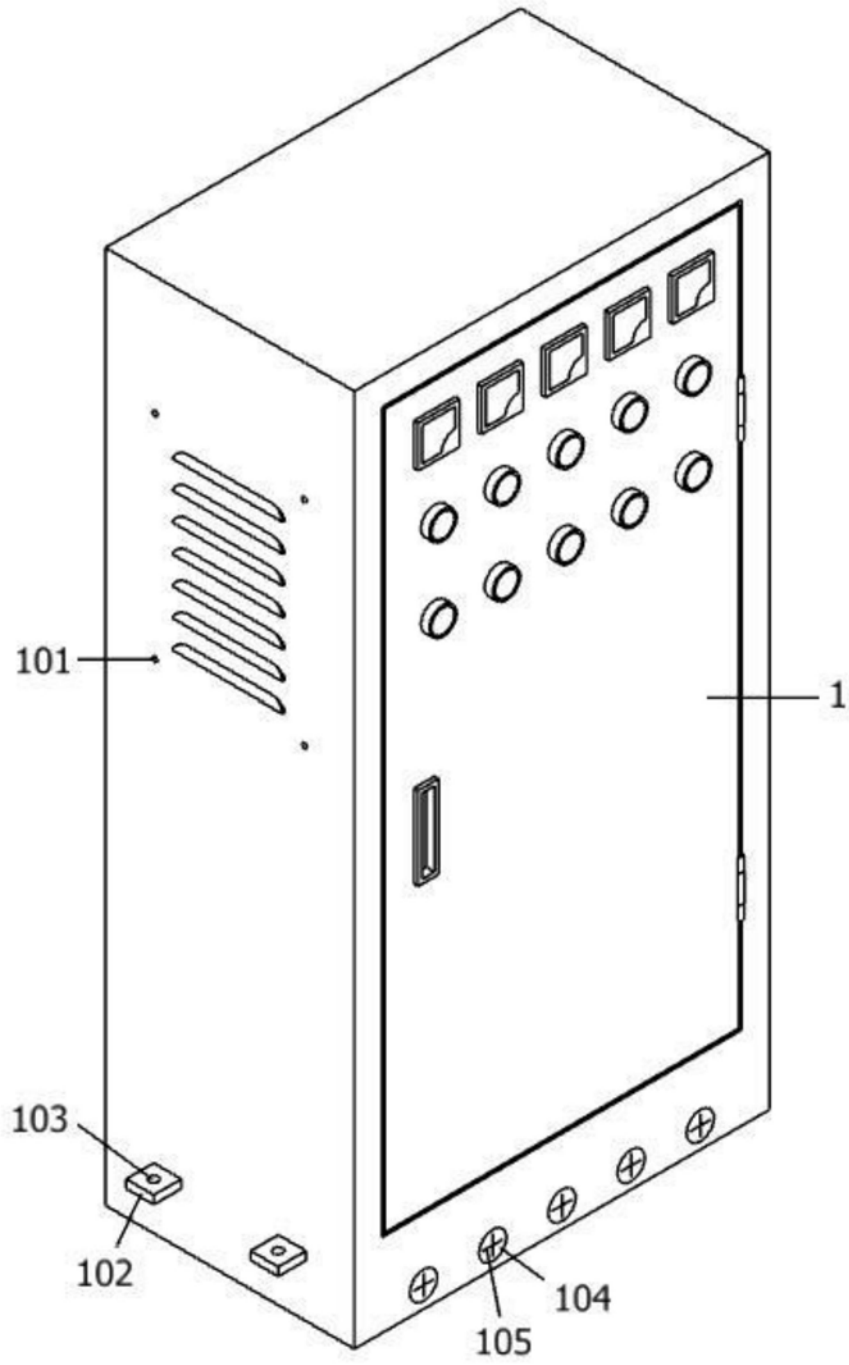

图6

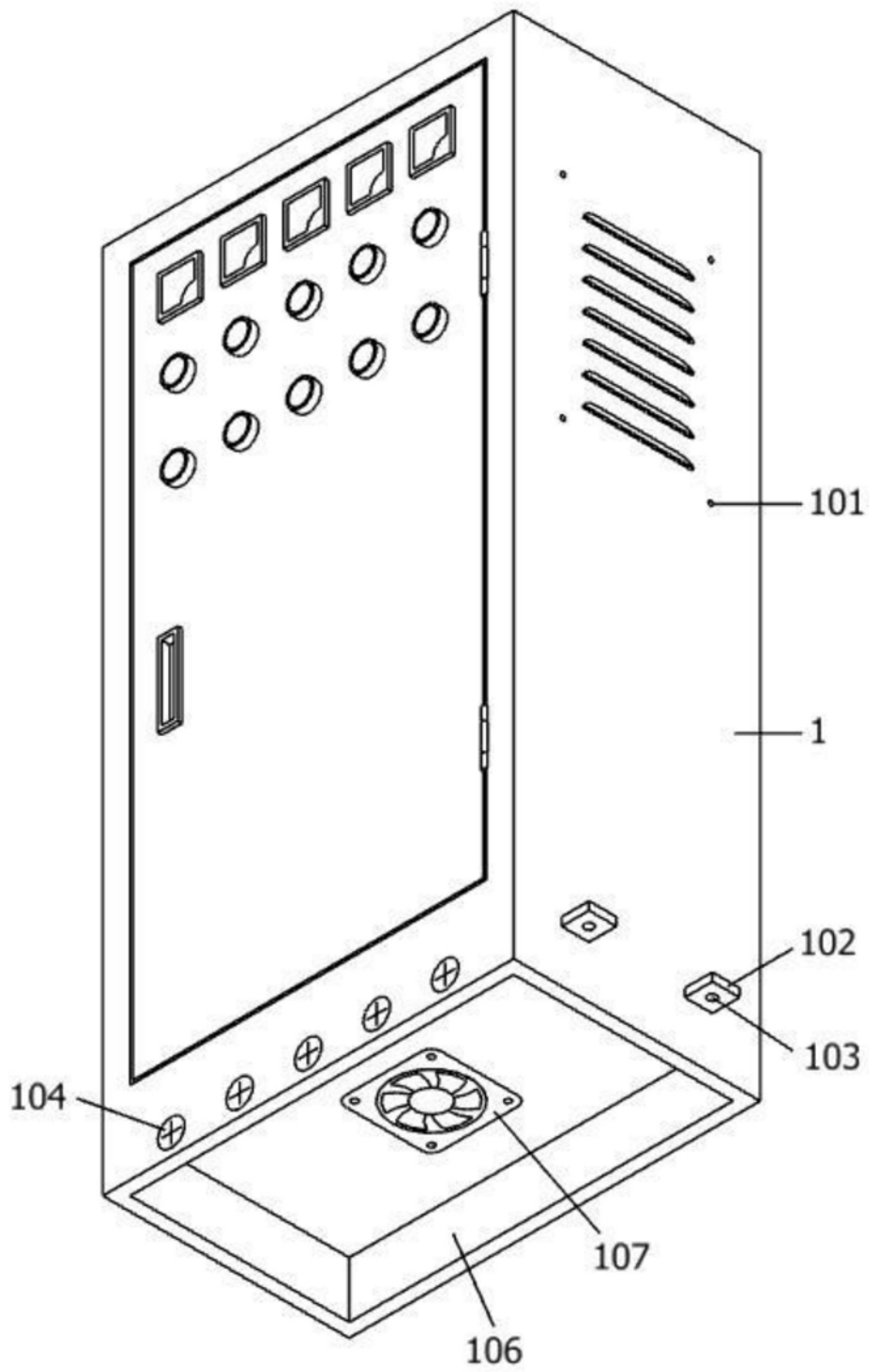

图7

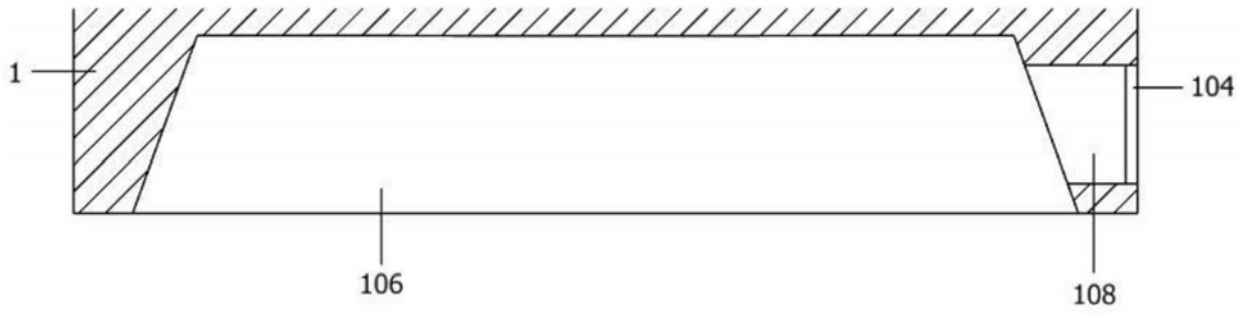

图8

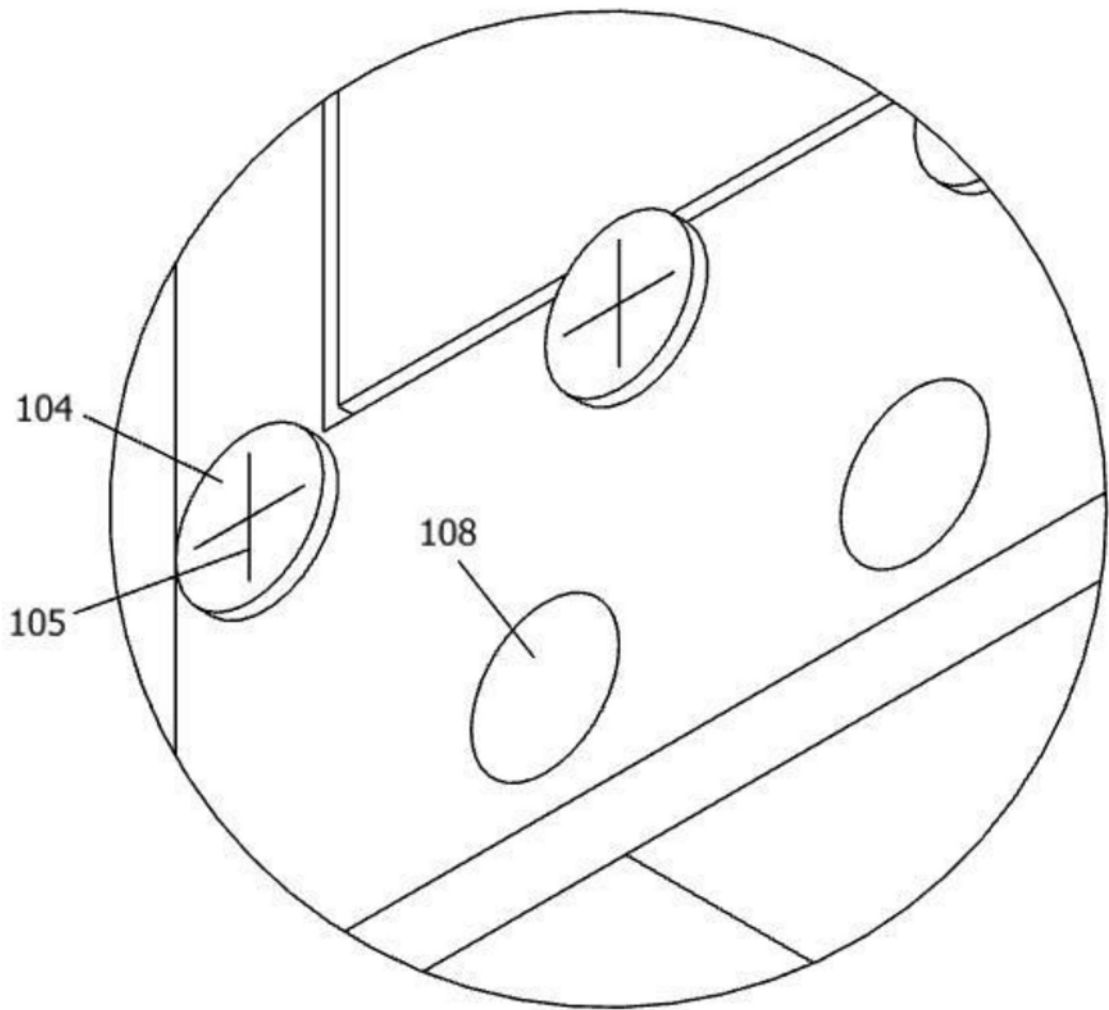

图9

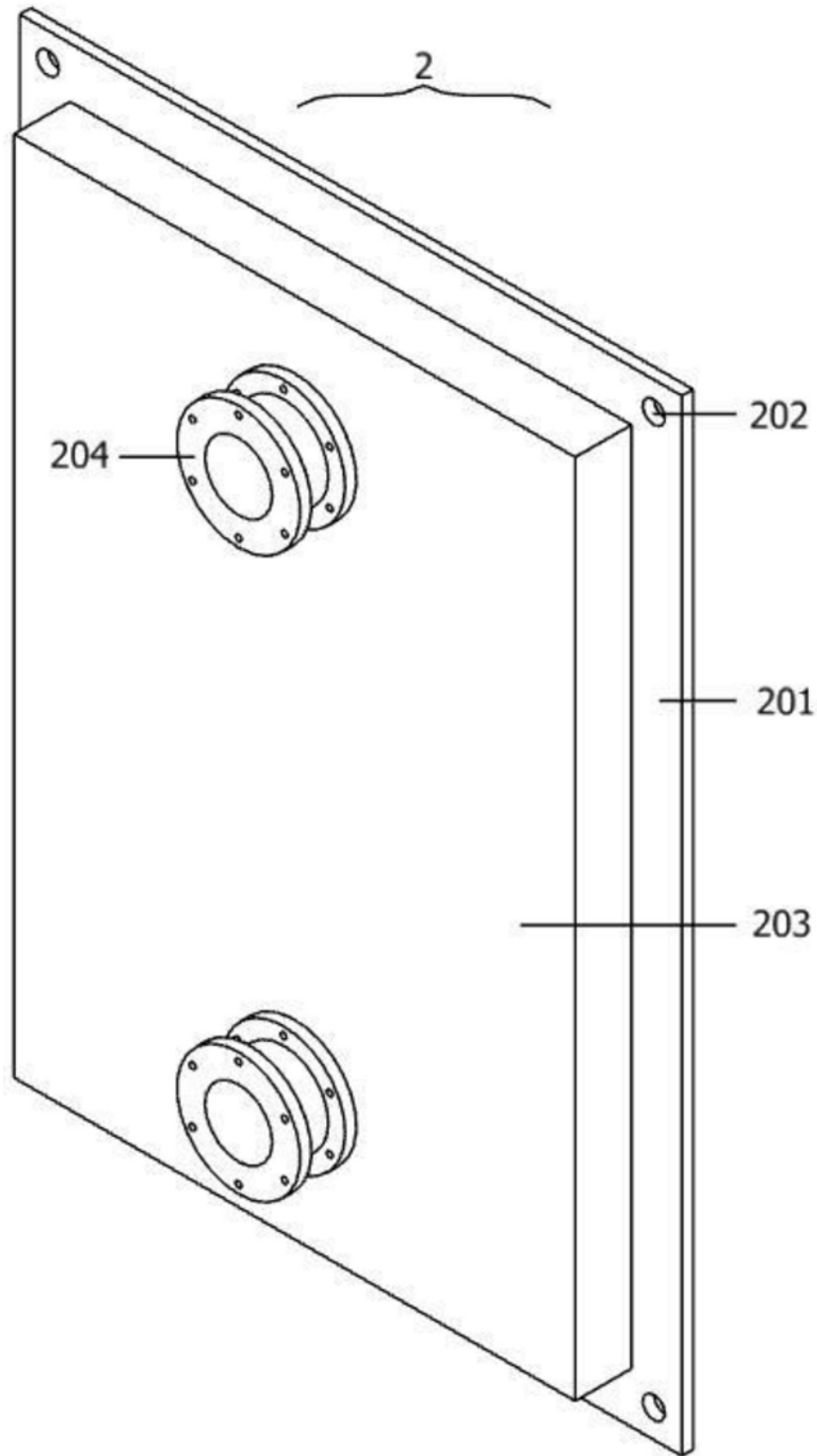

图10

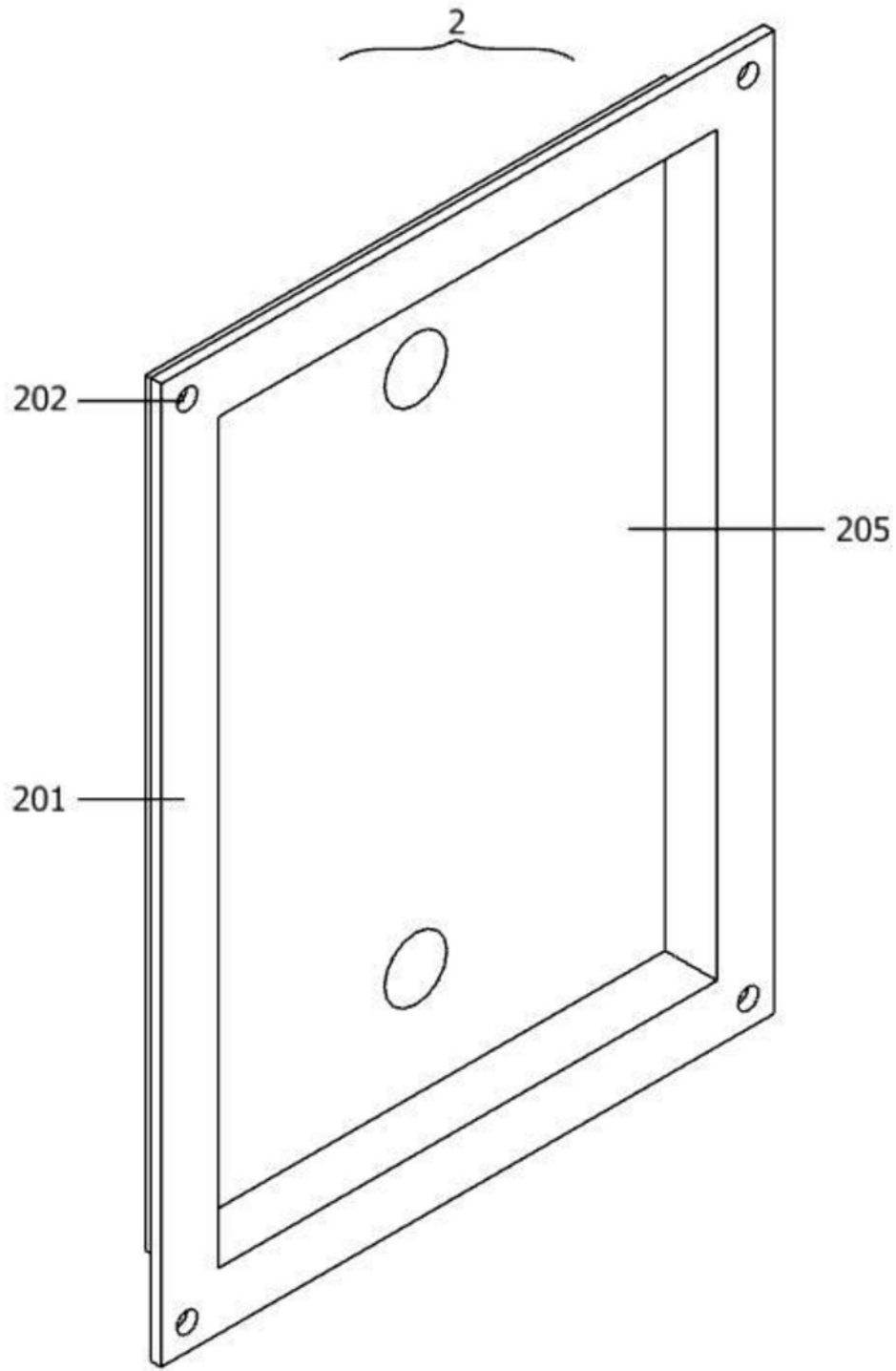

图11

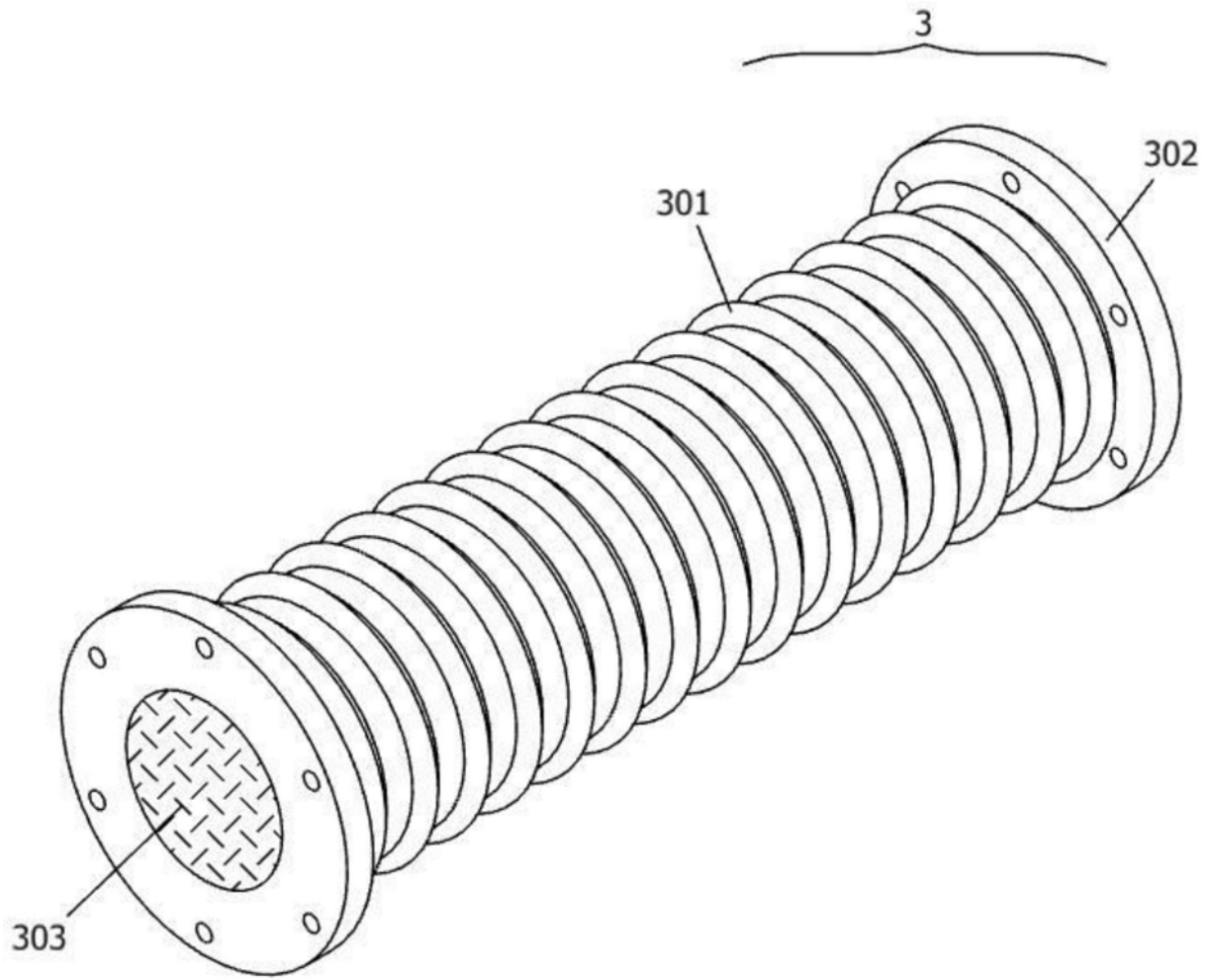

图12

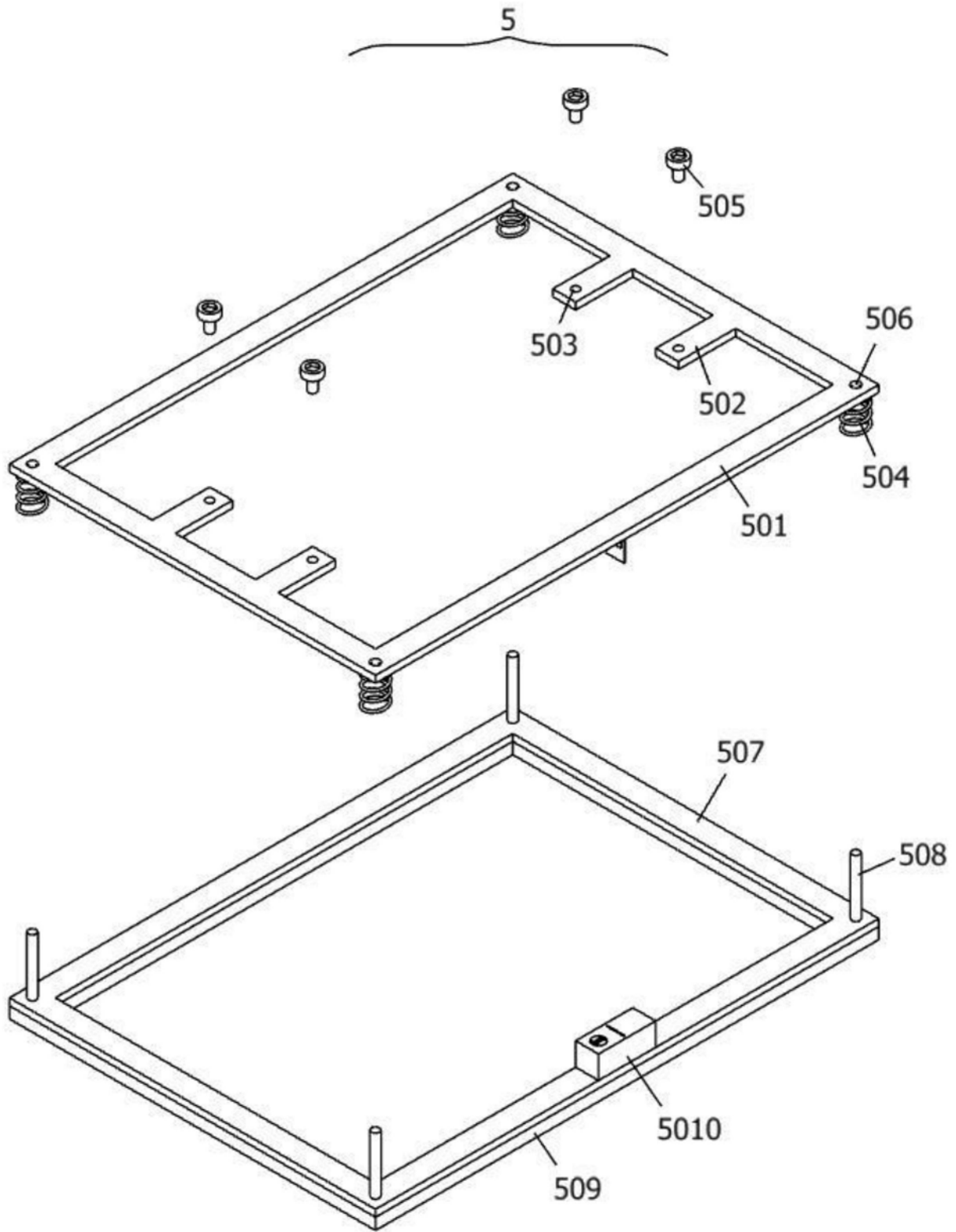

图13

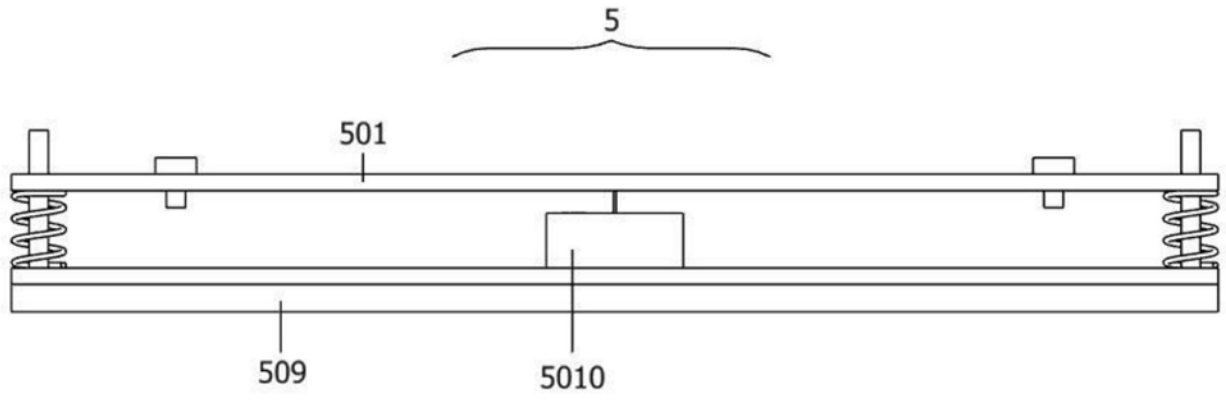

图14

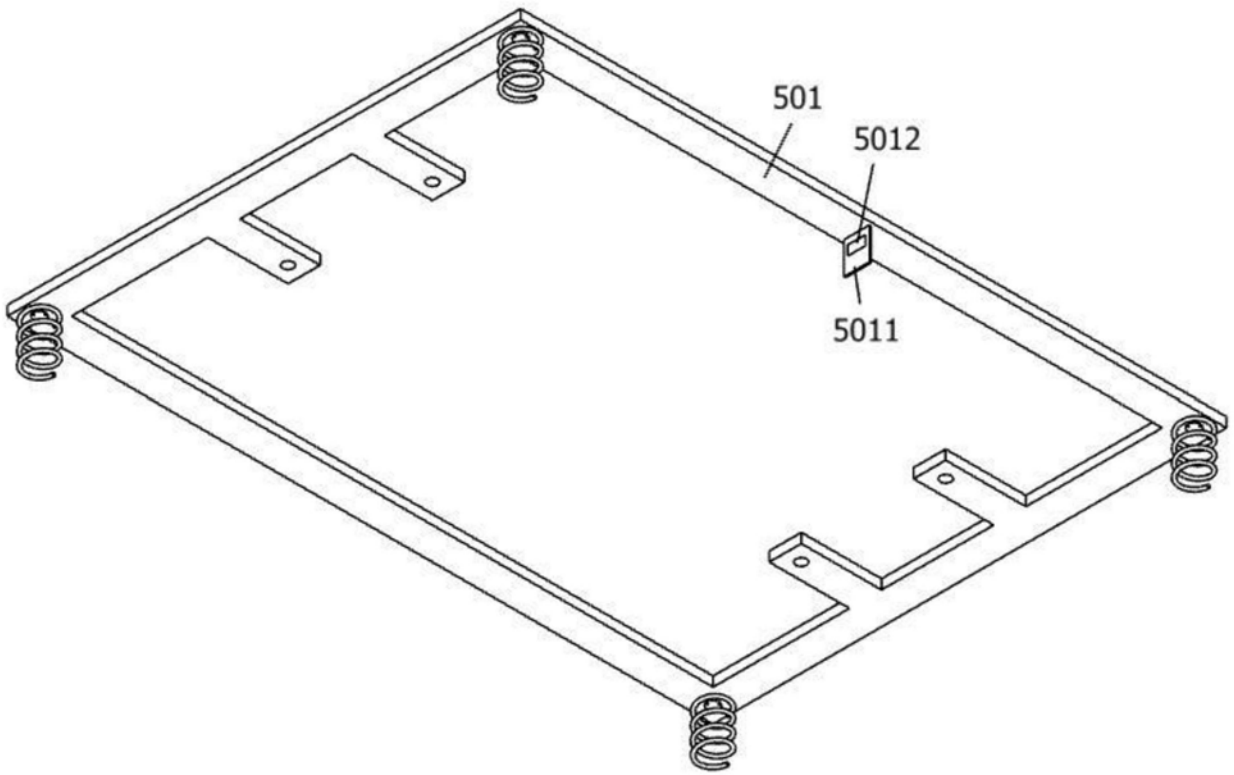

图15

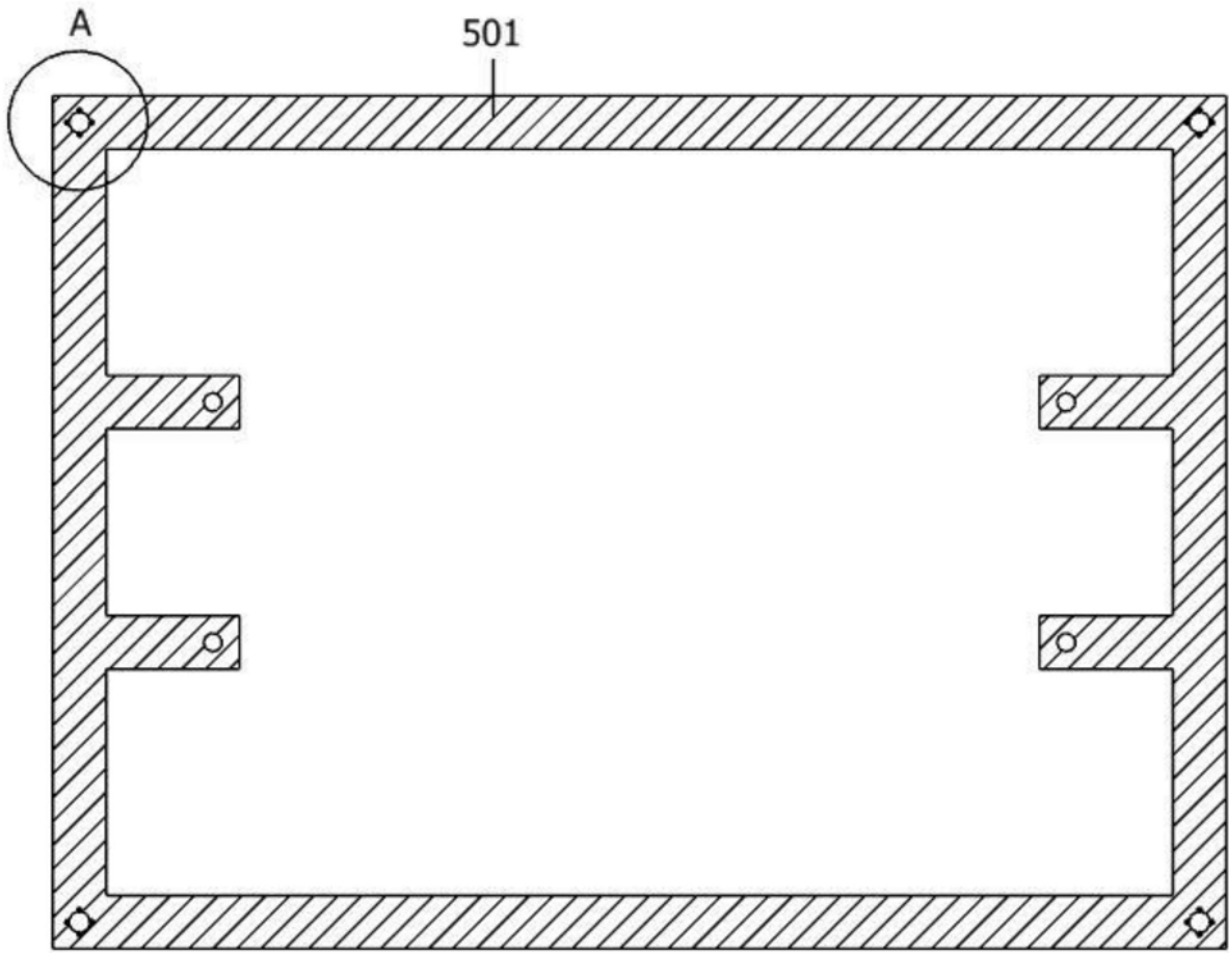
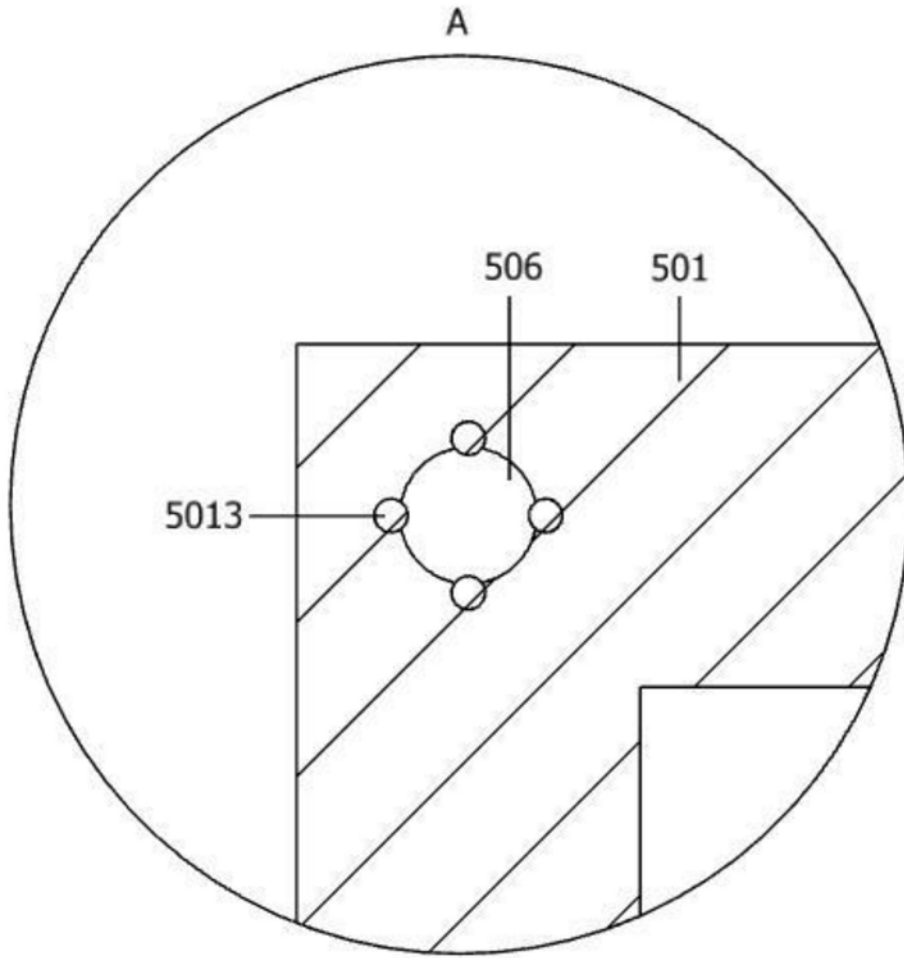
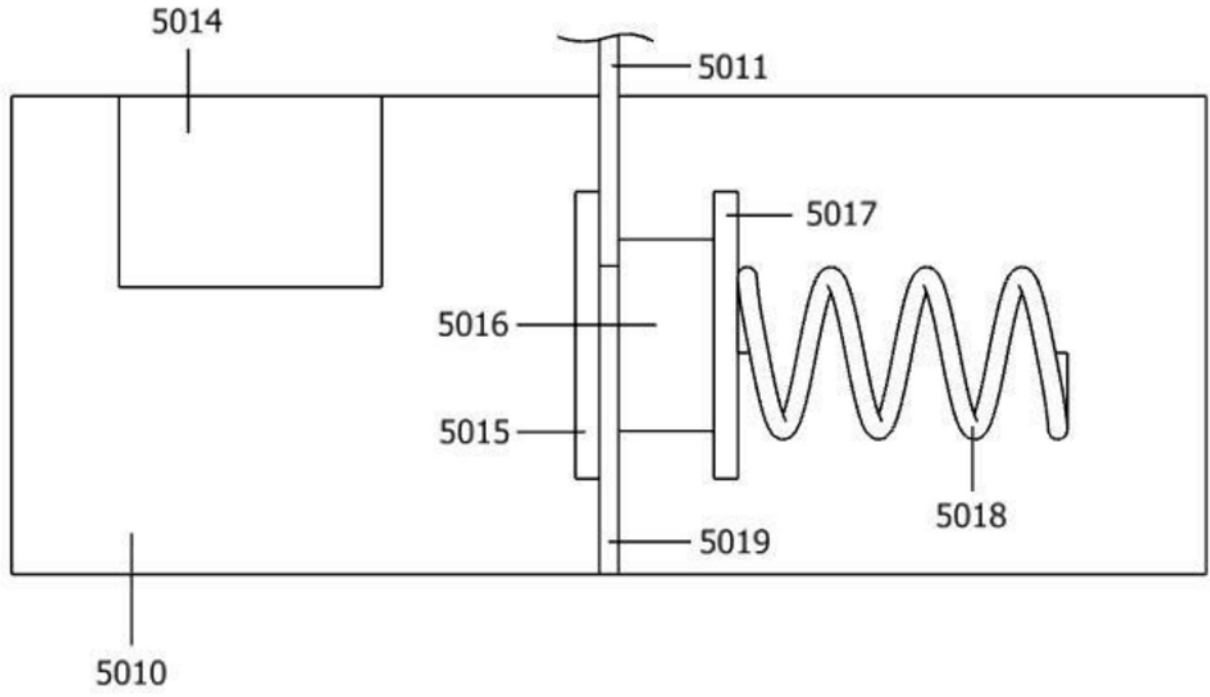

图16