



(12) 实用新型专利

(10) 授权公告号 CN 218761966 U

(45) 授权公告日 2023. 03. 28

(21) 申请号 202223205012.7

(22) 申请日 2022.11.30

(73) 专利权人 佛山旭南节能科技有限公司
地址 528300 广东省佛山市顺德区均安镇
星槎村星槎西路八街一巷1号之三

(72) 发明人 肖志福 吴鹰

(51) Int. Cl.
F16L 21/06 (2006.01)

权利要求书1页 说明书2页 附图1页

(54) 实用新型名称

一种新型加强型气水管快速连接器

(57) 摘要

本实用新型涉及一种新型加强型气水管快速连接器,包括两个连接壳,且两个连接壳套装在管道连接处端部,所述连接壳内侧中部设置有密封圈槽,且连接壳内侧且位于密封圈槽两端连通开设有卡簧槽,所述连接壳外侧且位于密封圈槽中部开设有凹槽,所述连接壳两侧均设置有侧连接部;连接壳外侧且位于密封圈槽中部开设有凹槽,便于在与管道进行安装时,起到精准定位的作用,减少安装错差率和有效防止受力不均匀造成的压力差问题,同时连接壳上设置的凹槽,便于管道与连接壳连接时增加紧密性,起到增强加固的作用,同时在侧连接部的中部开设有第三安装孔,通过螺栓连接后,增强紧固度,外观转角圆滑,防止安装时对管材的损伤。

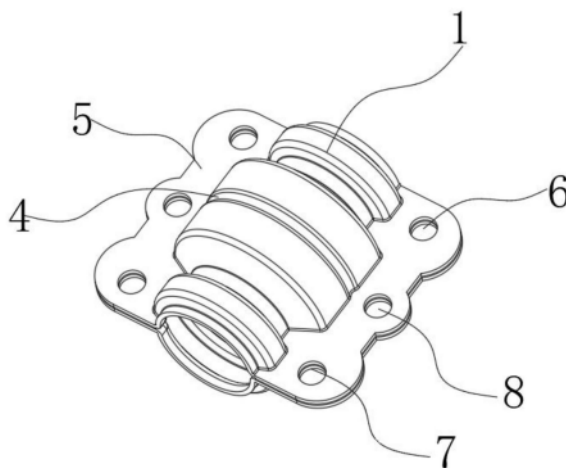

1. 一种新型加强型气水管快速连接器,其特征在于,包括两个连接壳(1),且两个连接壳(1)套装在管道连接处端部,所述连接壳(1)内侧中部设置有密封圈槽(2),且连接壳(1)内侧且位于密封圈槽(2)两端连通开设有卡簧槽(3),所述连接壳(1)外侧且位于密封圈槽(2)中部开设有凹槽(4),所述连接壳(1)两侧均设置有侧连接部(5),且每个侧连接部(5)上均开设有三个第一安装孔(6)、第二安装孔(7)和第三安装孔(8)。

2. 根据权利要求1所述的一种新型加强型气水管快速连接器,其特征在于,所述第一安装孔(6)和第二安装孔(7)位于侧连接部(5)两端,且第三安装孔(8)位于侧连接部(5)中部。

3. 根据权利要求1所述的一种新型加强型气水管快速连接器,其特征在于,螺栓分别贯穿第一安装孔(6)、第二安装孔(7)和第三安装孔(8)与螺母连接。

4. 根据权利要求1所述的一种新型加强型气水管快速连接器,其特征在于,两个所述连接壳(1)的密封圈槽(2)内限位安装有密封圈。

5. 根据权利要求1所述的一种新型加强型气水管快速连接器,其特征在于,两个所述连接壳(1)的卡簧槽(3)内安装有带倒刺的卡簧。

一种新型加强型气水管快速连接器

技术领域

[0001] 本实用新型涉及管道连接器技术领域,尤其涉及一种新型加强型气水管快速连接器。

背景技术

[0002] 管道连接器用于管道管道的连接,起到加长管道的作用。

[0003] 现有的管道连接器对管道进行连接时,无法对管道进行定位,且在连接时,管道与连接器之间连接不够紧密,长期使用容易出现泄漏的情况。

实用新型内容

[0004] 本实用新型解决的问题在于提供一种新型加强型气水管快速连接器,解决了现有的管道连接器对管道进行连接时,无法对管道进行定位,且在连接时,管道与连接器之间连接不够紧密,长期使用容易出现泄漏的情况的技术问题。

[0005] 为了实现上述目的,本实用新型采用了如下技术方案:

[0006] 一种新型加强型气水管快速连接器,包括两个连接壳,且两个连接壳套装在管道连接处端部,所述连接壳内侧中部设置有密封圈槽,且连接壳内侧且位于密封圈槽两端连通开设有卡簧槽,所述连接壳外侧且位于密封圈槽中部开设有凹槽,所述连接壳两侧均设置有侧连接部,且每个侧连接部上均开设有三个第一安装孔、第二安装孔和第三安装孔。

[0007] 优选的,所述第一安装孔和第二安装孔位于侧连接部两端,且第三安装孔位于侧连接部中部。

[0008] 优选的,螺栓分别贯穿第一安装孔、第二安装孔和第三安装孔与螺母连接。

[0009] 优选的,两个所述连接壳的密封圈槽内限位安装有密封圈。

[0010] 优选的,两个所述连接壳的卡簧槽内安装有带倒刺的卡簧。

[0011] 本实用新型的有益效果是:连接壳外侧且位于密封圈槽中部开设有凹槽,便于在与管道进行安装时,起到精准定位的作用,减少安装错差率和有效防止受力不均匀造成的压力差问题,同时连接壳上设置的凹槽,便于管道与连接壳连接时增加紧密性,起到增强加固的作用;

[0012] 同时在侧连接部的中部开设有第三安装孔,通过螺栓连接后,增强紧固度,外观转角圆滑,防止安装时对管材的损伤。

附图说明

[0013] 图1为本实用新型整体结构示意图;

[0014] 图2为本实用新型连接壳仰视图。

[0015] 图例说明:

[0016] 1、连接壳;2、密封圈槽;3、卡簧槽;4、凹槽;5、侧连接部;6、第一安装孔;7、第二安装孔;8、第三安装孔。

具体实施方式

[0017] 下面将结合本实用新型实施例中的附图,对本实用新型实施例中的技术方案进行清楚、完整地描述,显然,所描述的实施例仅仅是本实用新型一部分实施例,而不是全部的实施例。基于本实用新型中的实施例,本领域普通技术人员在没有作出创造性劳动前提下所获得的所有其它实施例,都属于本实用新型保护的范围。

[0018] 下面给出具体实施例。

[0019] 参见图1和图2,一种新型加强型气水管快速连接器,包括两个连接壳1,且两个连接壳1套装在管道连接处端部,连接壳1内侧中部设置有密封圈槽2,且连接壳1内侧且位于密封圈槽2两端连通开设有卡簧槽3,连接壳1外侧且位于密封圈槽2中部开设有凹槽4,连接壳1两侧均设置有侧连接部5,且每个侧连接部5上均开设有三个第一安装孔6、第二安装孔7和第三安装孔8;

[0020] 第一安装孔6和第二安装孔7位于侧连接部5两端,且第三安装孔8位于侧连接部5中部,螺栓分别贯穿第一安装孔6、第二安装孔7和第三安装孔8与螺母连接,将两个连接壳1套装在管道端部,此时通过螺栓贯穿第一安装孔6、第二安装孔7和第三安装孔8与螺母连接后,实现两个连接壳1与管道的套装连接;

[0021] 两个连接壳1的密封圈槽2内限位安装有密封圈,起到密封连接的作用。

[0022] 两个连接壳1的卡簧槽3内安装有带倒刺的卡簧,对管道进行限位,避免管道倒退从连接壳1内移出。

[0023] 连接壳1外侧且位于密封圈槽2中部开设有凹槽4,便于在与管道进行安装时,起到精准定位的作用,减少安装错差率和有效防止受力不均匀造成的压力差问题,同时连接壳1上设置的凹槽4,便于管道与连接壳1连接时增加紧密性,起到增强加固的作用;

[0024] 同时在侧连接部5的中部开设有第三安装孔8,通过螺栓连接后,增强紧固度,外观转角圆滑,防止安装时对管材的损伤。

[0025] 以上所述,仅为本实用新型较佳的具体实施方式,但本实用新型的保护范围并不局限于此,任何熟悉本技术领域的技术人员在本实用新型揭露的技术范围内,根据本实用新型的技术方案及其实用新型构思加以等同替换或改变,都应涵盖在本实用新型的保护范围之内。

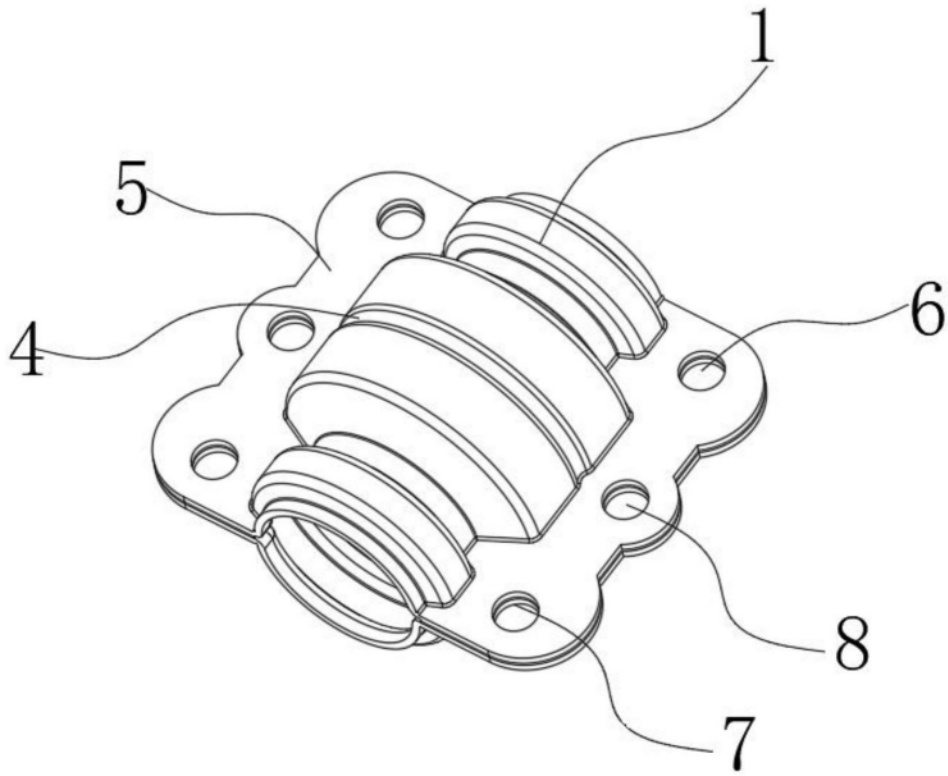

图1

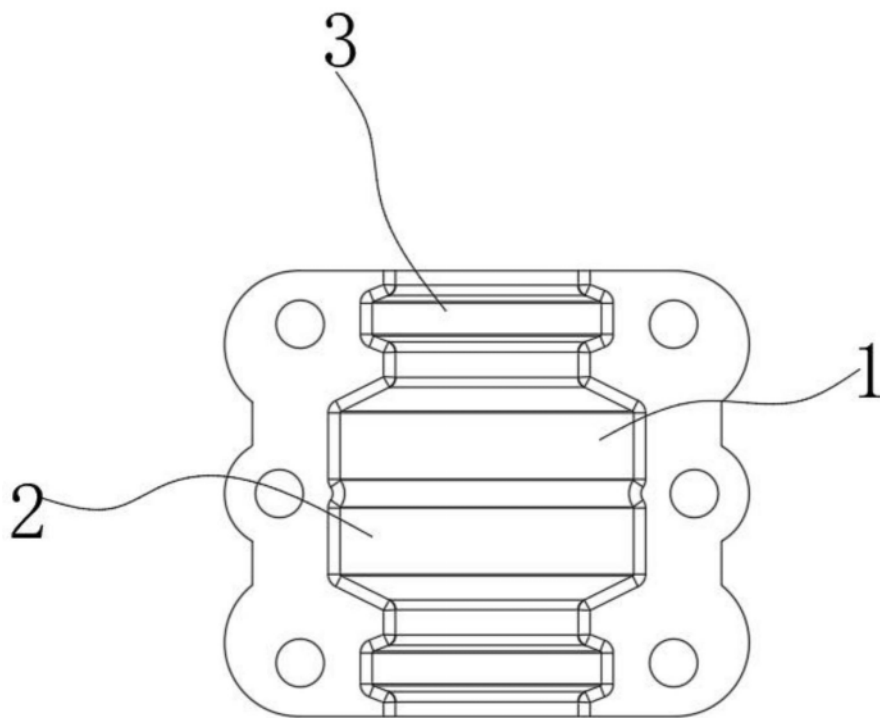

图2