



CONFÉDÉRATION SUISSE
INSTITUT FÉDÉRAL DE LA PROPRIÉTÉ INTELLECTUELLE

(11) CH 709 919 A2

(51) Int. Cl.: G06F 3/0488 (2013.01)
G04G 21/08 (2010.01)

Demande de brevet pour la Suisse et le Liechtenstein

Traité sur les brevets, du 22 décembre 1978, entre la Suisse et le Liechtenstein

(12) **DEMANDE DE BREVET**

(21) Numéro de la demande: 01134/14

(71) Requêteur:
The Swatch Group Research and Development Ltd,
Rue des Sors 3
2074 Marin (CH)

(22) Date de dépôt: 24.07.2014

(72) Inventeur(s):
Jean-Charles Guanter, 2517 Diesse (CH)
Pascal Heck, 3235 Erlach (CH)
Jean-Nicolas Pfeuti, 2068 Hauterive (CH)

(43) Demande publiée: 29.01.2016

(74) Mandataire:
ICB Ingénieurs Conseils en Brevets SA,
Faubourg de l'Hôpital 3
2001 Neuchâtel (CH)

(54) **Objet portable tactile ayant une extinction des touches tactiles simplifiée.**

(57) La présente invention concerne un objet portable (100) comprenant un boîtier (103), composé d'un châssis (105) fermé par une glace formant une enceinte dans laquelle un module électronique est placé, ledit module électronique coopérant avec des moyens de commande comportant au moins une pluralité de plages tactiles (115) pour interagir avec le module électronique, chaque plage tactile étant située sur une surface intérieure/extérieure du boîtier, ledit module électronique étant programmé pour opérer dans un premier mode de fonctionnement dans lequel au moins les plages tactiles sont activées et pour opérer dans un second mode de fonctionnement dans lequel au moins les plages tactiles sont désactivées.

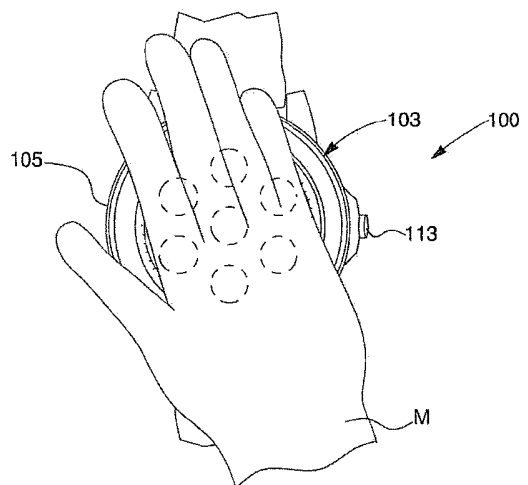

Description

[0001] La présente invention concerne un objet portable comprenant un boîtier fermé par une glace formant une enceinte dans laquelle un module électronique coopérant avec des moyens de commande est agencé. Ces moyens de commande comprennent au moins une pluralité de touches tactiles.

ARRIERE PLAN TECHNOLOGIQUE

[0002] Il est connu des objets portables tels que des montres électroniques 1. Ces montres électroniques visibles à la fig. 1 comprennent un boîtier 3 composé d'une carrure 5 fermée par un fond et une glace 7, sous la glace, des moyens d'affichage 9 sont agencés.

[0003] Ces montres électroniques comprennent un module électronique coopérant avec des moyens de commande. Ces moyens de commande comprennent au moins une pluralité de touches tactiles 11.

[0004] En général, sur ces montres à touches tactiles, on désire pouvoir éteindre le système tactile afin d'économiser de l'énergie ou éviter qu'un simple contact sur l'une des touches n'entraîne un dérèglement de la montre comme une modification de l'affichage ou même une déprogrammation. En effet, les touches tactiles, par exemple du type capacitif, sont balayées en permanence à une fréquence comprise entre 2 Hz et 100 Hz pour permettre la détection d'un contact. Ce balayage permanent consomme donc de l'énergie.

[0005] A ce titre, l'enclenchement des touches tactiles s'effectue au moyen d'un bouton 13 qui peut être la couronne.

[0006] Pour le déclenchement des touches tactiles, il peut être prévu par exemple une séquence de désactivation spécifique comme visible à la fig. 2, une durée, c'est à dire que si pendant un laps de temps déterminé aucune touche n'est activée, le déclenchement s'opère, ou un bouton de désactivation.

[0007] Or, un inconvénient de la manipulation de désactivation spécifique est qu'il faut que l'utilisateur s'en souvienne.

[0008] De plus, un inconvénient de la durée d'attente (aussi appelée Timeout) est justement sa durée qui laisse un système non utilisé toujours enclenché pendant plusieurs secondes et donc susceptible d'être activé involontairement.

[0009] Un inconvénient de la solution du bouton est qu'il devient nécessaire d'avoir un bouton spécifique de façon à avoir une manipulation identique depuis n'importe quel endroit du programme. Or, un bouton dédié nécessite une conception plus complexe du boîtier de l'objet portable.

RESUME DE L'INVENTION

[0010] L'invention a pour but de pallier les inconvénients de l'art antérieur en proposant de fournir un objet portable dont l'interface tactile peut être désactivée très simplement.

[0011] A cet effet, la présente invention consiste en un objet portable comprenant un boîtier composé d'une carrure fermée par une glace et un fond, formant une enceinte dans laquelle un module électronique est placé, ledit module électronique coopérant avec des moyens de commande comportant au moins une pluralité de plages de contact pour interagir avec le module électronique, chaque plage de contact étant située sur une surface du boîtier, ledit module électronique étant programmé pour opérer dans un premier mode de fonctionnement dans lequel au moins les plages de contact sont activées et pour opérer dans un second mode de fonctionnement dans lequel au moins les plages de contact sont désactivées,

[0012] caractérisé en ce que le passage du premier mode de fonctionnement au second mode de fonctionnement se fait suite à la détection par ledit module électronique de l'activation simultanée d'au moins un nombre déterminé de plages de contact.

[0013] L'avantage de la présente invention est qu'elle ne nécessite pas de bouton spécifique supplémentaire ni de délai d'attente pour opérer le passage du premier mode de fonctionnement au second mode de fonctionnement.

[0014] Dans un premier mode de réalisation avantageux, le nombre déterminé de plages de contact activées pour permettre le passage du premier mode de fonctionnement au second mode de fonctionnement est égal à au moins 50% du nombre plages de contact présentes.

[0015] Dans un second mode de réalisation avantageux, le nombre déterminé de plages de contact activées pour permettre le passage du premier mode de fonctionnement au second mode de fonctionnement est égal à la totalité du nombre de plages de contact présentes.

[0016] Dans un troisième mode de réalisation avantageux, l'activation des plages tactiles se fait par contact avec un corps permettant une perturbation du champ électrique vu par la plage tactile.

[0017] Dans un cinquième mode de réalisation avantageux, le corps permettant une perturbation du champ électrique est un volume d'eau.

[0018] Dans un sixième mode de réalisation avantageux, l'activation des plages tactiles se fait par pression avec un corps permettant, par effet résistif, l'apparition d'une tension au niveau de la plage tactile.

CH 709 919 A2

[0019] Dans un septième mode de réalisation avantageux, l'activation des plages tactiles se fait par pression avec un corps permettant, par effet piézoélectrique, l'apparition d'une tension au niveau de la plage tactile.

[0020] Dans un autre mode de réalisation avantageux, l'activation des plages tactiles se fait par pression avec un corps permettant une perturbation optique de la plage tactile.

[0021] L'invention concerne également un objet portable comprenant un boîtier composé d'un châssis fermé par un écran formant une enceinte dans laquelle un module électronique est placé, ledit écran comportant une glace associée à une grille électrique de détection formant des moyens de commande, ou contacts, coopérant avec le module électronique pour interagir avec lui, ledit module électronique étant programmé pour opérer dans un premier mode de fonctionnement dans lequel au moins l'écran est activé et pour opérer dans un second mode de fonctionnement dans lequel au moins l'écran est désactivé,

[0022] caractérisé en ce que le passage du premier mode de fonctionnement au second mode de fonctionnement se fait suite à la détection par ledit module électronique d'au moins un nombre déterminé de zones activées.

[0023] Dans un premier mode de réalisation avantageux, le nombre déterminé de zones activées est égal à au moins trois.

[0024] Dans un second mode de réalisation avantageux, le nombre déterminé de zones activées est égal à au moins le nombre de doigt d'une main.

[0025] Dans un troisième mode de réalisation avantageux, l'écran est du type capacitif, l'activation étant opérée avec un corps permettant une perturbation du champ électrique.

[0026] Dans un quatrième mode de réalisation avantageux, l'écran est du type résistif.

[0027] Dans un cinquième mode de réalisation avantageux, l'écran est du type optique.

[0028] Dans un autre mode de réalisation avantageux, l'écran est du type piézoélectrique.

[0029] Dans un autre mode de réalisation avantageux, le corps permettant une perturbation du champ électrique est un volume d'eau.

[0030] Dans un autre mode de réalisation avantageux, le premier mode de fonctionnement est un mode de fonctionnement normal dans lequel le module électronique est actif, le second mode de fonctionnement étant un mode de fonctionnement en veille dans lequel le module électronique est inactif.

[0031] Dans un autre mode de réalisation avantageux, le premier mode de fonctionnement est un mode de fonctionnement normal dans lequel ledit objet portable est actif, le second mode de fonctionnement étant un mode de fonctionnement dans lequel l'objet portable est mis hors tension.

[0032] Dans un autre mode de réalisation avantageux, le premier mode de fonctionnement est un mode de fonctionnement normal dans lequel une fonction chronographe du module électronique est inactive, le second mode de fonctionnement étant un mode de fonctionnement dans lequel ladite fonction chronographe est active.

BREVE DESCRIPTION DES FIGURES

[0033] Les buts, avantages et caractéristiques de l'invention apparaîtront plus clairement dans la description détaillée suivante d'au moins une forme de réalisation de l'invention donnée uniquement à titre d'exemple non limitatif et illustrée par les dessins annexés sur lesquels:

Les fig. 1 et 2 représentent un objet portable selon l'art antérieur;

Les fig. 3 à 6 représentent un premier mode de réalisation de l'objet portable et de ses manipulations selon l'invention;

Les fig. 7 à 10 représentent un second mode de réalisation de l'objet portable et de ses manipulations selon l'invention;

DESCRIPTION DETAILLEE

[0034] La présente invention procède de l'idée générale de fournir une manipulation simple pour éteindre/désactiver au moins les touches tactiles d'un objet portable comme une montre.

[0035] Dans un premier mode de réalisation visible aux fig. 3 et 4, un objet portable 100 selon l'invention est représenté. Cet objet portable 100, ici une montre, comprend un boîtier 103. Ce boîtier 103 est composé d'un châssis 105 fermé par une glace 107, le châssis pouvant être composé de deux parties comme une carrure à laquelle est fixé un fond pour l'exemple d'une montre. Le châssis 105 fermé par la glace forme une enceinte 104 dans laquelle un module électronique 106 est placé. Ce module électronique comporte par exemple un microcontrôleur alimenté par une pile et communiquant avec des moyens d'affichages 109 voire des capteurs.

[0036] Le module électronique coopère en outre avec des moyens de commande 111, ces moyens de commande étant tactiles.

[0037] Bien entendu, les moyens de commande peuvent comprendre en outre au moins un poussoir 113.

[0038] Selon l'invention, le module électronique est programmé pour fonctionner selon un premier mode de fonctionnement dans lequel les moyens de commande 111 tactiles sont actifs et un second mode de fonctionnement dans lequel les moyens de commande 111 tactiles sont inactifs.

[0039] Ces moyens de commande 111 comprennent une pluralité de touches tactiles utilisées pour interagir avec le module électronique 106. Ces touches tactiles sont agencées au niveau du boîtier c'est-à-dire au niveau du châssis ou de la glace, par exemple au niveau de la surface intérieure. Si les touches tactiles sont agencées au niveau du châssis 105, celui-ci doit être réalisé en un matériau approprié selon la technologie utilisée. Par exemple, dans le cas de touches tactiles capacitives, le matériau qui supporte les électrodes doit être électriquement isolant. Dans le cas d'une montre, les touches tactiles peuvent être situées au niveau de la partie faisant office de carrure, de lunette ou au niveau de la glace.

[0040] Les touches tactiles utilisant la technologie capacitive sont disposées sous forme d'électrodes électriquement conductrices, transparentes ou pas, par exemple sous/sur la glace, la lunette ou la carrure. Ces touches tactiles se présentent sous la forme de plages tactiles 115 conductrices de sorte que lorsque l'utilisateur pose son doigt sur une zone où une plage est agencée, une variation du champ électrique se produit. Cette variation du champ électrique entraîne une variation de la capacité. Le module électronique 106 va détecter cette variation de capacité indiquant la présence du doigt et l'interpréter.

[0041] Avantagusement selon l'invention, le passage du premier mode de fonctionnement au second mode de fonctionnement se fait en activant simultanément un nombre prédéterminé de plages 115. L'activation de ces plages 115 peut être un effleurement, un appui ou toute manipulation de l'utilisateur permettant l'activation de ces plages 115.

[0042] Le nombre prédéterminé de plages 115 activées simultanément pour passer du premier mode de fonctionnement au second mode de fonctionnement est choisi pour être clairement dissocié des manipulations existantes au niveau de l'objet portable.

[0043] A ce titre, on considérera que le passage du premier mode de fonctionnement au second mode de fonctionnement se fait lorsqu'au moins la moitié des plages de contact 115 sont activées simultanément.

[0044] Par exemple, pour une montre Tissot T-Touch® comprenant 7 touches tactiles, 6 plages de contact à la périphérie de la glace et une plage de contact centrale, le passage du premier mode de fonctionnement au second mode de fonctionnement peut se faire lorsqu'au moins 3 plages sont activées simultanément. Cette manipulation est complètement distincte des manipulations de base car la programmation de cette montre prévoit une plage pour chaque fonction et donc l'appui de plusieurs plages de façon simultanée n'est pas prévu. Ces 3 touches à activer simultanément peuvent l'être en utilisant le pouce ou deux doigts D comme visible à la fig. 5 où l'on voit qu'au moins quatre plages T1, T2, T3, T4 sont activées.

[0045] De façon préférentielle, le passage du premier mode de fonctionnement au second mode de fonctionnement se fait lorsque toutes les plages 115 sont activées simultanément par l'utilisateur. Typiquement, pour une montre Tissot T-Touch® comprenant 7 plages de contact, l'activation de la totalité des plages 115 se fait par apposition de la main M sur la glace comme visible à la fig. 6.

[0046] L'avantage d'une telle manipulation c'est à dire apposer la main M sur la glace 107 pour déclencher le passage du premier mode de fonctionnement au second mode de fonctionnement est qu'elle est simple puis qu'elle ne nécessite pas de visée particulière de la part de l'utilisateur. En effet, l'utilisateur pose sa main M et la détection de l'activation de la totalité des plages se fait, entraînant le passage du premier mode de fonctionnement au second mode de fonctionnement.

[0047] Bien entendu, il est envisageable que les technologies, résistives, piézoélectrique ou optique soient utilisées pour les touches tactiles.

[0048] Ainsi, pour la technologie résistive l'une des surfaces de l'objet portable peut comprendre localement une couche conductrice et un film plastique dont la sous-face est conductrice (résistive: ITO). La surface de l'objet portable et le film plastique sont tenues distantes l'une de l'autre par de microscopiques cales d'espacement. Un courant électrique est induit dans l'une des deux faces conductrices pendant l'opération. Lorsque l'utilisateur touche l'écran avec la pointe d'un stylet (ou d'un doigt), la pression exercée amorce un contact entre les deux faces électrodes.

[0049] Dans le cas de la technologie piézoélectrique, la grille de détection est conçue pour transformer un appui de l'utilisateur c'est-à-dire une contrainte en signal électrique. L'appui sur la touche tactile génère une contrainte transformée en signal électrique qui une fois détecté permet la localisation de la position.

[0050] Dans le cas de la technologie optique, la grille de détection utilise la technologie optique c'est-à-dire un réseau optique. Un appui de l'utilisateur sur la touche tactile entraîne la déformation locale de celui-ci. Cette déformation entraîne une modification du réseau optique. Cette modification est détectée et localisée pour récupérer une information de position.

[0051] Dans un second mode de réalisation visible aux fig. 7 et 8, un objet portable 200 selon l'invention est représenté. Cet objet portable 200, ici un téléphone mobile ou une tablette, comprend un boîtier 203. Ce boîtier 203 est comporté d'un châssis 205 fermé par une glace 207. Le châssis 205 fermé par la glace forme une enceinte 204 dans laquelle un module

électronique 206 est placé. Ce module électronique 206 comporte par exemple un microprocesseur alimenté par une pile et communiquant avec des moyens d'affichage 209, voire des capteurs.

[0052] Le module électronique coopère en outre avec des moyens de commande 211, ces moyens de commande étant tactiles.

[0053] Bien entendu, les moyens de commande peuvent comprendre en outre au moins un poussoir 213.

[0054] Les moyens de commande 211 sont un écran tactile 215 utilisé pour interagir avec le module électronique. Un écran tactile 215 est en général composé d'une plaque de verre ou de polymère 217 à laquelle est associée une grille électrique de détection 219. Un tel écran tactile peut utiliser la technologie capacitive ou résistive. D'autres technologies, comme l'optique ou la piézoélectricité peuvent aussi être utilisées, selon les applications.

[0055] Un écran résistif est constitué d'une plaque de verre dont la surface est conductrice (résistive: ITO). Celle-ci est recouverte par un film plastique dont la sous-face est conductrice (résistive: ITO). Ces deux couches sont tenues distantes l'une de l'autre par de microscopiques cales d'espacement. Une couche additionnelle peut être ajoutée en surface pour éviter les égratignures (par exemple, par les pointes de stylets). Un courant électrique est induit dans l'une des deux faces conductrices pendant l'opération. Lorsque l'utilisateur touche l'écran avec la pointe d'un stylet (ou d'un doigt), la pression exercée amorce un contact entre les deux faces électrofilées. La mesure de la tension aux bornes des électrodes de l'autre face conductrice permet de déterminer la position du doigt ou du stylet. Une fois les coordonnées déterminées, le traitement logiciel par le système s'établit et détermine quelles zones ont été activées.

[0056] Dans un écran capacitif, une couche conductrice, par exemple à base d'indium, est placée sur une plaque de verre, ou tout autre matériau électriquement isolant, puis structurée en un réseau de plages tactiles. La présence du doigt de l'utilisateur modifie la distribution des lignes de champ électriques dans l'espace, ce qui correspond à une variation de la capacité des diverses plages tactiles. La variation de la capacité des plages tactiles est mesurée à intervalles réguliers et est interprétée par le module électronique qui va en déduire la position du doigt de l'utilisateur.

[0057] Dans le cas de la technologie piézoélectrique, la grille de détection est conçue pour transformer un appui de l'utilisateur c'est-à-dire une contrainte en signal électrique. L'appui sur la face flexible de l'écran génère une contrainte transformée en signal électrique.

[0058] Dans le cas de la technologie optique, la grille de détection utilise la technologie optique c'est-à-dire un réseau optique. Un appui de l'utilisateur sur l'écran entraîne la déformation locale de celui-ci. Cette déformation entraîne une modification du réseau optique. Cette modification est détectée et localisée pour récupérer une information de position.

[0059] Avantageusement selon l'invention, le passage du premier mode de fonctionnement au second mode de fonctionnement se fait en détectant un nombre prédéterminé d'activation de zones Zi sur l'écran tactile 215. L'activation de ces zones Zi sur l'écran 215 peut être un effleurement, un appui ou toute manipulation de l'utilisateur permettant l'activation de l'écran tactile 215.

[0060] Le nombre prédéterminé de zones Zi simultanément activées pour passer du premier mode de fonctionnement au second mode de fonctionnement est choisi pour être clairement dissocié des manipulations existantes au niveau de l'objet portable 200.

[0061] A ce titre, on considérera que le passage du premier mode de fonctionnement au second mode de fonctionnement se fait lorsqu'au moins trois zones Z1, Z2, Z3 sont détectées simultanément comme visible à la figure 9. En effet, pour les smartphones actuels, la fonction multitouche la plus fréquente consiste à utiliser deux doigts en simultanément pour manipuler une image, un objet comme par exemple l'agrandir ou la faire pivoter. Préférentiellement, on considérera que le passage du premier mode de fonctionnement au second mode de fonctionnement se fait lorsque cinq zones (Zi) sont détectées simultanément (non représenté). Cela signifie donc que l'utilisateur pose les doigts d'une main sur l'écran pour passer d'un mode à l'autre.

[0062] Encore plus préférentiellement, on considérera que le passage du premier mode de fonctionnement au second mode de fonctionnement se fait lorsque plus de cinq zones Zi sont activées simultanément, c'est-à-dire lorsque la main M entière de l'utilisateur est posée sur ledit écran comme visible à la fig. 10.

[0063] L'avantage d'une telle manipulation c'est à dire apposer la main sur l'écran pour déclencher le passage du premier mode de fonctionnement au second mode de fonctionnement est qu'elle est simple puisqu'elle ne nécessite pas de visée particulière de la part de l'utilisateur. Dans le cas d'un téléphone mobile de dernière génération ayant un grand écran d'environ quatre à cinq pouces (8 à 13 cm) de diagonale, l'activation de la moitié des touches tactiles se fait par apposition de la main sur l'écran c'est-à-dire une manipulation très simple.

[0064] Dans un premier mode d'exécution, le premier mode de fonctionnement est un mode de fonctionnement dit normal dans lequel les touches tactiles permettent à l'utilisateur d'utiliser des fonctions ou de régler la montre. Le second mode de fonctionnement est alors un mode de fonctionnement dit économique dans lequel les touches tactiles sont inactives permettant ainsi d'économiser de l'énergie et d'éviter des manipulations non souhaitées.

[0065] Dans un second mode d'exécution, le premier mode de fonctionnement est un mode de fonctionnement dans lequel une fonction spécifique est inactive alors que le second mode de fonctionnement est un mode de fonctionnement dans lequel la fonction spécifique devient active. En effet, pour certaines fonctions simples comme les fonctions compte

à rebours ou chronographe, un démarrage rapide est nécessaire afin de ne pas perdre du temps lors de l'activation de la fonction.

[0066] Dans une variante des premier et second modes d'exécution, il est envisageable que le passage du premier mode de fonctionnement au second mode de fonctionnement se fasse automatiquement dans certaines conditions. En effet, dans certaines conditions, une activation des touches tactiles ou une multitude d'appuis peuvent être détectées sans que l'utilisateur n'ait agi sur la glace ou l'écran. Par exemple, la technologie capacitive des glaces tactiles à touches capacitives ou des écrans tactiles capacitifs est sensible à l'eau. Cela signifie que lorsque l'objet portable muni d'une glace tactile à touches capacitives ou d'un écran tactile capacitif est plongé dans l'eau, les touches tactiles de la glace ou de l'écran tactile vont s'activer plus ou moins. Le module électronique va alors considérer que l'utilisateur pose la main sur la glace ou l'écran, et va donc engager le passage du premier mode de fonctionnement au second mode de fonctionnement.

[0067] Cette variante permet avantageusement une solution dans laquelle une fonction chronographe s'enclenche lorsque le nageur entre dans l'eau, celle-ci activant les touches capacitives de la glace tactile. Cela permet une facilité de déclenchement de la fonction chronographe.

[0068] Cette variante permet une autre solution dans laquelle une fonction extinction de l'objet portable s'opère dans le cas où ledit objet portable se trouve dans l'eau. Cela permet d'essayer de sauvegarder l'objet portable en cas de chute dans l'eau.

[0069] On comprendra que diverses modifications et/ou améliorations et/ou combinaisons évidentes pour l'homme du métier peuvent être apportées aux différents modes de réalisation de l'invention exposée ci-dessus sans sortir du cadre de l'invention définie par les revendications annexées.

[0070] Ainsi, il est envisageable que l'objet portable puisse être muni d'un bouton spécifique pour désactiver les moyens de commande tactiles ou qu'une manipulation de désactivation soit programmée. De plus, un compte à rebours ou Timeout peut être possible.

Revendications

1. Objet portable (100) comprenant un boîtier (103) composé d'un châssis (105) fermé par une glace (107) formant une enceinte dans laquelle un module électronique (106) est placé, ledit module électronique coopérant avec des moyens de commande (111) comportant au moins une pluralité de plages tactiles (115) pour interagir avec le module électronique, chaque plage tactile étant située au niveau d'une surface du boîtier, ledit module électronique étant programmé pour opérer dans un premier mode de fonctionnement dans lequel au moins les plages tactiles sont activées et pour opérer dans un second mode de fonctionnement dans lequel au moins les plages tactiles sont désactivées, caractérisé en ce que le passage du premier mode de fonctionnement au second mode de fonctionnement se fait suite à la détection par ledit module électronique de l'activation simultanée d'au moins un nombre déterminé de plages tactiles.
2. Objet portable selon la revendication 1, caractérisé en ce que le nombre déterminé de plages tactiles (115) activées pour permettre le passage du premier mode de fonctionnement au second mode de fonctionnement est égal à au moins 50% du nombre de plages de contact présentes.
3. Objet portable selon la revendication 1, caractérisé en ce que le nombre déterminé de plages de tactiles (115) activées pour permettre le passage du premier mode de fonctionnement au second mode de fonctionnement est égal à la totalité du nombre de plages tactiles présentes.
4. Objet portable selon l'une des revendications précédentes, caractérisé en ce que l'activation des plages tactiles (115) se fait par contact avec un corps permettant une perturbation du champ électrique vu par la plage tactile.
5. Objet portable selon la revendication 4, caractérisé en ce que le corps permettant une perturbation du champ électrique est un volume d'eau.
6. Objet portable selon l'une des revendications 1 à 3, caractérisé en ce que l'activation des plages tactiles (115) se fait par pression avec un corps permettant, par effet résistif, l'apparition d'une tension au niveau de la plage tactile.
7. Objet portable selon l'une des revendications 1 à 3, caractérisé en ce que l'activation des plages tactiles (115) se fait par pression avec un corps permettant, par effet piézoélectrique, l'apparition d'une tension au niveau de la plage tactile.
8. Objet portable selon l'une des revendications 1 à 3, caractérisé en ce que l'activation des plages tactiles (115) se fait par pression avec un corps permettant une perturbation optique de la plage tactile.
9. Objet portable (200) comprenant un boîtier (203) composé d'un châssis (205) fermé par un écran (215) formant une enceinte (204) dans laquelle un module électronique (206) est placé, ledit écran comportant une glace (217) associée à une grille électrique de détection (219) formant des moyens de commande (211) coopérant avec le module électronique pour interagir avec lui, ledit module électronique étant programmé pour opérer dans un premier mode de fonctionnement dans lequel au moins l'écran est activé et pour opérer dans un second mode de fonctionnement dans lequel au moins l'écran est désactivé, caractérisé en ce que le passage du premier mode de fonctionnement

CH 709 919 A2

au second mode de fonctionnement se fait suite à la détection par ledit module électronique d'au moins un nombre déterminé de zones (Zi, Zi') activées.

10. Objet portable selon la revendication 9, caractérisé en ce que le nombre déterminé de zones (Zi) activées est égal à au moins trois.
11. Objet portable selon la revendication 9, caractérisé en ce que le nombre déterminé de zones (Zi) activées est égal à au moins le nombre de doigt d'une main.
12. Objet portable selon l'une des revendications 9 à 11, caractérisé en ce que l'écran est du type capacitif, l'activation étant opérée avec un corps permettant une perturbation du champ électrique.
13. Objet portable selon l'une des revendications 9 à 11, caractérisé en ce que l'écran (215) est du type résistif.
14. Objet portable selon l'une des revendications 9 à 11, caractérisé en ce que l'écran (215) est du type optique.
15. Objet portable selon l'une des revendications 9 à 11, caractérisé en ce que l'écran (215) est du type piézoélectrique.
16. Objet portable selon la revendication 12, caractérisé en ce que le corps permettant une perturbation du champ électrique est un volume d'eau.
17. Objet portable selon l'une des revendications précédentes, caractérisé en ce que le premier mode de fonctionnement est un mode de fonctionnement normal dans lequel le module électronique (206) est actif, le second mode de fonctionnement étant un mode de fonctionnement en veille dans lequel le module électronique (206) est inactif.
18. Objet portable selon l'une des revendications 1 à 16, caractérisé en ce que le premier mode de fonctionnement est un mode de fonctionnement normal dans lequel ledit objet portable est actif, le second mode de fonctionnement étant un mode de fonctionnement dans lequel ledit objet portable est mis hors tension.
19. Objet portable selon l'une des revendications 1 à 16, caractérisé en ce que le premier mode de fonctionnement est un mode de fonctionnement normal dans lequel une fonction chronographe du module électronique est inactive, le second mode de fonctionnement étant un mode de fonctionnement dans lequel ladite fonction chronographe est active.

Fig. 1

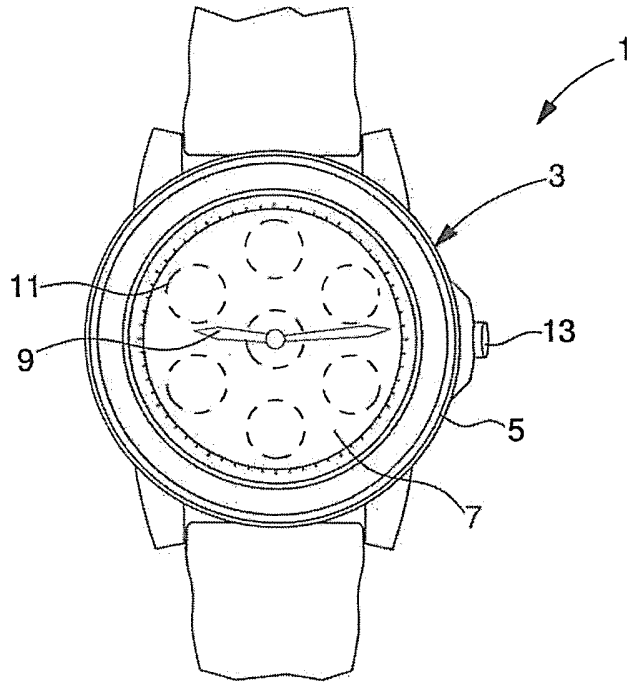

Fig. 2

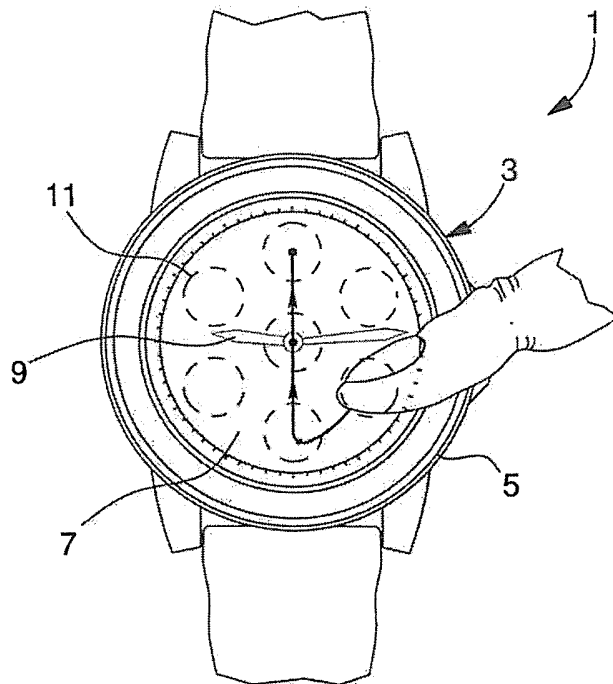

Fig. 3

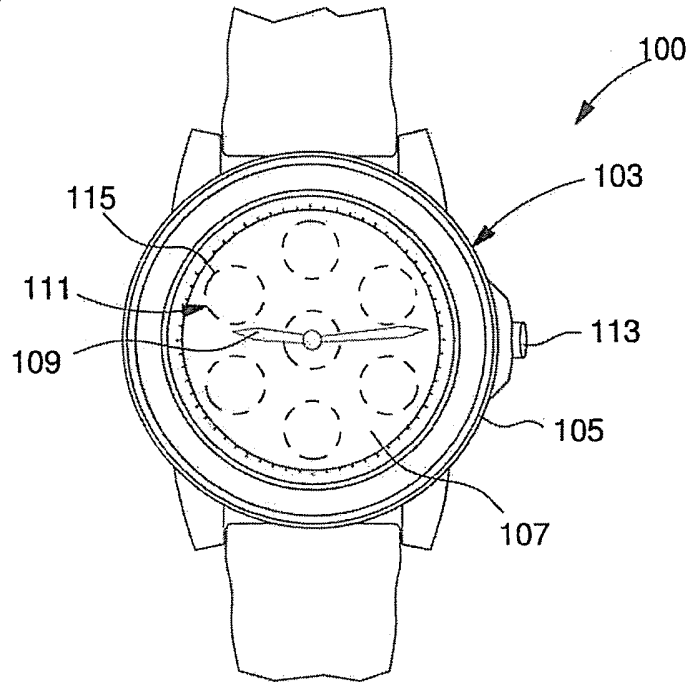

Fig. 4

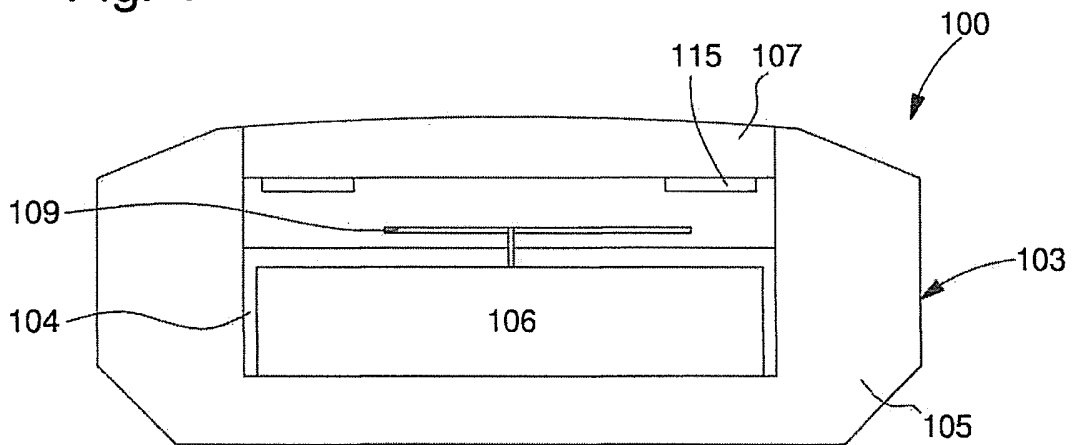

Fig. 5

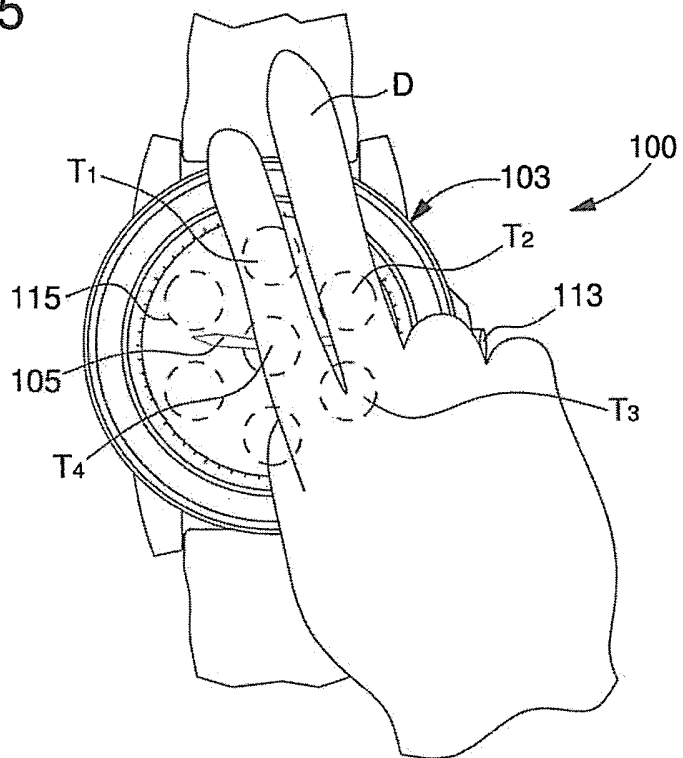

Fig. 6

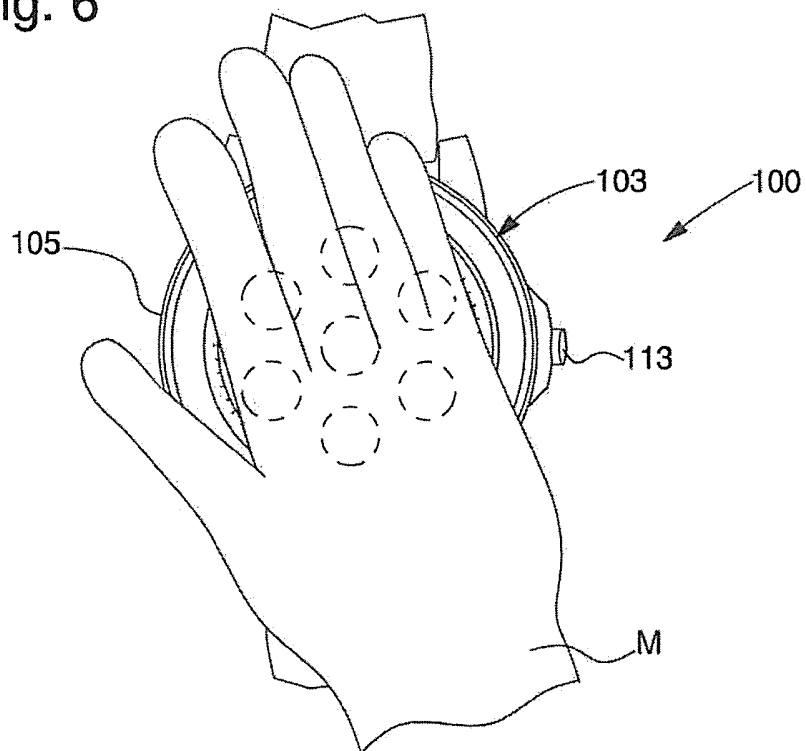

Fig. 7

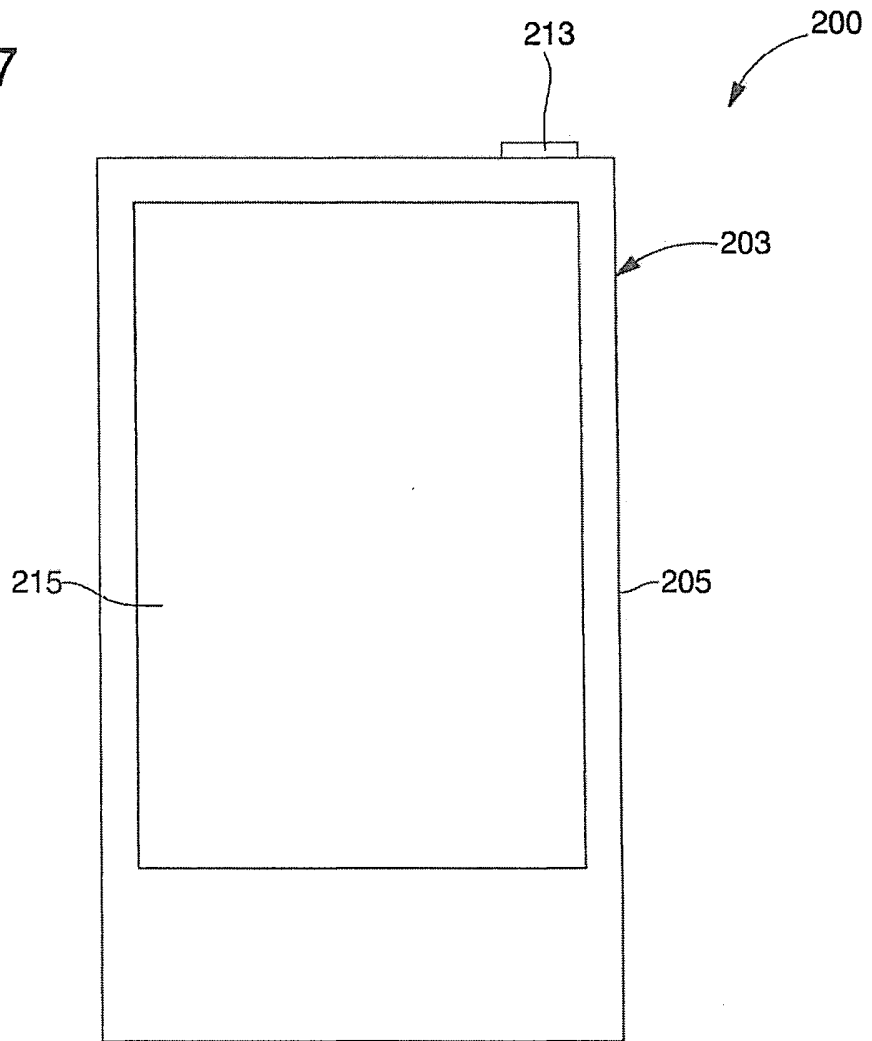

Fig. 8

