

(12) **Österreichische Patentanmeldung**

(21) Anmeldenummer: **A 638/2008**

(22) Anmeldetag: **22.04.2008**

(43) Veröffentlicht am: **15.11.2009**

(51) Int. Cl.⁸: **B22D 11/128** (2006.01),

B22D 11/06 (2006.01),

B21B 28/02 (2006.01)

(73)Patentinhaber:

SIEMENS VAI METALS TECHNOLOGIES
GMBH & CO
A-4031 LINZ (AT)

(72) Erfinder:

LECHNER STEFAN
LINZ (AT)
LEKIC-NINIC MARINKO DIPL.ING. (FH)
LINZ (AT)
POEPPL JOHANN DIPL.ING.
KIRCHSCHLAG (AT)
SHAN GUOXIN DIPL.ING. DR.
LINZ (AT)
THOENE HEINRICH DIPL.ING.
LINZ (AT)
TRNKA KARL DIPL.ING.
LINZ (AT)
WIMMER FRANZ DIPL.ING.
RIEDAU (AT)

(54) **ROLLE ZUM STÜTZEN UND TRANSPORTIEREN VON HEISSEM GUT**

(57) Gegenstand der Erfindung ist eine Rolle zum Stützen und Transportieren von heißem Gut mit einem Rollenkörper, der einen Rollenmantel aus einem Grundwerkstoff und eine durch eine Auftragsschweißung auf dem Grundwerkstoff mit einem Schweißzusatzwerkstoff aufgebrachte Verschleißschicht umfasst, die die Rollenmanteloberfläche einschließt. Um die Standzeit der Verschleißschicht zu vergrößern, die Verschleißfestigkeit zu verbessern und die Herstellkosten der Aufschweißung zu reduzieren wird eine Rolle vorgeschlagen, bei der der Grundwerkstoff des Rollenmantels Stahl ist und bis zu 0,45% C aufweist, die Auftragsschweißung als Einlagenschweißung ausgeführt ist und die Verschleißschicht zumindest in einem äußeren, die Rollenmanteloberfläche einschließenden Bereich 12,5 bis 14,0% Cr aufweist.

Die Erfindung betrifft weiters ein Verfahren zur Herstellung der Rolle, ein Verfahren zur Wiederherstellung einer abgenutzten Rolle, einen Schweißzusatzwerkstoff und einen Schweißdraht zur Herstellung der Auftragsschweißung.

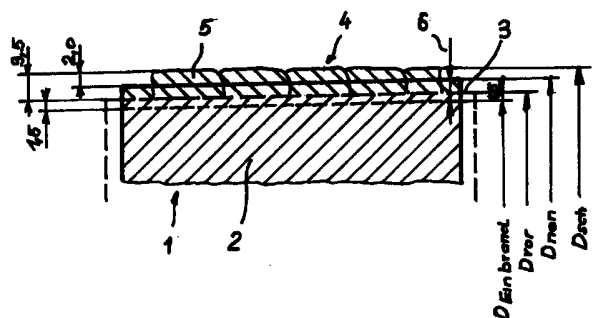

Zusammenfassung:

Gegenstand der Erfindung ist eine Rolle zum Stützen und Transportieren von heißem Gut mit einem Rollenkörper, der einen Rollenmantel aus einem Grundwerkstoff und eine durch eine Auftragsschweißung auf dem Grundwerkstoff mit einem Schweißzusatzwerkstoff aufgebraute Verschleißschicht umfasst, die die Rollenmanteloberfläche einschließt. Um die Standzeit der Verschleißschicht zu vergrößern, die Verschleißfestigkeit zu verbessern und die Herstellkosten der Aufschweißung zu reduzieren wird eine Rolle vorgeschlagen, bei der der Grundwerkstoff des Rollenmantels Stahl ist und bis zu 0,45% C aufweist, die Auftragsschweißung als Einlagenschweißung ausgeführt ist und die Verschleißschicht zumindest in einem äußeren, die Rollenmanteloberfläche einschließenden Bereich 12,5 bis 14,0% Cr aufweist.

Die Erfindung betrifft weiters ein Verfahren zur Herstellung der Rolle, ein Verfahren zur Wiederherstellung einer abgenützten Rolle, einen Schweißzusatzwerkstoff und einen Schweißdraht zur Herstellung der Auftragsschweißung.

(Fig. 1)

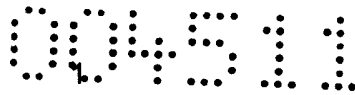

2007P21865

Titel

Rolle zum Stützen und Transportieren von heißem Gut, Verfahren zur Herstellung der Rolle, Verfahren zur Wiederherstellung einer abgenützten Rolle, Schweißzusatzwerkstoff und Schweißdraht zur Herstellung einer Auftragsschweißung:

Technisches Gebiet

Die Erfindung betrifft eine Rolle zum Stützen und Transportieren von heißem Gut auf einem Rollgang oder in einer Stranggießmaschine mit einem Rollenkörper, der einen Rollenmantel aus einem Grundwerkstoff und eine durch eine Auftragsschweißung auf dem Grundwerkstoff mit einem Schweißzusatzwerkstoff aufgebrachte Verschleißschicht umfasst, die die Rollenmanteloberfläche einschließt. Weiters betrifft die Erfindung ein Verfahren zum Herstellen und zum Wiederherstellen einer derartigen Rolle mit einer durch eine Auftragsschweißung auf dem Grundwerkstoff des Rollenmantels mit einem Schweißzusatzwerkstoff aufgebrachten Verschleißschicht. Weiters umfasst die Erfindung einen Schweißzusatzwerkstoff und einen Schweißdraht zum Herstellen der Auftragsschweißung auf einer Bauteiloberfläche einer Rolle, welche einen speziellen Schweißzusatzwerkstoff umfasst.

Rollen dieser Art sind besonders geeignet zum Stützen und Transportieren von gegossenen Metallsträngen, insbesondere Stahlsträngen, in der Strangführung einer Stranggießanlage, unmittelbar im Anschluss an die Stranggießkokille, und auf der Gießanlage nachgeordneten Rollgängen. Speziell bei Brammenstranggießanlagen sind die Stützrollen in der Strangführung hohen mechanischen Belastungen im Hochtemperaturbereich ausgesetzt. Dies führt zu vermehrtem Verschleiß an der Rollenmanteloberfläche, zu Korrosionserscheinungen und mechanischen Beschädigungen. Rollen dieser Art sind weiters generell in metallurgischen Anlagen einsetzbar, wenn schwere und heiße Güter, wie Brammen, Blöcke, Knüppel, Bandmaterial, Walzgut, etc. zwischen einzelnen Weiterverarbeitungseinrichtungen,

Speicher- und Stapleinrichtungen, insbesondere auch im Bereich von Walzwerken, transportiert werden.

Stand der Technik

Aus der DE 38 23 655 A1 ist bereits eine Stütz- und/oder Transportwalze zum Transport von heißen Metallsträngen in einer Stranggießanlage bekannt, die im Wesentlichen aus einem Walzenkern und einer Walzenhülse besteht, wobei diese beiden Bauteile ineinander verschraubt sind. Auf der Walzenhülse ist eine Auftragsschweißung aufgebracht, für deren Durchführung Schweißparameter so gewählt sind, dass beim Schweißen des Schutzauftrages auf die äußere Mantelfläche der Walzenhülse gleichzeitig ein Verbindungsschweißen zwischen Kern und Hülse durchgeführt wird. Die Auftragsschweißung ist durch sich eng aneinander legende Schweißraupen in Achsrichtung der Stützwalze oder in Form einer Schraubenlinie entlang der Mantelfläche der Stützwalze gebildet. Damit wird eine verschleißresistente Oberfläche und eine feste Verbindung zwischen Hülse und Kern erzielt.

Aus der US 4,532,978 A ist eine Transportrolle für heiße Metallstücke mit einer durch eine Auftragsschweißung, durch eine thermische Aufspritzung oder durch eine Schrumpfverbindung erzeugte äußere Mantelschicht bekannt, wobei diese äußere Mantelschicht von einem ferritischen Stahl mit weniger als 0,1% C, 10,0 - 14,0% Cr und 0,4 - 1,0 % Nb, Rest Eisen und herstellungsbedingte Verunreinigungen, gebildet ist. Durch die Kombination der Legierungsanteile Cr und Nb wird eine verbesserte Resistenz der Oberflächenschicht einer Transportrolle hinsichtlich Korrosion, Oxidation und Rissanfälligkeit erreicht. Nähere Angaben zum strukturellen Aufbau der durch eine Auftragsschweißung gebildeten äußeren Mantelschicht sind aus diesem Dokument nicht zu entnehmen.

Auftragsschweißungen sind generell durch das Aufbringen einer festhaftenden Schicht auf einer Bauteiloberfläche über den Schmelzfluss gekennzeichnet. Diese Schicht dient neben der Herstellung einer verschleißfesten Oberfläche oder deren Wiederherstellung nach einer bestimmten Einsatzzeit vor allem zum Panzern (Verschleißschutz), zum Plattieren (Korrosionsschutz) und zum Puffern (Bilden von Zwischenlagen) von Bauteiloberflächen.

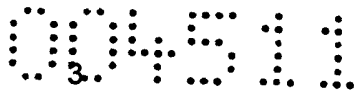

Beim Auftragsschweißen dient der Bauteilgrundkörper als Träger mit ausreichend elastischen Eigenschaften, während die Beschichtung als Funktionsoberfläche das Bauteil vor Schädigungen durch intensive Beanspruchungen, bestehend aus Korrosion, Verschleiß und/oder Temperatur, schützen soll. Das Auftragschweißen vereinigt Vorteile, wie geringe Abhängigkeit von der Bauteilgeometrie, gute Haftung zwischen Trägermaterial und Beschichtung, dichte Schichten, sowie gute Wärmeleitung von der Auftragschweißung in das Bauteil. Durch den abrasiven und erosiven Verschleiß an derartigen Bauteilen, speziell an Stranggießrollen einer Stranggießanlage, werden heute erhebliche volkswirtschaftliche Verluste verursacht, die sich aus einem großen Instandhaltungsaufwand ergeben.

Um beispielsweise die geforderte Standzeit von Strangführungsrollen bezüglich Oberflächenverschleiß zu gewährleisten, die derzeit üblicherweise bei ca. 300.000 Tonnen produzierten Metallstrangs im Eingangsbereich der Strangführung (an die Kokille anschließender Bereich) bzw. 5,0 Mio Tonnen im Auslaufbereich aus der Strangführung liegt, muss eine Aufschweißung nach dem Stand der Technik folgende Eigenschaften aufweisen:

- Rostfreie Aufschweißung mit martensitischem Gefüge,
- Härte von 44 – 50 HRC,
- Hohe Korrosionsbeständigkeit der Schweißschicht durch einen Legierungsanteil von mindestens 12,5 % Cr,
- Hitze- und Brandrissbeständigkeit,
- Ein möglichst geringer Delta-Ferritanteil von max. 10%. Ideal wären 0% Delta-Ferritanteil, um eine hohe interkristalline Korrosionsfestigkeit zu gewährleisten. Aus werkstoff- und schweißtechnischen Gründen ist dies nur schwer zu erzielen. In der Praxis wird deshalb ein Delta-Ferritanteil von bis zu 10% akzeptiert.

Diese Eigenschaften sollen an der oberflächennahen Funktionsoberfläche in ausreichender Schichtdicke der durchgeführten Aufschweißung vorhanden sein, damit die Oberfläche nach Erreichen einer zulässigen Verschleißgrenze noch qualitativ hochwertig nachgearbeitet werden kann, insbesondere ohne dass der Rollenmantel im Bereich des Grundwerkstoffes beeinträchtigt oder geschwächt wird.

Die Gefügeausbildung und Beschaffenheit dieser durch Aufschweißung erzeugten oberflächennahen Funktionsoberfläche ist von der Beschaffenheit des Rollenmantel-

Grundwerkstoffes, der Beschaffenheit des Schweißzusatzwerkstoffes und gegebenenfalls vom Aufschweißvorgang selbst abhängig. Während des Schweißvorganges kommt es zwischen dem aufgeschmolzenen Grundwerkstoff und dem vom Schweißdraht abschmelzenden Schweißzusatzwerkstoff zu einer Mischung der beiden Komponenten, die als Aufmischung bezeichnet wird. Der gegebene Aufmischungsvorgang des Schweißzusatzwerkstoffes mit dem Grundwerkstoff wird durch in der Praxis unvermeidliche Werkstoff- und Schweißparameterstreuung stark beeinflusst. Der Aufmischungsvorgang entscheidet allerdings wesentlich, ob obige Anforderungen an die Aufschweißung erreicht werden.

Zur Erzielung von ausreichend großen Verschleißschichten mit konstanten Materialeigenschaften, ist es beispielsweise aus der JP 10-314938 A2 bereits bekannt, Mehrlagenschweißungen durchzuführen. Damit stellt sich die Problematik der Aufmischung und damit unterschiedlicher Werkstoffeigenschaften in markanter Weise ausschließlich in der ersten Lage der Aufschweißung. In der zweiten und den weiteren Lagen der Aufschweißung tritt dieses Problem nicht mehr auf. Allerdings erhöhen sich der Arbeitszeitaufwand für die Durchführung der Aufschweißung und der notwendige Energieverbrauch durch das Schweißaggregat markant in Abhängigkeit von der Schweißlagenanzahl.

Aus der JP 11-000747 A2 ist eine Stützrolle mit einer einlagigen Aufschweißung bekannt, bei der in einem nachfolgenden Bearbeitungsvorgang lediglich Kuppen der Schweißraupen abgeschliffen werden, wodurch eine zylindrische Mantelfläche erzeugt wird, die jedoch nur in Teilbereichen eine das heiße Transportgut tragende Funktionsoberfläche aufweist. Die nicht bearbeitete Schweißraupenoberfläche verstärkt die Rissbildungsgefahr durch ungleiche Belastungsbilder und ungleichen Wärmeübergang vom heißen Transportgut in die Stützrolle. Zur Qualität der Aufschweißung, insbesondere zur Gleichmäßigkeit der Materialeigenschaften in der Aufschweißung und der Zusammensetzung des Schweißzusatzwerkstoffes fehlen entsprechende Angabe in der JP 11-000747 A2.

Darstellung der Erfindung

Aufgabe der vorliegenden Erfindung ist es daher, die Nachteile des bekannten Standes der Technik zu vermeiden und eine Rolle zum Stützen und Transportieren von heißem Gut, ein Verfahren zur Herstellung und Wiederherstellung einer derartigen

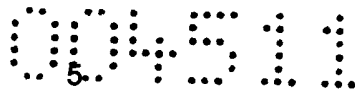

Rolle, sowie einen Schweißzusatzwerkstoff und einen Schweißdraht bzw. eine Schweißelektrode zur Herstellung einer Verschleißschicht auf einer entsprechenden Bauteiloberfläche oder einer Rolle vorzuschlagen, wobei die Standzeit der Verschleißschicht vergrößert, die Verschleißfestigkeit verbessert und die Herstellkosten der Aufschweißung reduziert werden.

Diese Aufgabe wird ausgehend von einer Rolle der eingangs beschriebenen Art dadurch gelöst, dass der Grundwerkstoff des Rollenmantels Stahl ist und bis zu 0,45 % C aufweist, dass die Auftragsschweißung als Einlagenschweißung ausgeführt ist und dass die Verschleißschicht zumindest in einem äußeren, die Rollenmanteloberfläche einschließenden Bereich 12,5 bis 14,0% Cr aufweist. Vorzugsweise enthält der Grundwerkstoff 0,2 bis 0,45 % C.

Alle Angaben von Legierungsbestandteilen beziehen sich auf Masseprozent.

Durch die Auswahl eines Grundwerkstoffes für den Rollenmantel, der einen Stahl mit höherem C-Gehalt aufweist, wird grundsätzlich die Festigkeit des Rollenmantels erhöht. Zusätzlich verhalten sich Stähle mit höherem C-Gehalt beim Aufschweißen sensibler hinsichtlich der Konstanz in der Gefügezusammensetzung. Durch Anwendung eines speziell auf den Grundwerkstoff abgestimmten Schweißzusatzwerkstoffes kann mit einer Auftragschweißung, die ausschließlich als Einlagenschweißung durchgeführt wird, eine ausgeprägte Verschleißschicht auf dem Grundmaterial erzeugt werden, die in einem äußeren, außergewöhnlich dicken Bereich eine gleichmäßige Gefügezusammensetzung aufweist. Diese Verschleißschicht weist auch nach Durchführung einer notwendigen mechanischen Oberflächenbearbeitung in einem die Rollenmanteloberfläche einschließenden Bereich eine konstante Gefügezusammensetzung mit 12,5 bis 14,0% Cr auf. Der Einfluss der naturgegebenen Streuung von Einsatzstoffen während des Aufschweißvorganges, speziell die Aufmischung, kann durch die besondere Abstimmung von Grundwerkstoff und Schweißzusatzwerkstoff auch bei nur einer Schweißlage auf ein beherrschbares Maß reduziert werden, sodass für den speziellen Anwendungsfall eine ausreichende Schicht mit gleichbleibenden Materialeigenschaften verbleibt. Die bisher in der Praxis für die Einschränkung der Aufmischung notwendige Pufferschicht kann damit eingespart werden.

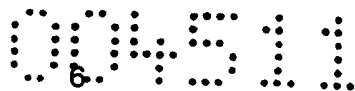

Die Materialeigenschaften der Verschleißschicht werden weiter verbessert, wenn die Verschleißschicht zumindest in dem äußeren, die Rollenmanteloberfläche einschließenden Bereich 0,10 bis 0,18% Nb aufweist. Durch die Zugabe von Nb in den Schweißzusatzwerkstoff wird das einlagige Aufschweißverfahren auch für die höherkohligen Rollengrundwerkstoffe mit bis zu 0,45% C sicher anwendbar. Niob bindet speziell den Kohlenstoff der höherkohligen Grundwerkstoffe ab und gewährleistet damit deren Schweißbarkeit. Bei niedrigkohligen Grundwerkstoffen erweist sich der Niobanteil nicht als nachteilig, sodass bei Zugabe von Nb im vorgeschlagenen Bereich mit ein und demselben Schweißzusatzwerkstoff alle gängigen Rollengrundwerkstoffe geschweißt werden können.

Nach einer bevorzugten Ausführungsform der Rolle weist die Verschleißschicht zumindest in dem äußeren, die Rollenmanteloberfläche einschließenden Bereich folgende Zusammensetzung auf:

12,5 bis 14,0 % Cr

0,10 bis 0,18% Nb

3,4 bis 4,5 % Ni

0,6 bis 1,0 % Mo

0,12 % N

0,7 % Si

0,6 bis 1,2 % Mn

0,06 bis 0,14 % C

max. 0,025 % S

max. 0,025 % P

Rest Fe und herstellungsbedingte Verunreinigungen

wobei die Streubreite der einzelnen Legierungsanteile +/- 5% beträgt.

Beim einlagigen Aufschweißen wird angestrebt, dass der Anteil an Deltaferrit in der Verschleißschicht, zumindest in dem äußeren, die Rollenmanteloberfläche einschließenden Bereich, weniger als 10 %, vorzugsweise weniger als 5%, beträgt. Je geringer der Anteil an Deltaferrit in der Verschleißschicht ist, desto höher ist in diesem Bereich die interkristalline Korrosionsfestigkeit. Der Anteil an Deltaferrit steigt mit dem Cr-Gehalt, sodass ein Cr-Gehalt > 14,0% zu einem unerwünscht hohem Anteil an Deltaferrit führt.

Ein wesentlicher Vorteil der erfindungsgemäßen Rolle besteht darin, dass der die Rollenmanteloberfläche einschließende Bereich der Verschleißschicht in einem Dickenbereich von mindestens 1,5 mm, vorzugsweise in einem Dickenbereich von mindestens 2,5 mm, eine gleichbleibende chemische Zusammensetzung aufweist.

Ein Verfahren zum Herstellen einer Rolle zum Stützen und Transportieren von heißem Gut, insbesondere von stranggegossenen Stahlsträngen auf einem Rollgang oder in einer Stranggießanlage betrifft einen Rollenkörper, der einen Rollenmantel aus einem Grundwerkstoff und eine durch eine Auftragsschweißung auf dem Grundwerkstoff mit einem Schweißzusatzwerkstoff aufgetragene Verschleißschicht umfasst. Zur Lösung der der Erfindung zugrunde liegenden Aufgabe umfasst das Verfahren zur Herstellung der erfindungsgemäßen Rolle folgende aufeinander abfolgende Schritte:

- Vorbereiten des aus einem Grundwerkstoff gebildeten Rollenmantels oder Rollenkörpers als Drehteil,
- Aufbringen einer Aufschweißschicht durch eine einlagige Auftragsschweißung auf dem Grundwerkstoff des Rollenmantels mit einer Mindestdicke der Aufschweißschicht von 3,5 mm,
- Rückdrehen der Aufschweißschicht auf eine geschlossene einflächige Rollenmanteloberfläche bei Aufrechterhaltung einer Mindestdicke der Verschleißschicht mit gleicher chemischer Zusammensetzung von 1,5 mm oder mehr.

Zweckmäßig erfolgt das Aufbringen der Aufschweißschicht durch die einlagige Aufschweißung auf dem Grundwerkstoff des Rollenmantels oder des Rollenkörpers mit einer Mindestdicke der Aufschweißschicht von 4,0 mm oder mehr, um eine ausreichend große Verschleißschicht mit gleicher chemischer Zusammensetzung zu erzielen. Vorzugsweise erfolgt das Rückdrehen der Aufschweißschicht auf eine geschlossene einflächige Rollenmanteloberfläche bei Aufrechterhaltung einer Mindestdicke der Verschleißschicht mit gleicher chemischer Zusammensetzung von 2,5 mm oder mehr, wodurch eine entsprechend lange Standzeit der Verschleißschicht erzielt wird.

Als Grundwerkstoff des Rollenmantels wird Stahl mit bis zu 0,45% C, vorzugsweise mit 0,2 bis 0,45% C, verwendet. Für die Auftragsschweißung wird ein Schweißzusatzwerkstoff auf Eisenbasis mit einem Anteil von 16,5 bis 19,0% Cr

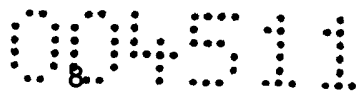

verwendet. Zweckmäßig enthält der Schweißzusatzwerkstoff zusätzlich einen Anteil von 0,15 bis 0,20% Nb.

Zur Erzielung einer Verschleißschicht, die über einen möglichst großen Dickenbereich eine gleiche chemische Zusammensetzung aufweist, somit während des Aufschmelzvorganges der beiden Werkstoffkomponenten eine definierte Aufmischung erfolgt, ist es notwendig, den Grundwerkstoff des Rollenmantels, den Schweißzusatzwerkstoff und das verwendete Schweißverfahren mit seinen spezifischen Schweißparametern aufeinander abzustimmen. Eine unter diesen Randbedingungen optimalen, einlagigen Auftragsschweißung wird bei Verwendung des Open-Arc-Aufschweißverfahrens, des Unter-Pulver-Aufschweißverfahrens oder eines Schutzgasschweißverfahrens erreicht. Ein kostengünstiges und einfach anwendbares Aufschweißverfahren für den speziellen Anwendungsfall ist das Open-Arc-Aufschweißverfahren.

Für den Rolleneinsatz nutzbare Verschleißschichten, die über einen möglichst großen Dickenbereich mit gleichbleibender chemischer Zusammensetzung verfügen, ergeben sich, wenn für die Auftragsschweißung ein Schweißzusatzwerkstoff mit folgender chemischer Zusammensetzung verwendet wird:

16,5 bis 19,0 % Cr

0,15 bis 0,20 % Nb

4,0 bis 4,5 % Ni

1,0 % Mo

0,12 % N

0,7 % Si

1,2 % Mn

0,03 % C

max. 0,025 % S

max. 0,025 % P

Rest Fe und herstellungsbedingte Verunreinigungen

wobei die Streubreite der einzelnen Legierungsanteile +/- 5% beträgt.

Ein Schweißzusatzwerkstoff mit dieser chemischen Zusammensetzung gewährleistet eine geringe Aufmischung bei einer einlagigen Aufschweißung und einen besonders stabilen Verschleißschichtaufbau.

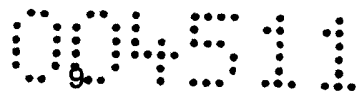

Für den Rolleneinsatz nutzbare Verschleißschichten, die über einen möglichst großen Dickenbereich mit gleicher chemischer Zusammensetzung verfügen, ergeben sich bevorzugt, wenn für die Auftragsschweißung ein Schweißzusatzwerkstoff mit folgender chemischer Zusammensetzung verwendet wird:

16,5 bis 17,0 % Cr

0,15 bis 0,20 % Nb

4,0 % Ni

1,0 % Mo

0,12 % N

0,7 % Si

1,2 % Mn

0,03 % C

max. 0,025 % S

max. 0,025 % P

Rest Fe und herstellungsbedingte Verunreinigungen,

wobei die Streubreite der einzelnen Legierungsanteile +/- 5% beträgt.

Bei einem Schweißzusatzwerkstoff mit dieser chemischen Zusammensetzung kann die Aufmischung bei einer einlagigen Aufschweißung auf einen Wert von 25 bis 30 % eingestellt werden.

Ebenfalls im besonderen Maße für den Rolleneinsatz nutzbare Verschleißschichten, die über einen möglichst großen Dickenbereich mit gleicher chemischer Zusammensetzung verfügen, ergeben sich, wenn für die Auftragsschweißung ein Schweißzusatzwerkstoff mit folgender chemischer Zusammensetzung verwendet wird:

18,5 bis 19,0 % Cr

0,15 bis 0,20 % Nb

4,5 % Ni

1,0 % Mo

0,12 % N

0,7 % Si

1,2 % Mn

0,03 % C

max. 0,025 % S

max. 0,025 % P

Rest Fe und herstellungsbedingte Verunreinigungen

wobei die Streubreite der einzelnen Legierungsanteile +/- 5% beträgt.

Bei einem Schweißzusatzwerkstoff mit dieser chemischen Zusammensetzung kann die Aufmischung bei einer einlagigen Aufschweißung auf einen Wert von 30 bis 35 % eingestellt werden.

Je nach verwendetem Aufschweißverfahren, nämlich dem Open-Arc-Aufschweißverfahren, dem Unter-Pulver-Aufschweißverfahren oder einem Schutzgasschweißverfahren (MAG-Verfahren) und in Abhängigkeit der eingesetzten Schweißaggrate können verschiedene Aufmischungsgrade gefahren werden. Insgesamt ist es möglich, optimale Aufschweißergebnisse mit einem Minimum an speziell komponierten Schweißzusatzwerkstoffen zu erzielen, wenn speziellen Bereichen von Aufmischungsgraden besonders geeignete Schweißzusatzwerkstoffe zugeordnet werden. Insbesondere hat sich herausgestellt, dass mit zwei Aufmischungsbereichen, nämlich dem Aufmischungsbereich von 25% bis 30% und dem Aufmischungsbereich von 30% bis 35% mit zwei speziellen Schweißzusatzwerkstoffen, besonders widerstandsfähige Verschleißschichten auf den in Frage kommenden Grundwerkstoffen hergestellt werden können. Unter diesen Bedingungen können mit einer einlagigen Aufschweißung vergleichbare Verschleißschichtdicken sowie chemischen und mechanischen Eigenschaften der Verschleißschicht erreicht werden, wie bei zwei- oder mehrlagiger Aufschweißung nach dem Stand der Technik.

Dieses Verfahren einer erstmaligen Aufbringung einer Verschleißschicht auf der Mantelfläche einer Rolle ist gleichermaßen bei einer im Anlagenbetrieb bereits abgenutzten Rolle als Reparaturverfahren anwendbar, wenn am Rollenmantel nach dem Abdrehen der verschlissenen Oberflächenbereiche, in einem Ausmaß bis eine saubere Oberfläche erzielt ist, noch ausreichend Grundmaterial für das Aufbringen einer Einlagenaufschweißung vorhanden ist.

Nachdem eine mit einer Rollenaufschweißung versehene Rolle der erfindungsgemäßen Art oder eine Rolle mit anderer Aufschweißung oder Bauart im Anlagenbetrieb die maximal zulässigen Verschleißwerte erreicht hat, wird diese durch eine Reparaturschweißung für einen weiteren Einsatzzyklus vorbereitet. Auch dieses Verfahren zur Wiederherstellung einer verschlissenen Rolle erfolgt mit einer Einlagenschweißung mit den Vorteilen geringeren Arbeitszeitaufwandes, eines

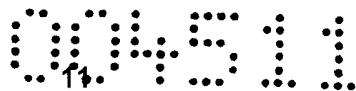

geringeren Energieverbrauches und damit insgesamt wesentlich reduzierter Wiederherstellungskosten.

Das Verfahren zum Wiederherstellen einer während des Betriebes abgenutzten Rolle der beschriebenen Art durch eine Auftragschweißung erfolgt durch die Abfolge folgender Verfahrensschritte:

- Abdrehen der beschädigten Verschleißschicht auf ein Maß des vom Grundwerkstoff gebildeten Rollenkörpers,
- Aufbringen einer Verschleißschicht durch eine einlagige Auftragsschweißung mit einer Mindestdicke der Aufschweißschicht von 3,5 mm oder mehr,
- Rückdrehen der Aufschweißschicht auf eine geschlossene einflächige Rollenmanteloberfläche bei Aufrechterhaltung einer Mindestdicke der Verschleißschicht mit gleicher chemischer Zusammensetzung von 1,5 mm oder mehr.

Zweckmäßig erfolgt das Aufbringen der Aufschweißschicht durch die einlagige Aufschweißung auf dem Grundwerkstoff des Rollenmantels oder des Rollenkörpers mit einer Mindestdicke der Aufschweißschicht von 4,0 mm oder mehr, um eine ausreichend große Verschleißschicht mit gleicher chemischer Zusammensetzung zu erzielen. Vorzugsweise erfolgt das Rückdrehen der Aufschweißschicht auf eine geschlossene einflächige Rollenmanteloberfläche bei Aufrechterhaltung einer Mindestdicke der Verschleißschicht mit gleicher chemischer Zusammensetzung von 2,5 mm oder mehr, wodurch eine entsprechend lange Standzeit der Verschleißschicht erzielt wird.

Der für den Wiederaufbau einer Verschleißschicht verfügbare Rollendurchmesser einer Rolle nach dem Abdrehen der beschädigten Verschleißschicht ist maßgeblich von der Art der aufgetretenen Schädigung und vom zulässigen Verschleiß abhängig. Um mit gleichem Schweißzusatzwerkstoff, wie bei der erstmaligen Aufschweißung, die gleiche chemische Zusammensetzung und die gleichen mechanischen Eigenschaften der Verschleißschicht zu erzielen, ist es jedenfalls notwendig, die beschädigte bzw. verschlissene Verschleißschicht bis in den Grundwerkstoff des Rollenkörpers oder des Rollenmantels zu entfernen. Somit ist es notwendig auch die Einbrandzone der Erstaufschweißung zu entfernen. Ohne zusätzliche Maßnahmen führt dies zu einer wiederhergestellten Rolle mit reduziertem Außendurchmesser, jedoch weiterhin gleichen Qualitätsmerkmalen.

Speziell in einer Stranggießanlage ist es für die Aufrechterhaltung eines Gießbetriebes unter konstanten Produktionsbedingungen vorteilhaft, Rollen stets gegen Rollen mit gleichem Durchmesser auszutauschen. Dies wird mit dem erfindungsgemäßen Wiederherstellungsverfahren in einfacher Weise dadurch erreicht, dass nach dem Abdrehen der beschädigten Verschleißschicht auf ein Maß des vom Grundwerkstoff gebildeten Rollenkörpers oder Rollenmantels durch eine Auftragsschweißung eine Aufbau­lage auf dem Grundwerkstoff gebildet wird, auf der nachfolgend die Verschleißschicht durch eine einlagige Auftragsschweißung aufgebaut wird, wobei die Schichtdicke der Aufbau­lage so gewählt wird, dass der Außendurchmesser der wiederhergestellten Rolle dem Außendurchmesser der ursprünglichen Rolle entspricht. Dies bedeutet, dass der Aufbau der Verschleißschicht beim Wiederherstellungsverfahren mit derselben Schichtdicke erfolgt, wie beim erstmaligen Aufbau der Verschleißschicht auf dem Grundwerkstoff der Rolle.

Zweckmäßig weist der für die Bildung der Aufbau­lage verwendete Schweißzusatzwerkstoff dieselbe chemische Zusammensetzung auf wie der Grundwerkstoff des Rollenkörpers oder des Rollenmantels oder besteht aus unlegiertem Stahl, wodurch die Ausgangsbedingungen und damit die chemischen und mechanischen Eigenschaften der Verschleißschicht und deren Schichtdicke und damit die Standzeit der Rolle unverändert bleibt.

Bei Anwendung des Verfahrens zum Wiederherstellen einer während des Betriebes abgenutzten Rolle zum Stützen und Transportieren von heißem Gut bleiben die chemische Zusammensetzung des Schweißzusatzwerkstoffes und die Anforderungen an das Aufschweißverfahren hinsichtlich Auswahl des Schweißverfahrens und der Durchführungsbedingungen unverändert, da der Grundwerkstoff unverändert ist. Die in den Unteransprüchen 17 bis 24 für das Verfahren zur Wiederherstellung einer abgenutzten Rolle angegebenen zusätzlichen Bedingungen entsprechen daher identisch den in den Unteransprüchen 7 bis 15 angegebenen Bedingungen für das Verfahren zur Herstellung einer Rolle mit erstmaliger einlagiger Aufschweißung.

Gegenstand der Erfindung ist weiters ein Schweißzusatzwerkstoff zum Herstellen einer Auftragsschweißung auf einer Bauteiloberfläche, vorzugsweise auf einem

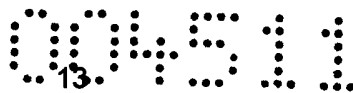

Rollenmantel einer Rolle zum Stützen und Transportieren von heißem Gut, insbesondere von stranggegossenen Stahlsträngen auf einem Rollgang oder in einer Stranggießmaschine, wobei die Bauteiloberfläche oder der Rollenmantel der Rolle aus Stahl ist und bis zu 0,45 % C enthält. Zur Lösung der der Erfindung zugrunde liegenden Aufgabe enthält der Schweißzusatzwerkstoff auf Eisenbasis 16,5 bis 19,0 %Cr. Vorzugsweise weist er zusätzlich 0,15 bis 0,20 %Nb auf.

Ein für den speziellen Einsatzbereich der Bauteiloberfläche bzw. der Rolle besonders geeigneter und auf den Grundwerkstoff abgestimmter Schweißzusatzwerkstoff weist folgende chemische Analyse auf: 16,5 bis 19,0 % Cr; 0,15 bis 0,20 % Nb; 4,0 bis 4,5 % Ni; 1,0 % Mo; 0,12 % N; 0,7 % Si; 1,2 % Mn; 0,03 % C; max. 0,025 % S; max. 0,025 % P; Rest Fe und herstellungsbedingte Verunreinigungen, wobei die Streubreite der einzelnen Legierungsanteile +/- 5% beträgt.

Bei einem Schweißzusatzwerkstoff, der 16,5 bis 17,0 % Cr; 0,15 bis 0,20 % Nb; 4,0% Ni; 1,0 % Mo; 0,12 % N; 0,7 % Si; 1,2 % Mn; 0,03 % C; max. 0,025 % S; max. 0,025 % P; Rest Fe und herstellungsbedingte Verunreinigungen aufweist, wobei die Streubreite der einzelnen Legierungsanteile +/- 5% beträgt, kann die Aufmischung mit einer einlagigen Aufschweißung auf einen Wert von 25 bis 30% eingestellt werden.

Bei einem Schweißzusatzwerkstoff, der 18,5 bis 19,0 % Cr; 0,15 bis 0,20 % Nb; 4,5% Ni; 1,0 % Mo; 0,12 % N; 0,7 % Si; 1,2 % Mn; 0,03 % C; max. 0,025 % S; max. 0,025 % P; Rest Fe und herstellungsbedingte Verunreinigungen aufweist, wobei die Streubreite der einzelnen Legierungsanteile +/- 5% beträgt, kann die Aufmischung mit einer einlagigen Aufschweißung auf einen Wert von 30 bis 35% eingestellt werden.

Ein Schweißdraht zur Durchführung einer Auftragschweißung auf einer Bauteiloberfläche, vorzugsweise auf einem Rollenmantel einer Rolle zum Stützen und Transportieren von heißem Gut, insbesondere von stranggegossenen Stahlsträngen auf einem Rollgang oder in einer Stranggießmaschine ist dadurch gekennzeichnet, dass der Schweißdraht einen Schweißzusatzwerkstoff mit einer chemischen Zusammensetzung nach einem der Ansprüche 27 bis 31 umfasst. Der Schweißdraht ist hierbei so ausgebildet, dass er für den maschinellen Einsatz bei

einem Open-Arc-Aufschweißverfahren, bei einem Unter-Pulver-Aufschweißverfahren oder bei einem Schutzgasschweißverfahren geeignet ist.

Kurzbeschreibung der Zeichnungen

Weitere Vorteile und Merkmale der vorliegenden Erfindung ergeben sich aus der nachfolgenden Beschreibung nicht einschränkender Ausführungsbeispiele, wobei auf die folgenden Figuren Bezug genommen wird, die folgendes zeigen:

- Fig. 1 die geometrischen Zusammenhänge bei der Erzeugung einer Verschleißschicht durch eine Einlagenschweißung auf einer Rolle zum Stützen und Transportieren von heißem Gut,
- Fig. 2 den Verlauf des Schweißraupenaufbaus auf der Rollenmanteloberfläche auf einer Rolle zum Stützen und Transportieren von heißem Gut,
- Fig. 3 die Oberfläche der Aufschweißung auf einer Bauteiloberfläche oder Rolle,
- Fig. 4 Schliffbild der Schweißverbindung,
- Fig. 5 die geometrischen Zusammenhänge bei der Erzeugung einer Verschleißschicht durch eine Einlagenschweißung beim Wiederherstellen einer Rolle zum Stützen und Transportieren von heißem Gut,
- Fig. 6 die geometrischen Zusammenhänge bei der Erzeugung einer Verschleißschicht durch eine Einlagenschweißung auf einer Aufbauanlage beim Wiederherstellen einer Rolle zum Stützen und Transportieren von heißem Gut.

Ausführung der Erfindung

Die Bauteiloberfläche oder der Rollenmantel einer Rolle zum Stützen und Transportieren von heißem Gut, speziell von Stranggussprodukten, weist als Grundwerkstoff Stahl auf. Bauteiloberflächen und Rollenmäntel für die erfindungsgemäße Aufschweißung bestehen bevorzugt aus 42CrMo4 oder 16CrMoV511 nach DIN 10083 und sind vergütet. Ein weiterer günstiger Grundwerkstoff für diese Anwendung ist St52-3, nach DIN 10025.

Beispiel:

Bei einer Einlagenaufschweißung auf einem Rollenmantel aus 42CrMo4 mit einem Schweißzusatzwerkstoff, der 0,03%C, 0,7%Si, 17,5%Cr, 4,0%Ni, 1,2%Mn, 1,0%Mo,

0,17%Nb und 0,12%N aufweist, verbleibt nach dem Rückdrehen der Aufschweißschicht auf eine geschlossenen einflächige Rollenmanteloberfläche eine Verschleißschicht mit gleicher chemischen Analyse in einer Schichtdicke von 3,0 mm. Diese Verschleißschicht weist dann folgende chemische Zusammensetzung auf: 13,87%Cr; 0,15%Nb; 4,0%Ni; 0,61%Mo; 0,10%N; 0,54%Si; 0,96%Mn; 0,06%C, 0,001%S, 0,043%P; Rest Eisen und herstellungsbedingte Verunreinigungen. Die Aufschweißung erfolgt nach dem Open-Arc-Schweißverfahren auf der auf 100°C vorgewärmten Rollenmanteloberfläche mit einem Schweißdraht mit 2,4 mm Drahtdurchmesser und einer Schweißdrahtzuführgeschwindigkeit von 6,0 m/min. Die Aufschweißung erfolgt mit einer Pendelfrequenz des Schweißbrenners von 35 Zyklen/min und einer Pendelbreite von 25mm bei einer Überlappung der Schweißraupen von 5 mm. Es wird stets ein einzelner Schweißdraht verwendet. In den Figuren 1 und 2 sind die geometrischen Zusammenhänge näher veranschaulicht.

Figur 1 zeigt in einem Teilschnitt einen aus dem Grundwerkstoff (St52-3) gefertigten Rollenmantel 2 einer Strangführungsrolle 1 mit einer auf das Vordrehmaß D_{vor} vorbereiteten Rollenmanteloberfläche 3. Auf dieser erfolgt die einlagige Aufschweißung 4, wie zuvor beschrieben, mit der eine wendelförmig umlaufende Schweißraupe 5 erzeugt wird, wobei der Rollendurchmesser auf den Schweißdurchmesser D_{sch} zunimmt und eine Schichtdicke von 3,5 mm aufgetragen wird. Gleichzeitig bildet sich ein Einbrand im Ausmaß von 1,5 mm bis zum Einbranddurchmesser $D_{Einbrand}$. Nach dem Rückdrehen der Aufschweißung im Ausmaß von 2 mm bis auf den Rollennendurchmesser D_{nen} verbleibt eine Verschleißschicht 6 mit einer Schichtdicke von 3mm mit im Wesentlichen gleicher chemischen Zusammensetzung und gleichen Werkstoffeigenschaften. Die Pendelbreite beträgt 25 mm.

Figur 2 veranschaulicht den Schweißraupenaufbau auf der Rollenmanteloberfläche mit der am Rollenmantel umlaufenden Schweißraupe mit der Überlappung von etwa 5 mm und einer Versetzungslage in einem Längenbereich von etwa 40 bis 50 mm, am Rollenumfang gemessen.

Figur 3 zeigt in einer photographischen Darstellung die Oberfläche der Aufschweißung mit überlappend angeordneten Schweißraupen entsprechend dem Schweißdurchmesser D_{sch} in Figur 1.. Figur 4 veranschaulicht in einem Schlibbild die

Qualität der Aufschweißung und die qualitativ hochwertige Bindung des Schweißzusatzwerkstoffes an den Grundwerkstoff in der Einbrandzone.

Die Figuren 5 und 6 zeigen in zwei Ausführungsbeispielen Möglichkeiten für die Umsetzung des Verfahrens zur Wiederherstellung einer während des laufenden Betriebes einer Stranggießanlage abgenützten Rolle zum Stützen und Transportieren eines heißen Metallstranges.

In der linken Bildhälfte der Figur 5 ist eine Strangführungsrolle mit einer durch eine einlagige Aufschweißung erzeugte Verschleißschicht dargestellt. Die Verschleißschicht ist durch den Nenndurchmesser D_{nen} der Rolle und den Einbranddurchmesser D_{Einbrand} in ihrer radialen Erstreckung begrenzt. Zusätzlich ist der Verschleißdurchmesser $D_{\text{Verschleiß}}$, der den Rollendurchmesser mit Ablauf der Standzeit der Rolle angibt, dargestellt. In diesem Zustand wird die Rolle dem Wiederherstellungsverfahren unterzogen, welches in der rechten Bildhälfte veranschaulicht ist. Die Rolle wird auf den Vordrehdurchmesser $D_{\text{vor neu}}$ abgedreht, der sich innerhalb des Grundwerkstoffes des Rollenkörpers befindet. Auf diese vorbereitete Rollenmanteloberfläche wird mit dem Schweißzusatzwerkstoff eine wendelförmig umlaufende Schweißraupe erzeugt, wobei der Rollendurchmesser auf den Schweißdurchmesser $D_{\text{sch neu}}$ zunimmt. Gleichzeitig bildet sich im Grundwerkstoff des Rollenkörpers eine neue Einbrandzone aus, die durch den Einbranddurchmesser $D_{\text{Einbrand neu}}$ begrenzt ist. Anschließend erfolgt das Rückdrehen der Schweißraupenoberfläche auf den neuen Rollennendurchmesser $D_{\text{nen neu}}$, der allerdings kleiner ist als der Rollennendurchmesser vor Anwendung des Wiederherstellungsverfahrens.

In Figur 6 ist ein erweitertes Verfahren zur Wiederherstellung einer abgenützten Rolle veranschaulicht, bei dem der ursprüngliche Nenndurchmesser der Strangführungsrolle auch nach Anwendung des Wiederherstellungsverfahrens durch Aufbringen einer Aufbauanlage wieder erreicht wird. In der linken Bildhälfte ist die Ausgangslage analog zu Figur 5 dargestellt, wobei der Vordrehdurchmesser D_{vor} den Ausgangsdurchmesser für die erstmalige einlagige Aufschweißung angibt. Gemäß der Darstellung in der rechten Bildhälfte wird die Rolle auf einen Vordrehdurchmesser $D_{\text{vor neu}}$ abgedreht, der sich innerhalb des Grundwerkstoffes des Rollenkörpers befindet. Auf diese vorbereitete Rollenmanteloberfläche wird in einem oder mehreren Schweißlagen eine Aufbauanlage 7 mit einem Schweißzusatzwerkstoff

gebildet, der der chemischen Zusammensetzung des Grundwerkstoffes des Rollenkörpers entspricht. Beispielsweise wird auf einen Rollenkörper aus St52-3 für die Aufbauanlage ebenfalls ein St52-3 als Schweißzusatzwerkstoff eingesetzt. Die Dicke dieser Aufbauanlage orientiert sich am angestrebten Rollennendurchmesser $D_{\text{nen neu}}$, der mit dem ursprünglichen Nenndurchmesser D_{nen} übereinstimmen soll. Dementsprechend wird mit der Auftragsschweißung der Aufbauanlage bis zu einem Aufbauanlagenndurchmesser $D_{\text{Aufbauanlage}}$ aufgeschweißt, gegebenenfalls unter Berücksichtigung einer zusätzlichen Oberflächenbearbeitung, der dem Vordrehdurchmesser D_{vor} bei der erstmaligen einlagigen Aufschweißung entspricht. Damit werden für die einlagige, die Verschleißschicht bildende Aufschweißung, wiederum dieselben Ausgangsbedingungen geschaffen, wie sie bei der erstmaligen einlagigen Aufschweißung bestanden. Nach Durchführung der einlagigen Aufschweißung mit dem erfindungsgemäßen Schweißzusatzwerkstoff erfolgt abschließend ein Rückdrehen auf den neuen Nenndurchmesser $D_{\text{nen neu}}$, der mit dem ursprünglichen Nenndurchmesser D_{nen} übereinstimmt.

Solange der Rollenkörper oder der Rollenmantel über eine ausreichende Schichtdicke an Grundmaterial verfügt, kann dieses Verfahren zur Wiederherstellung einer abgenutzten Rolle mehrfach wiederholt werden.

Patentansprüche:

1. Rolle zum Stützen und Transportieren von heißem Gut, insbesondere von stranggegossenen Stahlsträngen, auf einem Rollgang oder in einer Stranggießmaschine, mit einem Rollenkörper, der einen Rollenmantel (2) aus einem Grundwerkstoff und eine durch eine Auftragsschweißung auf dem Grundwerkstoff mit einem Schweißzusatzwerkstoff aufgebrachte Verschleißschicht (6) umfasst, die die Rollenmanteloberfläche (3) einschließt, **dadurch gekennzeichnet, dass** der Grundwerkstoff des Rollenmantels Stahl ist und bis zu 0,45% C aufweist, dass die Auftragsschweißung als Einlagenschweißung ausgeführt ist und dass die Verschleißschicht (6) zumindest in einem äußeren, die Rollenmanteloberfläche (3) einschließenden Bereich 12,5 bis 14,0% Cr aufweist.

2. Rolle nach Anspruch 1, **dadurch gekennzeichnet, dass** die Verschleißschicht zumindest in dem äußeren, die Rollenmanteloberfläche einschließenden Bereich 0,10 bis 0,18% Nb aufweist.

3. Rolle nach Anspruch 1 oder 2, **dadurch gekennzeichnet, dass** die Verschleißschicht zumindest in dem äußeren, die Rollenmanteloberfläche einschließenden Bereich folgende Zusammensetzung aufweist:
 - 12,5 bis 14,0 % Cr
 - 0,10 bis 0,18 % Nb
 - 3,4 bis 4,5 % Ni
 - 0,6 bis 1,0 % Mo
 - 0,12 % N
 - 0,7 % Si
 - 0,6 bis 1,2 % Mn
 - 0,06 bis 0,14 % C
 - max. 0,025 % S
 - max. 0,025 % P
 - Rest Fe und herstellungsbedingte Verunreinigungen
 - wobei die Streubreite der einzelnen Legierungsanteile +/- 5% beträgt.

4. Rolle nach einem der vorhergehenden Ansprüche, **dadurch gekennzeichnet, dass** der Anteil an Deltaferrit in der Verschleißschicht, zumindest in dem äußeren, die Rollenmanteloberfläche einschließenden Bereich, weniger als 10 %, vorzugsweise weniger als 5%, beträgt.
5. Rolle nach einem der vorhergehenden Ansprüche, **dadurch gekennzeichnet, dass** der die Rollenmanteloberfläche einschließende Bereich der Verschleißschicht in einem Dickenbereich von mindestens 1,5 mm, vorzugsweise in einem Dickenbereich von mindestens 2,5 mm, eine gleiche chemische Zusammensetzung aufweist.
6. Verfahren zum Herstellen einer Rolle zum Stützen und Transportieren von heißem Gut, insbesondere von stranggegossenen Stahlsträngen auf einem Rollgang oder in einer Stranggießmaschine, mit einem Rollenkörper, der einen Rollenmantel aus einem Grundwerkstoff und eine durch eine Auftragsschweißung auf dem Grundwerkstoff mit einem Schweißzusatzwerkstoff aufgebrachte Verschleißschicht umfasst, mit folgenden Schritten:
 - Vorbereiten des aus einem Grundwerkstoff gebildeten Rollenmantels oder Rollenkörpers als Drehteil,
 - Aufbringen einer Aufschweißschicht durch eine einlagige Auftragsschweißung auf dem Grundwerkstoff mit einer Mindestdicke der Aufschweißschicht von 3,5 mm,
 - Rückdrehen der Aufschweißschicht auf eine geschlossene einflächige Rollenmanteloberfläche bei Aufrechterhaltung einer Mindestdicke der Verschleißschicht mit gleicher chemischer Zusammensetzung von 1,5 mm oder mehr.
7. Verfahren nach Anspruch 6, **dadurch gekennzeichnet, dass** die Auftragsschweißung auf dem Grundwerkstoff mit einer Mindestdicke der Aufschweißschicht von 4,0 mm oder mehr erfolgt.
8. Verfahren nach Anspruch 6 oder 7, **dadurch gekennzeichnet, dass** das Rückdrehen der Aufschweißschicht auf eine geschlossene einflächige Rollenmanteloberfläche bei Aufrechterhaltung einer Mindestdicke der

Verschleißschicht mit gleicher chemischer Zusammensetzung von 2,5 mm oder mehr erfolgt.

9. Verfahren nach einem der Ansprüche 6 bis 8, **dadurch gekennzeichnet, dass** die einlagige Auftragsschweißung nach dem Open-Arc-Aufschweißverfahren, nach dem Unter-Pulver-Aufschweißverfahren oder nach einem Schutzgasschweißverfahren durchgeführt wird.
10. Verfahren nach einem der Ansprüche 6 bis 9, **dadurch gekennzeichnet, dass** als Grundwerkstoff des Rollenmantels Stahl mit bis zu 0,45% C, vorzugsweise mit 0,2 bis 0,45 % C, verwendet wird.
11. Verfahren nach einem der Ansprüche 6 bis 10, **dadurch gekennzeichnet, dass** für die Auftragsschweißung ein Schweißzusatzwerkstoff auf Eisenbasis mit einem Anteil von 16,5 bis 19,0 % Cr verwendet wird.
12. Verfahren nach Anspruch 11, **dadurch gekennzeichnet, dass** für die Auftragsschweißung ein Schweißzusatzwerkstoff mit einem zusätzlichen Anteil von 0,15 bis 0,20 % Nb verwendet wird.
13. Verfahren nach einem der Ansprüche 6 bis 12, **dadurch gekennzeichnet, dass** für die Auftragsschweißung ein Schweißzusatzwerkstoff mit folgender Zusammensetzung verwendet wird:
 - 16,5 bis 19,0 % Cr
 - 0,15 bis 0,20 % Nb
 - 4,0 bis 4,5 % Ni
 - 1,0 % Mo
 - 0,12 % N
 - 0,7 % Si
 - 1,2 % Mn
 - 0,03 % C
 - max. 0,025 % S
 - max. 0,025 % P
 - Rest Fe und herstellungsbedingte Verunreinigungen
 - wobei die Streubreite der einzelnen Legierungsanteile +/- 5% beträgt.

14. Verfahren nach einem der Ansprüche 6 bis 12, **dadurch gekennzeichnet, dass** für die Auftragsschweißung ein Schweißzusatzwerkstoff mit folgender Zusammensetzung verwendet wird:

16,5 bis 17,0 % Cr

0,15 bis 0,20 % Nb

4,0 % Ni

1,0 % Mo

0,12 % N

0,7 % Si

1,2 % Mn

0,03 % C

max. 0,025 % S

max. 0,025 % P

Rest Fe und herstellungsbedingte Verunreinigungen

wobei die Streubreite der einzelnen Legierungsanteile +/- 5% beträgt.

15. Verfahren nach einem der Ansprüche 6 bis 12, **dadurch gekennzeichnet, dass** für die Auftragsschweißung ein Schweißzusatzwerkstoff mit folgender Zusammensetzung verwendet wird:

18,5 bis 19,0 % Cr

0,15 bis 0,20 % Nb

4,5 % Ni

1,0 % Mo

0,12 % N

0,7 % Si

1,2 % Mn

0,03 % C

max. 0,025 % S

max. 0,025 % P

Rest Fe und herstellungsbedingte Verunreinigungen

wobei die Streubreite der einzelnen Legierungsanteile +/- 5% beträgt.

16. Verfahren zum Wiederherstellen einer während des Betriebes abgenützten Rolle zum Stützen und Transportieren von heißem Gut, insbesondere von stranggegossenen Stahlsträngen auf einem Rollgang oder in einer Stranggießmaschine, mit einem Rollenkörper, der einen Rollenmantel aus

einem Grundwerkstoff und eine durch eine Auftragsschweißung auf dem Grundwerkstoff mit einem Schweißzusatzwerkstoff aufgebrachte Verschleißschicht umfasst, mit folgenden Schritten:

- Abdrehen der beschädigten Verschleißschicht auf ein Maß des vom Grundwerkstoff gebildeten Rollenkörpers oder Rollenmantels,
- Aufbringen einer Verschleißschicht durch eine einlagige Auftragsschweißung mit einer Mindestdicke der Aufschweißschicht von 3,5 mm oder mehr,
- Rückdrehen der Aufschweißschicht auf eine geschlossene einflächige Rollenmanteloberfläche bei Aufrechterhaltung einer Mindestdicke der Verschleißschicht mit gleicher chemischer Zusammensetzung von 1,5 mm oder mehr.

17. Verfahren nach Anspruch 16, **dadurch gekennzeichnet, dass die** Auftragsschweißung auf dem Grundwerkstoff mit einer Mindestdicke der Aufschweißschicht von 4,0 mm oder mehr erfolgt.
18. Verfahren nach Anspruch 16 oder 17, **dadurch gekennzeichnet, dass das** Rückdrehen der Aufschweißschicht auf eine geschlossene einflächige Rollenmanteloberfläche bei Aufrechterhaltung einer Mindestdicke der Verschleißschicht mit gleicher chemischer Zusammensetzung von 2,5 mm oder mehr erfolgt.
19. Verfahren nach einem der Ansprüche 16 bis 18, **dadurch gekennzeichnet, dass** die einlagige Auftragsschweißung nach dem Open-Arc-Aufschweißverfahren, nach dem Unter-Pulver-Aufschweißverfahren oder nach einem Schutzgasschweißverfahren durchgeführt wird.
20. Verfahren nach einem der Ansprüche 16 bis 19, **dadurch gekennzeichnet, dass** für die Auftragsschweißung ein Schweißzusatzwerkstoff auf Eisenbasis mit einem Anteil von 16,5 bis 19,0 % Cr verwendet wird.
21. Verfahren nach Anspruch 20, **dadurch gekennzeichnet, dass** für die Auftragsschweißung ein Schweißzusatzwerkstoff mit einem zusätzlichen Anteil von 0,15 bis 0,20 % Nb verwendet wird.

22. Verfahren nach einem der Ansprüche 16 bis 21, **dadurch gekennzeichnet, dass** für die Auftragsschweißung ein Schweißzusatzwerkstoff mit folgender Zusammensetzung verwendet wird:

16,5 bis 19,0 % Cr

0,15 bis 0,20 % Nb

4,0 bis 4,5 % Ni

1,0 % Mo

0,12 % N

0,7 % Si

1,2 % Mn

0,03 % C

max. 0,025 % S

max. 0,025 % P

Rest Fe und herstellungsbedingte Verunreinigungen

wobei die Streubreite der einzelnen Legierungsanteile +/- 5% beträgt.

23. Verfahren nach einem der Ansprüche 16 bis 22, **dadurch gekennzeichnet, dass** für die Auftragsschweißung ein Schweißzusatzwerkstoff mit folgender Zusammensetzung verwendet wird:

16,5 bis 17,0 % Cr

0,15 bis 0,20 % Nb

4,0 % Ni

1,0 % Mo

0,12 % N

0,7 % Si

1,2 % Mn

0,03 % C

max. 0,025 % S

max. 0,025 % P

Rest Fe und herstellungsbedingte Verunreinigungen

wobei die Streubreite der einzelnen Legierungsanteile +/- 5% beträgt.

24. Verfahren nach einem der Ansprüche 16 bis 22, **dadurch gekennzeichnet, dass** für die Auftragsschweißung ein Schweißzusatzwerkstoff mit folgender Zusammensetzung verwendet wird:

18,5 bis 19,0 % Cr

0,15 bis 0,20 % Nb

4,5 % Ni

1,0 % Mo

0,12 % N

0,7 % Si

1,2 % Mn

0,03 % C

max. 0,025 % S

max. 0,025 % P

Rest Fe und herstellungsbedingte Verunreinigungen

wobei die Streubreite der einzelnen Legierungsanteile +/- 5% beträgt.

25. Verfahren nach einem der Ansprüche 16 bis 18, **dadurch gekennzeichnet**, **dass** nach dem Abdrehen der beschädigten Verschleißschicht auf ein Maß des vom Grundwerkstoff gebildeten Rollenkörpers oder Rollenmantels durch eine Auftragsschweißung eine Aufbaulage auf dem Grundwerkstoff gebildet wird, auf der nachfolgend die Verschleißschicht durch eine einlagige Auftragsschweißung aufgebaut wird, wobei die Schichtdicke der Aufbaulage so gewählt wird, dass der Außendurchmesser der wiederhergestellten Rolle dem Außendurchmesser der ursprünglichen Rolle entspricht.
26. Verfahren nach Anspruch 19, **dadurch gekennzeichnet**, **dass** der für die Bildung der Aufbaulage verwendete Schweißzusatzwerkstoff dieselbe chemische Zusammensetzung aufweist wie der Grundwerkstoff des Rollenkörpers oder des Rollenmantels aufweist oder aus unlegiertem Stahl besteht.
27. Schweißzusatzwerkstoff zum Herstellen einer Auftragsschweißung auf einer Bauteiloberfläche, vorzugsweise auf einem Rollenmantel einer Rolle zum Stützen und Transportieren von heißem Gut, insbesondere von stranggegossenen Stahlsträngen auf einem Rollgang oder in einer Stranggießmaschine, wobei die Bauteiloberfläche oder der Rollenmantel der Rolle aus Stahl ist und bis zu 0,45% C enthält, **dadurch gekennzeichnet**, dass der Schweißzusatzwerkstoff auf Eisenbasis 16,5 bis 19,0 % Cr enthält.

28. Schweißzusatzwerkstoff nach Anspruch 27, **dadurch gekennzeichnet**, dass der Schweißzusatzwerkstoff zusätzlich 0,15 bis 0,20 % Nb aufweist.
29. Schweißzusatzwerkstoff nach Anspruch 27 oder 28, **dadurch gekennzeichnet**, dass der Schweißzusatzwerkstoff folgende chemische Zusammensetzung aufweist:
- 16,5 bis 19,0 % Cr
 - 0,15 bis 0,20 % Nb
 - 4,0 bis 4,5 % Ni
 - 1,0 % Mo
 - 0,12 % N
 - 0,7 % Si
 - 1,2 % Mn
 - 0,03 % C
 - max. 0,025 % S
 - max. 0,025 % P
- Rest Fe und herstellungsbedingte Verunreinigungen
wobei die Streubreite der einzelnen Legierungsanteile +/- 5% beträgt.
30. Schweißzusatzwerkstoff nach einem der Ansprüche 27 bis 29, **dadurch gekennzeichnet**, dass der Schweißzusatzwerkstoff folgende chemische Zusammensetzung aufweist:
- 16,5 bis 17,0 % Cr
 - 0,15 bis 0,20 % Nb
 - 4,0 % Ni
 - 1,0 % Mo
 - 0,12 % N
 - 0,7 % Si
 - 1,2 % Mn
 - 0,03 % C
 - max. 0,025 % S
 - max. 0,025 % P
- Rest Fe und herstellungsbedingte Verunreinigungen
wobei die Streubreite der einzelnen Legierungsanteile +/- 5% beträgt.

31. Schweißzusatzwerkstoff nach einem der Ansprüche 27 bis 29, **dadurch gekennzeichnet, dass** der Schweißzusatzwerkstoff folgende chemische Zusammensetzung aufweist:

18,5 bis 19,0 % Cr

0,15 bis 0,20 % Nb

4,5 % Ni

1,0 % Mo

0,12 % N

0,7 % Si

1,2 % Mn

0,03 % C

max. 0,025 % S

max. 0,025 % P

Rest Fe und herstellungsbedingte Verunreinigungen

wobei die Streubreite der einzelnen Legierungsanteile +/- 5% beträgt.

32. Schweißdraht zur Durchführung einer Auftragschweißung auf einer Bauteiloberfläche, vorzugsweise auf einem Rollenmantel einer Rolle zum Stützen und Transportieren von heißem Gut, insbesondere von stranggegossenen Stahlsträngen auf einem Rollgang oder in einer Stranggießmaschine, **dadurch gekennzeichnet, dass** der Schweißdraht oder die Schweißelektrode einen Schweißzusatzwerkstoff mit Legierungsbestandteilen oder mit einer chemischen Zusammensetzung nach einem der Ansprüche 27 bis 31 umfasst.

004511

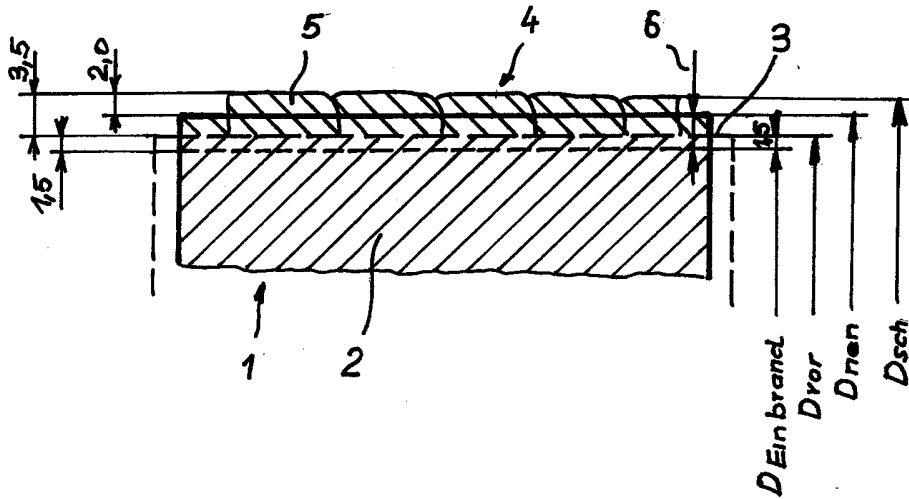

Fig. 1

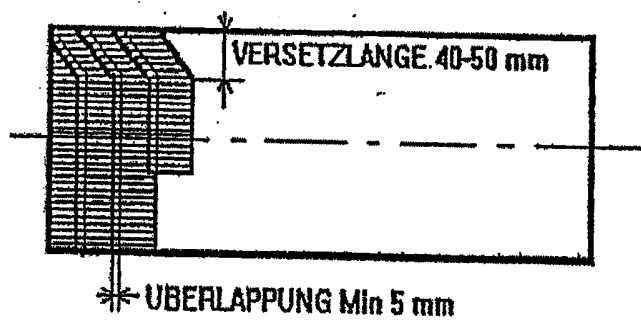

Fig. 2

004511

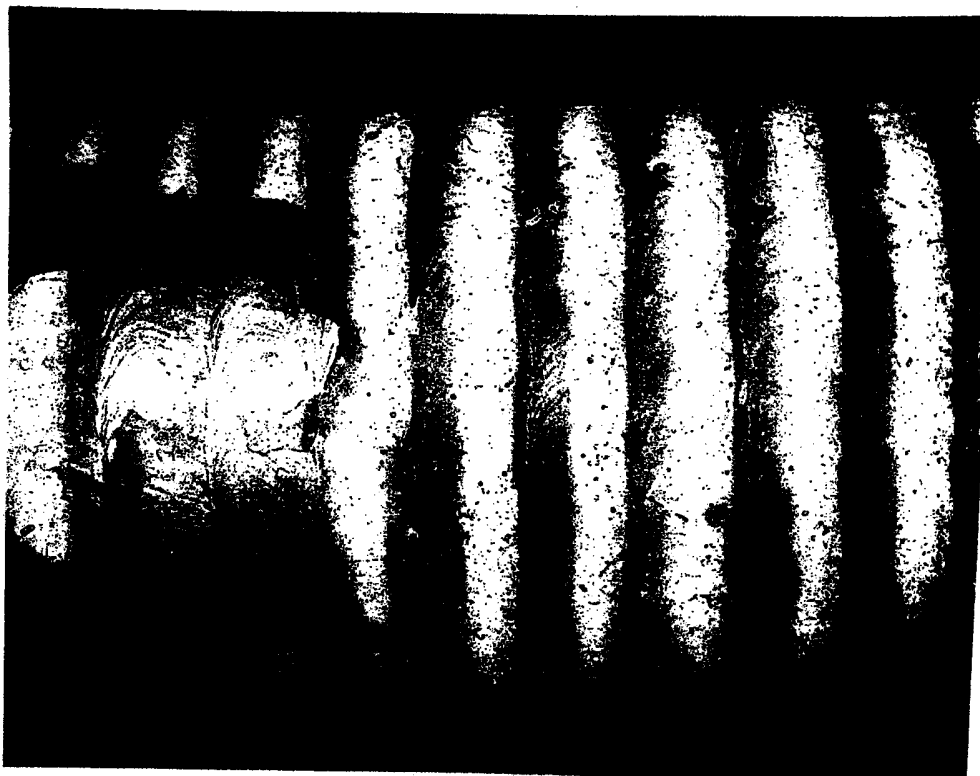

Fig.3

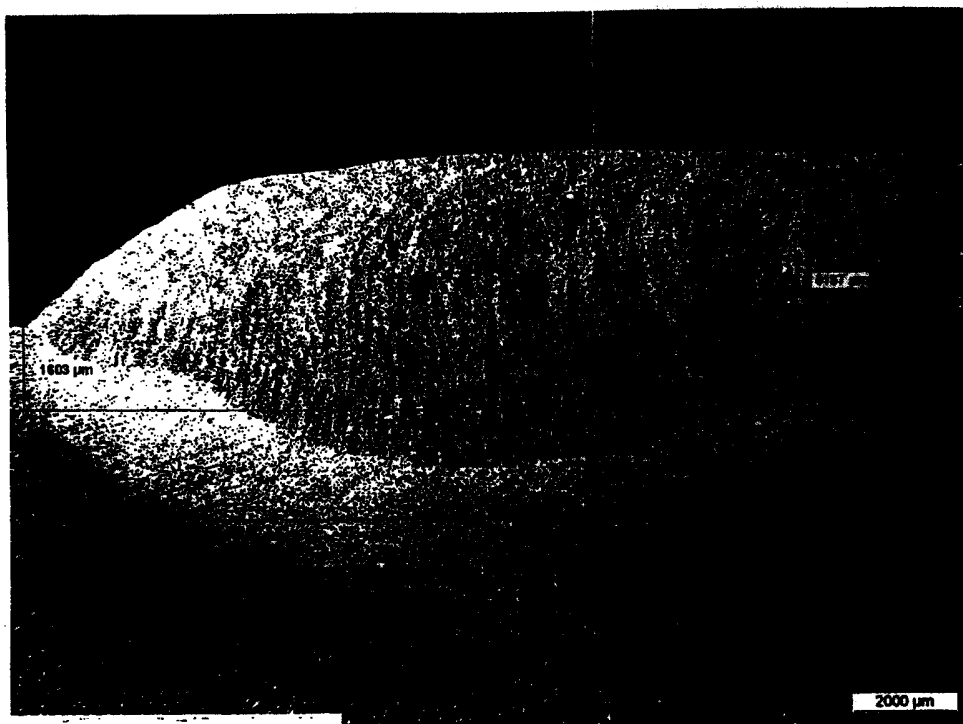

Fig.4

004511

Fig. 5

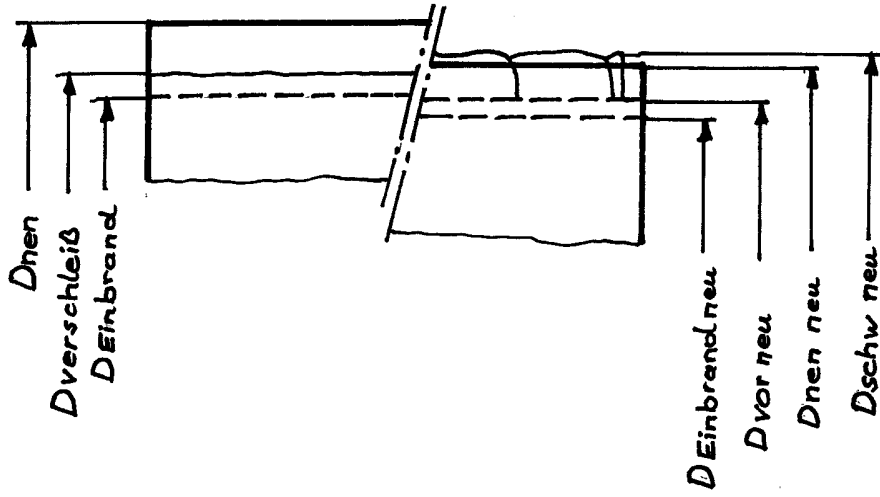
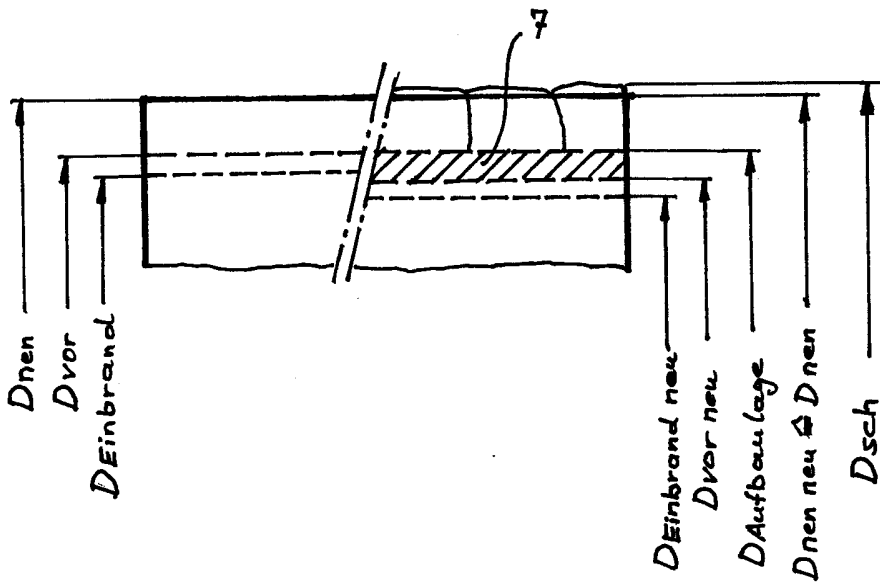

Fig. 6



Patentansprüche:

1. Rolle zum Stützen und Transportieren von heißem Gut, insbesondere von stranggegossenen Stahlsträngen, auf einem Rollgang oder in einer Stranggießmaschine, mit einem Rollenkörper, der einen Rollenmantel (2) aus einem Grundwerkstoff und eine durch eine Auftragsschweißung auf dem Grundwerkstoff mit einem Schweißzusatzwerkstoff aufgebrachte Verschleißschicht (6) umfasst, die die Rollenmanteloberfläche (3) einschließt, wobei der Grundwerkstoff des Rollenmantels Stahl ist, **dadurch gekennzeichnet, dass** der Grundwerkstoff des Rollenmantels bis zu 0,45% C aufweist, dass die Auftragsschweißung als Einlagenschweißung ausgeführt ist und dass die Verschleißschicht (6) zumindest in einem äußeren, die Rollenmanteloberfläche (3) einschließenden Bereich 12,5 bis 14,0% Cr aufweist.
2. Rolle nach Anspruch 1, **dadurch gekennzeichnet, dass die** Verschleißschicht zumindest in dem äußeren, die Rollenmanteloberfläche einschließenden Bereich 0,10 bis 0,18% Nb aufweist.
3. Rolle nach Anspruch 1 oder 2, **dadurch gekennzeichnet, dass die** Verschleißschicht zumindest in dem äußeren, die Rollenmanteloberfläche einschließenden Bereich folgende Zusammensetzung aufweist:
 - 12,5 bis 14,0 % Cr
 - 0,10 bis 0,18 % Nb
 - 3,4 bis 4,5 % Ni
 - 0,6 bis 1,0 % Mo
 - 0,12 % N
 - 0,7 % Si
 - 0,6 bis 1,2 % Mn
 - 0,06 bis 0,14 % C
 - max. 0,025 % S
 - max. 0,025 % P



Rest Fe und herstellungsbedingte Verunreinigungen
wobei die Streubreite der einzelnen Legierungsanteile +/- 5% beträgt.

4. Rolle nach einem der vorhergehenden Ansprüche, **dadurch gekennzeichnet, dass** der Anteil an Deltaferrit in der Verschleißschicht, zumindest in dem äußeren, die Rollenmanteloberfläche einschließenden Bereich, weniger als 10 %, vorzugsweise weniger als 5%, beträgt.
5. Rolle nach einem der vorhergehenden Ansprüche, **dadurch gekennzeichnet, dass** der die Rollenmanteloberfläche einschließende Bereich der Verschleißschicht in einem Dickenbereich von mindestens 1,5 mm, vorzugsweise in einem Dickenbereich von mindestens 2,5 mm, eine gleiche chemische Zusammensetzung aufweist.
6. Verfahren zum Herstellen einer Rolle zum Stützen und Transportieren von heißem Gut, insbesondere von stranggegossenen Stahlsträngen auf einem Rollgang oder in einer Stranggießmaschine, mit einem Rollenkörper, der einen Rollenmantel aus einem Grundwerkstoff und eine durch eine Auftragsschweißung auf dem Grundwerkstoff mit einem Schweißzusatzwerkstoff aufgebrachte Verschleißschicht umfasst, wobei der Grundwerkstoff des Rollenmantels Stahl ist, mit folgenden Schritten:
 - Vorbereiten des aus einem Grundwerkstoff gebildeten Rollenmantels oder Rollenkörpers als Drehteil,
 - Aufbringen einer Aufschweißschicht durch eine einlagige Auftragsschweißung auf dem Grundwerkstoff mit einer Mindestdicke der Aufschweißschicht von 3,5 mm,
 - Rückdrehen der Aufschweißschicht auf eine geschlossene einflächige Rollenmanteloberfläche bei Aufrechterhaltung einer Mindestdicke der Verschleißschicht mit gleicher chemischer Zusammensetzung von 1,5 mm oder mehr.
7. Verfahren nach Anspruch 6, **dadurch gekennzeichnet, dass** die Auftragsschweißung auf dem Grundwerkstoff mit einer Mindestdicke der Aufschweißschicht von 4,0 mm oder mehr erfolgt.

NACHGEREICHT

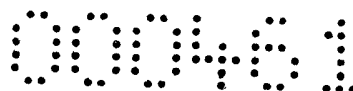

8. Verfahren nach Anspruch 6 oder 7, **dadurch gekennzeichnet, dass** das Rückdrehen der Aufschweißschicht auf eine geschlossene einflächige Rollenmanteloberfläche bei Aufrechterhaltung einer Mindestdicke der Verschleißschicht mit gleicher chemischer Zusammensetzung von 2,5 mm oder mehr erfolgt.
9. Verfahren nach einem der Ansprüche 6 bis 8, **dadurch gekennzeichnet, dass** die einlagige Auftragsschweißung nach dem Open-Arc-Aufschweißverfahren, nach dem Unter-Pulver-Aufschweißverfahren oder nach einem Schutzgasschweißverfahren durchgeführt wird.
10. Verfahren nach einem der Ansprüche 6 bis 9, **dadurch gekennzeichnet, dass** als Grundwerkstoff des Rollenmantels Stahl mit bis zu 0,45% C, vorzugsweise mit 0,2 bis 0,45 % C, verwendet wird.
11. Verfahren nach einem der Ansprüche 6 bis 10, **dadurch gekennzeichnet, dass** für die Auftragsschweißung ein Schweißzusatzwerkstoff auf Eisenbasis mit einem Anteil von 16,5 bis 19,0 % Cr verwendet wird.
12. Verfahren nach Anspruch 11, **dadurch gekennzeichnet, dass** für die Auftragsschweißung ein Schweißzusatzwerkstoff mit einem zusätzlichen Anteil von 0,15 bis 0,20 % Nb verwendet wird.
13. Verfahren nach einem der Ansprüche 6 bis 12, **dadurch gekennzeichnet, dass** für die Auftragsschweißung ein Schweißzusatzwerkstoff mit folgender Zusammensetzung verwendet wird:
 - 16,5 bis 19,0 % Cr
 - 0,15 bis 0,20 % Nb
 - 4,0 bis 4,5 % Ni
 - 1,0 % Mo
 - 0,12 % N
 - 0,7 % Si
 - 1,2 % Mn
 - 0,03 % C
 - max. 0,025 % S
 - max. 0,025 % P

Rest Fe und herstellungsbedingte Verunreinigungen
wobei die Streubreite der einzelnen Legierungsanteile +/- 5% beträgt.

14. Verfahren nach einem der Ansprüche 6 bis 12, **dadurch gekennzeichnet**,
dass für die Auftragsschweißung ein Schweißzusatzwerkstoff mit folgender
Zusammensetzung verwendet wird:

16,5 bis 17,0 % Cr

0,15 bis 0,20 % Nb

4,0 % Ni

1,0 % Mo

0,12 % N

0,7 % Si

1,2 % Mn

0,03 % C

max. 0,025 % S

max. 0,025 % P

Rest Fe und herstellungsbedingte Verunreinigungen
wobei die Streubreite der einzelnen Legierungsanteile +/- 5% beträgt.

15. Verfahren nach einem der Ansprüche 6 bis 12, **dadurch gekennzeichnet**,
dass für die Auftragsschweißung ein Schweißzusatzwerkstoff mit folgender
Zusammensetzung verwendet wird:

18,5 bis 19,0 % Cr

0,15 bis 0,20 % Nb

4,5 % Ni

1,0 % Mo

0,12 % N

0,7 % Si

1,2 % Mn

0,03 % C

max. 0,025 % S

max. 0,025 % P

Rest Fe und herstellungsbedingte Verunreinigungen
wobei die Streubreite der einzelnen Legierungsanteile +/- 5% beträgt.



16. Verfahren zum Wiederherstellen einer während des Betriebes abgenützten Rolle zum Stützen und Transportieren von heißem Gut, insbesondere von stranggegossenen Stahlsträngen auf einem Rollgang oder in einer Stranggießmaschine, mit einem Rollenkörper, der einen Rollenmantel aus einem Grundwerkstoff und eine durch eine Auftragsschweißung auf dem Grundwerkstoff mit einem Schweißzusatzwerkstoff aufgebrachte Verschleißschicht umfasst, wobei der Grundwerkstoff des Rollenmantels Stahl ist, mit folgenden Schritten:
- Abdrehen der beschädigten Verschleißschicht auf ein Maß des vom Grundwerkstoff gebildeten Rollenkörpers oder Rollenmantels,
 - Aufbringen einer Verschleißschicht durch eine einlagige Auftragsschweißung mit einer Mindestdicke der Aufschweißschicht von 3,5 mm oder mehr,
 - Rückdrehen der Aufschweißschicht auf eine geschlossene einflächige Rollenmanteloberfläche bei Aufrechterhaltung einer Mindestdicke der Verschleißschicht mit gleicher chemischer Zusammensetzung von 1,5 mm oder mehr.
17. Verfahren nach Anspruch 16, **dadurch gekennzeichnet, dass die Auftragsschweißung auf dem Grundwerkstoff mit einer Mindestdicke der Aufschweißschicht von 4,0 mm oder mehr erfolgt.**
18. Verfahren nach Anspruch 16 oder 17, **dadurch gekennzeichnet, dass das Rückdrehen der Aufschweißschicht auf eine geschlossene einflächige Rollenmanteloberfläche bei Aufrechterhaltung einer Mindestdicke der Verschleißschicht mit gleicher chemischer Zusammensetzung von 2,5 mm oder mehr erfolgt.**
19. Verfahren nach einem der Ansprüche 16 bis 18, **dadurch gekennzeichnet, dass die einlagige Auftragsschweißung nach dem Open-Arc-Aufschweißverfahren, nach dem Unter-Pulver-Aufschweißverfahren oder nach einem Schutzgasschweißverfahren durchgeführt wird.**
20. Verfahren nach einem der Ansprüche 16 bis 19, **dadurch gekennzeichnet, dass für die Auftragsschweißung ein Schweißzusatzwerkstoff auf Eisenbasis mit einem Anteil von 16,5 bis 19,0 % Cr verwendet wird.**

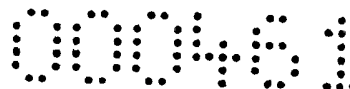

21. Verfahren nach Anspruch 20, **dadurch gekennzeichnet, dass** für die Auftragsschweißung ein Schweißzusatzwerkstoff mit einem zusätzlichen Anteil von 0,15 bis 0,20 % Nb verwendet wird.
22. Verfahren nach einem der Ansprüche 16 bis 21, **dadurch gekennzeichnet, dass** für die Auftragsschweißung ein Schweißzusatzwerkstoff mit folgender Zusammensetzung verwendet wird:
- 16,5 bis 19,0 % Cr
 - 0,15 bis 0,20 % Nb
 - 4,0 bis 4,5 % Ni
 - 1,0 % Mo
 - 0,12 % N
 - 0,7 % Si
 - 1,2 % Mn
 - 0,03 % C
 - max. 0,025 % S
 - max. 0,025 % P
- Rest Fe und herstellungsbedingte Verunreinigungen
wobei die Streubreite der einzelnen Legierungsanteile +/- 5% beträgt.
23. Verfahren nach einem der Ansprüche 16 bis 22, **dadurch gekennzeichnet, dass** für die Auftragsschweißung ein Schweißzusatzwerkstoff mit folgender Zusammensetzung verwendet wird:
- 16,5 bis 17,0 % Cr
 - 0,15 bis 0,20 % Nb
 - 4,0 % Ni
 - 1,0 % Mo
 - 0,12 % N
 - 0,7 % Si
 - 1,2 % Mn
 - 0,03 % C
 - max. 0,025 % S
 - max. 0,025 % P
- Rest Fe und herstellungsbedingte Verunreinigungen
wobei die Streubreite der einzelnen Legierungsanteile +/- 5% beträgt.

24. Verfahren nach einem der Ansprüche 16 bis 22, **dadurch gekennzeichnet, dass** für die Auftragsschweißung ein Schweißzusatzwerkstoff mit folgender Zusammensetzung verwendet wird:
- 18,5 bis 19,0 % Cr
 - 0,15 bis 0,20 % Nb
 - 4,5 % Ni
 - 1,0 % Mo
 - 0,12 % N
 - 0,7 % Si
 - 1,2 % Mn
 - 0,03 % C
 - max. 0,025 % S
 - max. 0,025 % P
- Rest Fe und herstellungsbedingte Verunreinigungen
wobei die Streubreite der einzelnen Legierungsanteile +/- 5% beträgt.
25. Verfahren nach einem der Ansprüche 16 bis 18, **dadurch gekennzeichnet, dass** nach dem Abdrehen der beschädigten Verschleißschicht auf ein Maß des vom Grundwerkstoff gebildeten Rollenkörpers oder Rollenmantels durch eine Auftragsschweißung eine Aufbauanlage auf dem Grundwerkstoff gebildet wird, auf der nachfolgend die Verschleißschicht durch eine einlagige Auftragsschweißung aufgebaut wird, wobei die Schichtdicke der Aufbauanlage so gewählt wird, dass der Außendurchmesser der wiederhergestellten Rolle dem Außendurchmesser der ursprünglichen Rolle entspricht.
26. Verfahren nach Anspruch 19, **dadurch gekennzeichnet, dass** der für die Bildung der Aufbauanlage verwendete Schweißzusatzwerkstoff dieselbe chemische Zusammensetzung aufweist wie der Grundwerkstoff des Rollenkörpers oder des Rollenmantels aufweist oder aus unlegiertem Stahl besteht.
27. Schweißzusatzwerkstoff zum Herstellen einer Auftragsschweißung auf einer Bauteiloberfläche, vorzugsweise auf einem Rollenmantel einer Rolle zum Stützen und Transportieren von heißem Gut, insbesondere von stranggegossenen Stahlsträngen auf einem Rollgang oder in einer

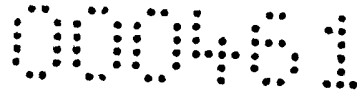

Stranggießmaschine, wobei die Bauteiloberfläche oder der Rollenmantel der Rolle aus Stahl ist und bis zu 0,45% C enthält, **dadurch gekennzeichnet**, dass der Schweißzusatzwerkstoff auf Eisenbasis 16,5 bis 19,0 % Cr enthält.

28. Schweißzusatzwerkstoff nach Anspruch 27, **dadurch gekennzeichnet**, dass der Schweißzusatzwerkstoff zusätzlich 0,15 bis 0,20 % Nb aufweist.

29. Schweißzusatzwerkstoff nach Anspruch 27 oder 28, **dadurch gekennzeichnet**, dass der Schweißzusatzwerkstoff folgende chemische Zusammensetzung aufweist:

16,5 bis 19,0 % Cr

0,15 bis 0,20 % Nb

4,0 bis 4,5 % Ni

1,0 % Mo

0,12 % N

0,7 % Si

1,2 % Mn

0,03 % C

max. 0,025 % S

max. 0,025 % P

Rest Fe und herstellungsbedingte Verunreinigungen

wobei die Streubreite der einzelnen Legierungsanteile +/- 5% beträgt.

30. Schweißzusatzwerkstoff nach einem der Ansprüche 27 bis 29, **dadurch gekennzeichnet**, dass der Schweißzusatzwerkstoff folgende chemische Zusammensetzung aufweist:

16,5 bis 17,0 % Cr

0,15 bis 0,20 % Nb

4,0 % Ni

1,0 % Mo

0,12 % N

0,7 % Si

1,2 % Mn

0,03 % C

max. 0,025 % S

max. 0,025 % P



Rest Fe und herstellungsbedingte Verunreinigungen
wobei die Streubreite der einzelnen Legierungsanteile +/- 5% beträgt.

31. Schweißzusatzwerkstoff nach einem der Ansprüche 27 bis 29, **dadurch gekennzeichnet, dass** der Schweißzusatzwerkstoff folgende chemische Zusammensetzung aufweist:

18,5 bis 19,0 % Cr

0,15 bis 0,20 % Nb

4,5 % Ni

1,0 % Mo

0,12 % N

0,7 % Si

1,2 % Mn

0,03 % C

max. 0,025 % S

max. 0,025 % P

Rest Fe und herstellungsbedingte Verunreinigungen
wobei die Streubreite der einzelnen Legierungsanteile +/- 5% beträgt.

Klassifikation des Anmeldegegenstands gemäß IPC ⁸ : B22D 11/128 (2006.01); B22D 11/06 (2006.01); B21B 28/02 (2006.01)		
Klassifikation des Anmeldegegenstands gemäß ECLA: B22D 11/128R , B22D 11/06L2A , B21B 28/02		
Recherchiertes Prüfobjekt (Klassifikation): B22D , B21B		
Konsultierte Online-Datenbank: WPI ; EPODOC ; TXTN		
Dieser Recherchenbericht wurde zu den am 22. April 2008 eingereichten Ansprüchen erstellt.		
Kategorie ¹⁾	Bezeichnung der Veröffentlichung: Ländercode, Veröffentlichungsnummer, Dokumentart (Anmelder), Veröffentlichungsdatum, Textstelle oder Figur soweit erforderlich	Betreffend Anspruch
A	WO 1994/000253 A1 (COMMONWEALTH SCIENTIFIC AND INDUSTRIAL RESEARCH) 6. Jänner 1994 (06.01.1994) <i>Seite 7, Zeilen 21-32; Beispiele 1-3; Anspruch 1</i>	1,6,16,27
	--	
A	DE 32 23 908 A1 (KUROKI KOGYOSHO) 5. Jänner 1984 (05.01.1984) <i>Ansprüche 1-3; Figur 1</i>	1,6
	--	
A	DE 25 13 763 A1 (HITACHI METALS) 9. Oktober 1975 (09.10.1975) <i>Seite 3, Zeilen 14-20; Anspruch 1</i>	1

Datum der Beendigung der Recherche: 3. Dezember 2008		<input type="checkbox"/> Fortsetzung siehe Folgeblatt
		Prüfer(in): Dipl.-Ing. RIEDER
¹⁾ Kategorien der angeführten Dokumente: X Veröffentlichung von besonderer Bedeutung: der Anmeldegegenstand kann allein aufgrund dieser Druckschrift nicht als neu bzw. auf erfinderischer Tätigkeit beruhend betrachtet werden. Y Veröffentlichung von Bedeutung: der Anmeldegegenstand kann nicht als auf erfinderischer Tätigkeit beruhend betrachtet werden, wenn die Veröffentlichung mit einer oder mehreren weiteren Veröffentlichungen dieser Kategorie in Verbindung gebracht wird und diese Verbindung für einen Fachmann naheliegend ist. A Veröffentlichung, die den allgemeinen Stand der Technik definiert. P Dokument, das von Bedeutung ist (Kategorien X oder Y), jedoch nach dem Prioritätstag der Anmeldung veröffentlicht wurde. E Dokument, das von besonderer Bedeutung ist (Kategorie X), aus dem ein älteres Recht hervorgehen könnte (früheres Anmeldedatum, jedoch nachveröffentlicht, Schutz ist in Österreich möglich, würde Neuheit in Frage stellen). & Veröffentlichung, die Mitglied der selben Patentfamilie ist.		