

(19)  
(12)

(KR)  
(Y1)

(51) 。 Int. Cl. <sup>7</sup>  
E01D 19/04

(45) 2002 09 27  
(11) 20 - 0289990  
(24) 2002 09 09

(21) 20 - 2002 - 0018573  
(22) 2002 06 19

(73) 521 405 - 1302

(72) 521 405 - 1302

(74)

:  
가 :

(54)

(Notch) 1, 2 가 1, 2  
 1 ; . 1 2 가 1, 2  
 2 2 ; 1  
 2 , 1 2 ,  
 (Notch)가  
 .  
 5  
 , , , ,

1

2 1 가

3

4 3

5

\*\*

\*\*

200 : 210 :

220 : 1 222 : 1

224 : (Notch) 225 :

226 : 230 :

240 : 2 242 :

244 : 2 245 :

246 : 247 :

248 : 249 :

250 :

(Notch)

1, 2

가

1, 2

가

가 ,

가

가

98 - 056693 ,

170129

208799

가

가 1 2

1 , 2 1 가

(100) (10) 1 (110) (20)  
2 (120) (20)  
(130)

1 (110) (112) (10) 1 (114)가 1  
(110) 2 (120) 2 (124) (1  
0) (20)

1 (110) 2 (120) (130) (130) (10)  
(20) (10) (20)  
(132)

2 (20) ( (10) (20)  
10) (130) (20) (10) (10) (20)  
(20) 가 , . ,  
(130) (20)  
(20) 1 (110)  
1 1 (114) 2 (120) 2 (124)가  
1 (114) 2 (124)가

(124) 1 (110), 2 (100) (120) 1 (114) 2  
(100) (100) 1 (130) (11  
4) 2 (124) 가  
(20) 1 (114) 2 (124)  
(10) (10) (20) 가

, (20) 2 (120)가 (20) ,  
 가 1, 2 (114,124)가  
 (130) 가 2 (124)가  
 (130) 가

1, 2 가 1, 2 (Notch)

1 ; 1 1 1  
 ; 1 2 2 2  
 , 1 2 (Notch)가

3 , 4 3

(20) (200) (210) (210) (10)  
 (10) 1 (220) (230) (210) 4  
 (20) 2 (240) (20) (20)  
 (230) , 1 (240) (242) (210) (20) 2 (240)  
 (230) 1, 2 (220,240) (10) (20) (10) (210)  
 (20) (10) (220,240)

(200) (10) 1 (220) (20) 2 (240)  
 (250) (20) (250)  
 (10) 가, (250) (20) (20) (20) (10)  
 (20) (20)

(20) 가 가 , 1 2  
 (220) 1 (222)가 , 2 (240) 2  
 (244)가 , 1, 2 (222,244) (250)  
 , 1 (222) 2 (244) 1 (222)

1 (222) 1 (220) ( (224) 1 (220)  
 Notch)(224)가 , (224) 1 (220) 2 (240)가 (20) 1 (222)  
 (220)가 , 1 (224)  
 1 (220) 1 (220) 1 (222) (225)  
 가

2 (244) 2 (240) (245) , (245)  
 (246) (245) 2 (244)가  
 , (246) (247) . 2 (244)  
 (248) (247) (248) (246)  
 가 1 (222) 2 (244)가 (245)  
 2) 1 (22)

, 가 1 (222) 가 2 (244) 1 (222)  
 , (222)가 1 (222) 2 (244) 1  
 (222)가 , 1 (222) (224)  
 0) 226 249 1, 2 (220,240) (25  
 0) 1, 2 (222,244) (226,249) (20) (1  
 (250)

가 1 (222) 2 (244) (20) 1  
 가 1 (10) 2 가 2  
 , 가 1 가 (短張) 2  
 가 1 2 가 1 2

5 , 5

(20) (250) (20) (10) , (20)  
 가 1 (222) 2 (244)가 (20) , (20)  
 , (20) 2 (240) (245)  
 (222)가 2 (244) (224)가 1 (222)가 1  
 .  
 , 2 1 (222) (224) (245) 2 (244)  
 (244) 1 (222) (224)  
 (250) .  
 (230) (200) , (20) ,  
 (230) 1 (220) (10) , 1 (220) 1 (250) (2  
 0) (200) , 가 가 가 가 가 가 가 가  
 , 가 가 가 가 가 가 가 가  
 , 가 가 가 가 가 가 가 가

1 , 1 1 1 2 가  
 1, 2 , 가 . ,

(57)

1.  
 , 1 1 ;  
 1 2 2 ;  
 1 2 ,  
 1 2 (Notch)가 .

2.

1 , 가 1 2 1 2  
 ,  
 가 가 가

3.

2 , 가 1 2 가 2  
 1 가 .

4.

2 3 , 가 1 2 가  
 2 1 가 .

5.

4 , / , 1  
 / 2 .

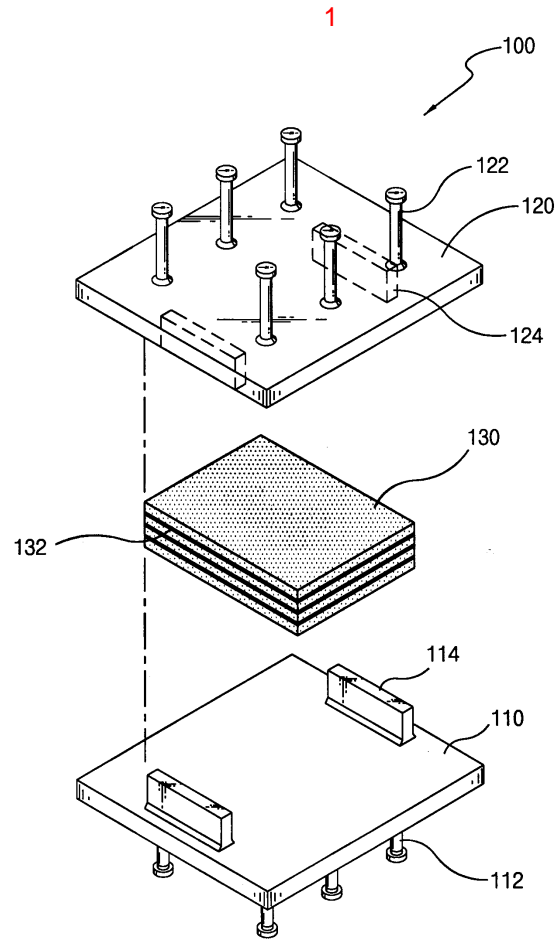



2

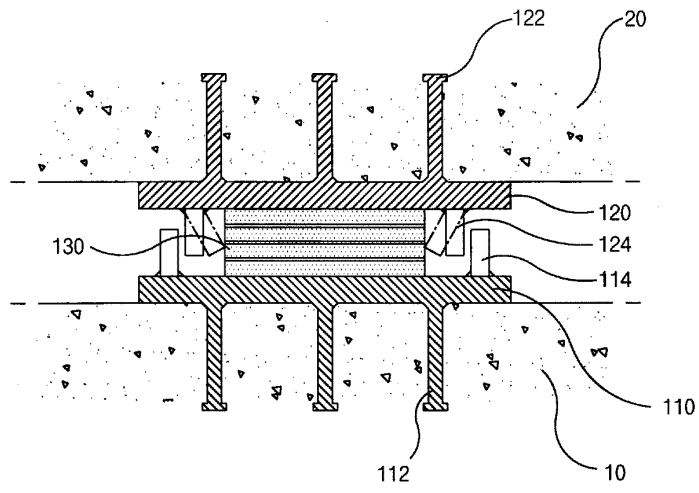

3

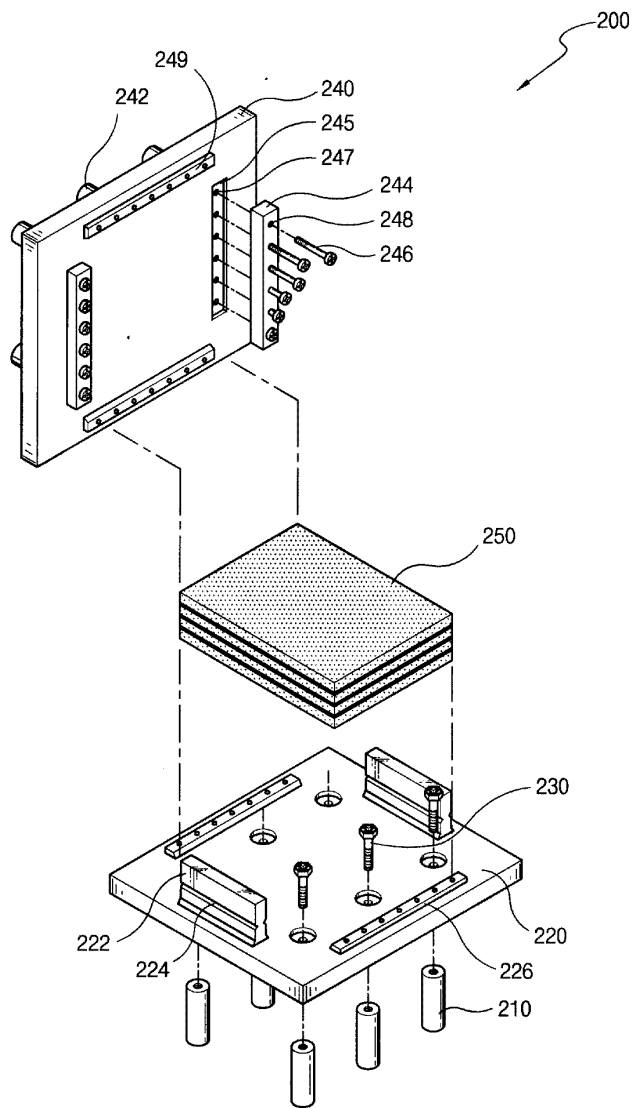

4

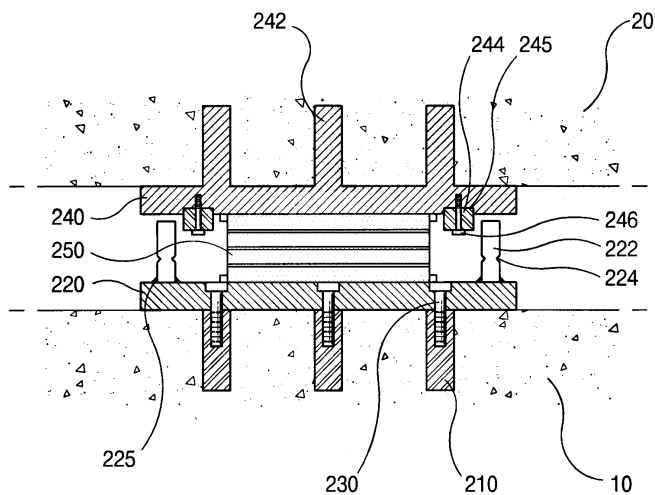

5

