

(19)



Europäisches Patentamt
European Patent Office
Office européen des brevets



(11)

EP 0 925 975 A3

(12)

EUROPÄISCHE PATENTANMELDUNG

(88) Veröffentlichungstag A3:
11.10.2000 Patentblatt 2000/41

(51) Int. Cl.⁷: **B60J 5/06**, B60J 7/06,
B62D 33/04

(43) Veröffentlichungstag A2:
30.06.1999 Patentblatt 1999/26

(21) Anmeldenummer: **98123734.0**

(22) Anmeldetag: **14.12.1998**

(84) Benannte Vertragsstaaten:
**AT BE CH CY DE DK ES FI FR GB GR IE IT LI LU
MC NL PT SE**
Benannte Erstreckungsstaaten:
AL LT LV MK RO SI

(30) Priorität: **19.12.1997 DE 19756617**

(71) Anmelder:
**Fahrzeugwerk Bernard Krone GmbH
48480 Spelle (DE)**

(72) Erfinder:
• **Krone, Bernard, Dr.-Ing. E.h.
48480 Spelle (DE)**
• **Evers, Heinz
49733 Haren (DE)**

(74) Vertreter:
**Busse & Busse
Patentanwälte
Postfach 12 26
49002 Osnabrück (DE)**

(54) **Fahrzeugaufbau für Nutzfahrzeuge**

(57) Die Erfindung betrifft einen Fahrzeugaufbau für Nutzfahrzeuge, bei dem zumindest ein Teil einer Seiten- oder Dachfläche von einer Schiebeplane (1, 2) eingenommen ist, die zwischen einer im wesentlichen glatten Schließstellung und einer die Seiten- und/oder Dachfläche zumindest teilweise freigebenden, Falten bildenden Öffnungsstellung zumindest im Bereich einer Planenkante verschieblich am Aufbau geführt ist, wobei die Plane (1, 2) entlang wenigstens einer geführten Planenkante ein zugsteifes, druckflexibles Spann-element (10) aufweist, das für die Schließstellung in einen mit einer Durchgriffssicherung versehenen Spannraum überführbar ist.

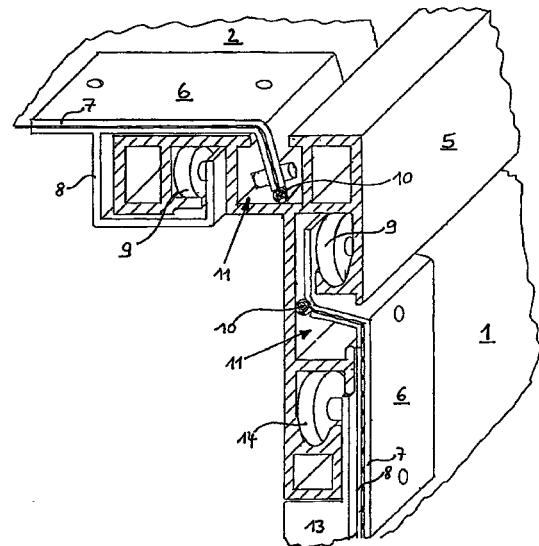

Fig. 4

EP 0 925 975 A3



Europäisches
Patentamt

EUROPÄISCHER RECHERCHENBERICHT

Numer der Anmeldung
EP 98 12 3734

EINSCHLÄGIGE DOKUMENTE			
Kategorie	Kennzeichnung des Dokuments mit Angabe, soweit erforderlich, der maßgeblichen Teile	Betrifft Anspruch	KLASSIFIKATION DER ANMELDUNG (Int.Cl.6)
A	US 3 160 436 A (DUDDLESTON) 8. Dezember 1964 (1964-12-08) * Spalte 3, Zeile 31 - Spalte 4, Zeile 4; Abbildungen 7-9 *	1,3	B60J5/06 B60J7/06 B62D33/04
A	EP 0 459 879 A (POMMIER & CIE) 4. Dezember 1991 (1991-12-04) * das ganze Dokument *	1,2,6-9	
A	EP 0 168 002 A (KREIN WALTER) 15. Januar 1986 (1986-01-15) * Seite 14, Zeile 26 - Seite 15, Zeile 36; Abbildungen 9-12 *	4,5, 12-14	
A	GB 2 016 067 A (COOKS ROAD TRANSPORT ENGS LTD) 19. September 1979 (1979-09-19) * Seite 2, Zeile 3 - Zeile 15; Abbildung 1 *	15	
			RECHERCHIERTE SACHGEBIETE (Int.Cl.6)
			B60J B62D
Der vorliegende Recherchenbericht wurde für alle Patentansprüche erstellt			
Recherchenort BERLIN		Abschlußdatum der Recherche 18. August 2000	Prüfer Gertig, I
KATEGORIE DER GENANNTEN DOKUMENTE X : von besonderer Bedeutung allein betrachtet Y : von besonderer Bedeutung in Verbindung mit einer anderen Veröffentlichung derselben Kategorie A : technologischer Hintergrund O : nichtschriftliche Offenbarung P : Zwischenliteratur		T : der Erfindung zugrunde liegende Theorien oder Grundsätze E : älteres Patentdokument, das jedoch erst am oder nach dem Anmeldedatum veröffentlicht worden ist D : in der Anmeldung angeführtes Dokument L : aus anderen Gründen angeführtes Dokument & : Mitglied der gleichen Patentfamilie, übereinstimmendes Dokument	

EPO FORM 1503 03.82 (P04C03)

**ANHANG ZUM EUROPÄISCHEN RECHERCHENBERICHT
 ÜBER DIE EUROPÄISCHE PATENTANMELDUNG NR.**

EP 98 12 3734

In diesem Anhang sind die Mitglieder der Patentfamilien der im obengenannten europäischen Recherchenbericht angeführten Patentedokumente angegeben.

Die Angaben über die Familienmitglieder entsprechen dem Stand der Datei des Europäischen Patentamts am
 Diese Angaben dienen nur zur Unterrichtung und erfolgen ohne Gewähr.

18-08-2000

Im Recherchenbericht angeführtes Patentedokument	Datum der Veröffentlichung	Mitglied(er) der Patentfamilie	Datum der Veröffentlichung
US 3160436 A	08-12-1964	KEINE	
EP 0459879 A	04-12-1991	FR 2662652 A	06-12-1991
		GR 92300003 T	25-08-1992
		PT 97803 A	30-06-1993
EP 0168002 A	15-01-1986	DE 3425016 A	16-01-1986
		DE 8420338 U	30-01-1986
GB 2016067 A	19-09-1979	KEINE	

EPO FORM P0461

Für nähere Einzelheiten zu diesem Anhang : siehe Amtsblatt des Europäischen Patentamts, Nr.12/82