



(12) 实用新型专利

(10) 授权公告号 CN 203315717 U

(45) 授权公告日 2013. 12. 04

(21) 申请号 201320216057. 6

(22) 申请日 2013. 04. 25

(73) 专利权人 汤国勇

地址 323006 浙江省丽水市莲都区碧湖镇三峰村 57-3 号

(72) 发明人 汤国勇

(74) 专利代理机构 北京纽乐康知识产权代理事务所 11210

代理人 张朝元

(51) Int. Cl.

A63F 3/00 (2006. 01)

权利要求书1页 说明书2页 附图1页

(54) 实用新型名称

一种数字翻牌游戏盘

(57) 摘要

本实用新型涉及一种数字翻牌游戏盘,包括方形底盘,所述方形底盘上设有四根呈井字分布的支架,所述方形底盘的四条边上均设有若干数字翻牌,所述数字翻牌通过横轴旋转连接在支架上,所述支架相互连接处通过卡接固定。本实用新型的有益效果为:玩法新颖,简单易懂,不受年龄和场地限制,对于成年人来说,是一种新的休闲娱乐工具;对儿童来说,在玩游戏的同时,可以提高数字识别能力和数学运算能力;游戏盘整体为木质结构,材料环保,使用安全。

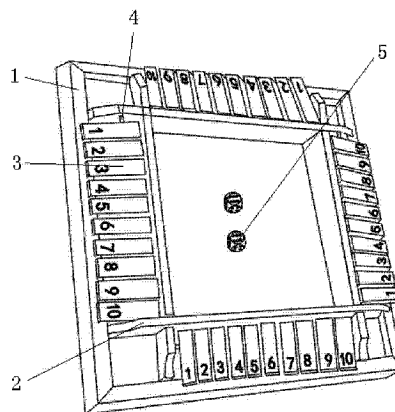

1. 一种数字翻牌游戏盘,包括方形底盘(1),其特征在于:所述方形底盘(1)上设有四根呈井字分布的支架(2),所述方形底盘(1)的四条边上均设有若干数字翻牌(3)。

2. 根据权利要求1所述的一种数字翻牌游戏盘,其特征在于:所述数字翻牌(3)通过横轴(4)旋转连接在支架(2)上。

3. 根据权利要求2所述的一种数字翻牌游戏盘,其特征在于:所述支架(2)相互连接处通过卡接固定。

一种数字翻牌游戏盘

技术领域

[0001] 本实用新型涉及一种数字翻牌游戏盘。

背景技术

[0002] 酒吧休闲娱乐少不了要玩游戏,但传统的游戏太过大众,没什么吸引力,消费者和商家都希望有一些新颖的娱乐工具。大多儿童玩具只注重可玩性,在玩耍的过程中只能起到娱乐的作用,缺少一些能力训练的功能;很多玩具为金属或塑料材质,材料不够环保,玩耍过程中有可能造成划伤的危险。

实用新型内容

[0003] 本实用新型的目的是提供一种数字翻牌游戏盘,以克服目前现有技术存在的上述不足。

[0004] 本实用新型的目的是通过以下技术方案来实现:

[0005] 一种数字翻牌游戏盘,包括方形底盘,所述方形底盘上设有四根呈井字分布的支架,所述方形底盘的四条边上均设有若干数字翻牌。

[0006] 进一步的,所述数字翻牌通过横轴旋转连接在支架上。

[0007] 进一步的,所述支架相互连接处通过卡接固定。

[0008] 进一步的,所述游戏盘整体为木质结构。

[0009] 本实用新型的有益效果为:玩法新颖,简单易懂,不受年龄和场地限制,对于成年人来说,是一种新的休闲娱乐工具;对儿童来说,在玩游戏的同时,可以提高数字识别能力和数学运算能力;材料环保,使用安全

附图说明

[0010] 下面根据附图对本实用新型作进一步详细说明。

[0011] 图1是本实用新型实施例所述一种数字翻牌游戏盘的结构示意图。

[0012] 图中:

[0013] 1、方形底盘;2、支架;3、数字翻牌;4、横轴;5、骰子。

具体实施方式

[0014] 如图1所示,本实用新型实施例所述的一种数字翻牌游戏盘,包括方形底盘1,所述方形底盘1上设有四根呈井字分布的支架2,所述方形底盘1的四条边上均设有一组数字翻牌3,所述数字翻牌3通过横轴4旋转连接在支架2上,所述支架2相互连接处通过卡接固定。

[0015] 具体使用时,数字翻牌3可以是包括10块分别标有数字1-10的翻牌,玩法包括:

[0016] 玩法一:按所抛骰子5所示数字进行翻牌,所翻牌子上的数字之和与所抛数字相等,按顺序抛骰子5,不能按骰子5所示数字进行翻牌者为输;

[0017] 玩法二：一方连续抛骰子 5 并按所抛数字翻牌，直至不能按骰子 5 翻牌，下一位开始抛骰子 5，最后剩下牌子所示数字为得分，得分低者胜。

[0018] 本实用新型不局限于上述最佳实施方式，任何人在本实用新型的启示下都可得出其他各种形式的产品，但不论在其形状或结构上作任何变化，凡是具有与本申请相同或相近似的技术方案，均落在本实用新型的保护范围之内。

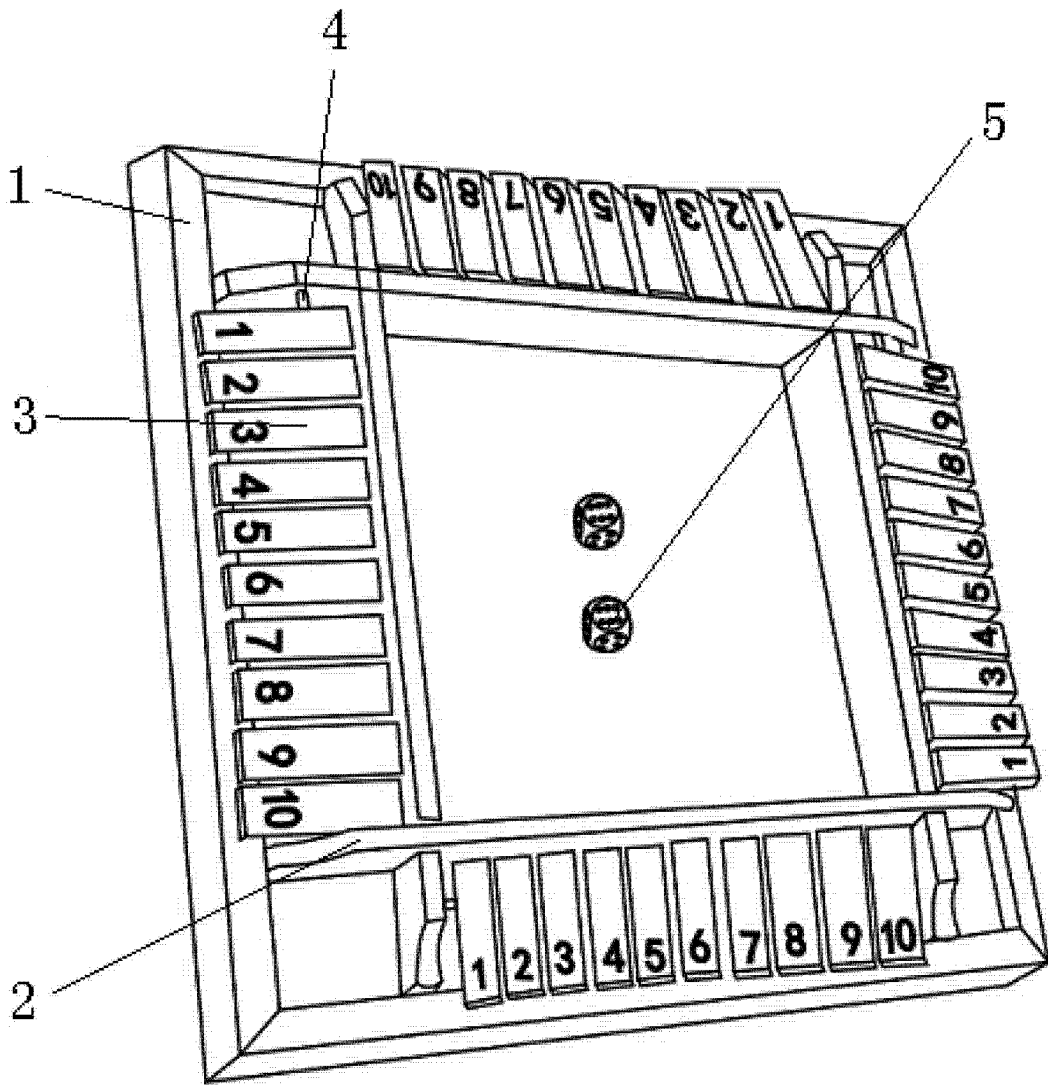

图 1