

19 RÉPUBLIQUE FRANÇAISE  
INSTITUT NATIONAL  
DE LA PROPRIÉTÉ INDUSTRIELLE  
COURBEVOIE

11 N° de publication :  
(à n'utiliser que pour les  
commandes de reproduction)

3 033 266

21 N° d'enregistrement national : 15 51832

51 Int Cl<sup>8</sup> : B 01 J 8/12 (2016.01), B 01 J 4/00, C 10 G 35/12,  
C 07 C 5/22, 6/02, 4/06

12

DEMANDE DE BREVET D'INVENTION

A1

22 Date de dépôt : 05.03.15.

30 Priorité :

43 Date de mise à la disposition du public de la  
demande : 09.09.16 Bulletin 16/36.

56 Liste des documents cités dans le rapport de  
recherche préliminaire : *Se reporter à la fin du  
présent fascicule*

60 Références à d'autres documents nationaux  
apparentés :

Demande(s) d'extension :

71 Demandeur(s) : IFP ENERGIES NOUVELLES — FR.

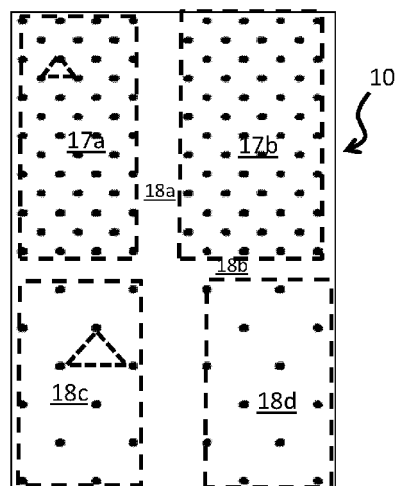
72 Inventeur(s) : BAZER-BACHI FREDERIC, PLAIS  
CECILE et SANCHEZ ERIC.

73 Titulaire(s) : IFP ENERGIES NOUVELLES.

74 Mandataire(s) : IFP ENERGIES NOUVELLES.

54 ENSEMBLE DE COLLECTE D'UN FLUIDE GAZEUX POUR REACTEUR RADIAL.

57 L'invention se rapporte à un ensemble de collecte (8)  
d'un fluide gazeux apte à être disposé dans une section  
réactionnelle à lit mobile de catalyseur d'un réacteur radial,  
ledit ensemble de collecte comprenant une grille cylindrique  
verticale (9) perméable au gaz et imperméable aux particules  
de catalyseur et un tube cylindrique (10) vertical supporté  
par ladite grille (9) et disposé de manière concentrique  
par rapport à ladite grille, dans lequel le tube (10) comprend  
une ou plusieurs zones (17a, 17b) perméables au fluide gazeux  
comportant une pluralité de trous traversant et une pluralité  
de zones (18a, 18b, 18c, 18d) à perméabilité réduite  
au fluide gazeux par rapport à la zone perméable, chaque  
zone à perméabilité réduite ayant une porosité, définie  
comme étant le rapport entre la surface perméable totale de  
ladite zone et la surface totale développée par ladite zone,  
comprise entre 0 et 0,005



FR 3 033 266 - A1



La présente invention concerne un ensemble de collecte d'un fluide gazeux pour des unités en lit mobile présentant une circulation radiale de la charge qui implique un écoulement à travers un lit catalytique selon un ensemble de directions correspondant à des rayons orientés depuis la périphérie vers le centre, ou depuis le centre de l'enceinte vers la périphérie. La présente invention a également pour objet un réacteur à lit radial comprenant un ensemble de collecte d'effluent réactionnel gazeux. Enfin l'invention se rapporte à un procédé de conversion catalytique d'une charge d'hydrocarbures mettant en œuvre un réacteur à lit radial.

## 10 **Etat de la technique**

L'unité la plus représentative de ce type d'écoulement radial est le reformage régénératif des coupes hydrocarbures de type essences qu'on peut définir comme ayant un intervalle de distillation compris entre 80 et 250 °C. Mais le domaine d'application de la présente invention est plus large et on peut citer en plus du reformage catalytique des essences, l'isomérisation squelettale de diverses coupes oléfiniques en C4, C5, ou encore le procédé de métathèse pour la production de propylène par exemple. Cette liste de procédé n'est pas exhaustive, et la présente invention peut s'appliquer à tout type de procédé catalytique à flux radial et charge gazeuse. Ainsi dans le cadre des nouvelles technologies de l'énergie, les procédés alcool vers alcène, par exemple, pourraient utiliser ce type de technologie.

20 Certaines de ces unités à lit radial, dont le reformage régénératif, font appel à un écoulement du catalyseur dit en lit mobile, c'est à dire un écoulement gravitaire lent des particules de catalyseur confinées (ou lit catalytique) dans un espace annulaire limité par la paroi du réacteur et une paroi intérieure perméable au gaz et imperméable aux grains de catalyseur qui correspond au conduit de collecte (ou collecteur central) qui récupère les effluents réactionnels.

25 Alternativement, le lit catalytique mobile peut être confiné dans un espace, généralement annulaire, formé entre une grille dite "extérieure" et le conduit de collecte qui sont agencés de préférence de manière concentrique. La grille dite "extérieure" peut être constituée par un assemblage d'éléments de grille en forme de coquilles (scallops selon la terminologie anglo-saxonne). La charge gazeuse est généralement introduite par la périphérie extérieure du lit annulaire et traverse le lit catalytique de manière sensiblement perpendiculaire à la direction verticale d'écoulement de ce dernier. Les effluents réactionnels sont ensuite récupérés dans le conduit de collecte (ou collecteur).

La mise en œuvre de ce type de réacteur est cependant limitée en termes de débit de charge. En effet, un débit de charge trop élevé va conduire au phénomène de blocage du catalyseur contre le collecteur central (ou "pinning" selon la terminologie anglo-saxonne). La force exercée par la charge circulant radialement depuis la périphérie extérieure du lit de catalyseur vers le centre sur les grains de catalyseur, plaque ceux-ci contre la paroi du collecteur central, ce qui augmente la contrainte de frottement qui s'oppose alors au glissement des grains le long de la paroi. Si le courant de charge est suffisamment élevé alors la force de friction qui en résulte est suffisante pour supporter le poids du lit catalytique de sorte que l'écoulement gravitaire des grains de catalyseur cesse, au moins dans certaines régions adjacentes à la paroi du collecteur central. Dans ces régions, les grains de catalyseur sont alors dits "bloqués" ("pinned" selon la terminologie anglo-saxonne) par le débit de gaz et sont maintenus immobiles contre la paroi du collecteur. Le phénomène d'immobilisation des grains de catalyseur est à éviter fortement dans les réacteurs catalytiques, par exemple de reformage catalytique de charge d'hydrocarbures, dans la mesure où il favorise les réactions de désactivation du catalyseur (par exemple par cokage) empêchant à terme la poursuite de l'exploitation du réacteur. Potentiellement lorsque le gâteau de catalyseur devient trop épais le long de la conduite, il est alors nécessaire de réduire le débit de gaz à traiter ou voire arrêter l'unité en vue du décolmatage de ladite conduite.

Par ailleurs, lorsque la perte de charge n'est pas constante sur la hauteur totale du collecteur central, il se crée des chemins préférentiels ("channeling" selon la terminologie anglo-saxonne) dans la section réactionnelle qui alors sont empruntés par le fluide gazeux. Ces chemins préférentiels peuvent se situer, en fonction du sens d'écoulement du fluide gazeux, dans les parties supérieure ou inférieure de la section réactionnelle, et créer des disparités de temps de contact entre le fluide gazeux et le catalyseur dans la section réactionnelle qui peut être à l'origine de baisses de rendement de conversion et/ou de sélectivité de la réaction catalytique.

Il est donc souhaitable pour des questions de distribution homogène de la charge d'équilibrer autant que possible la perte de charge totale entre le lit catalytique et le tube collecteur sur toute la hauteur du lit catalytique. Une méthode employée consiste à ajouter une tube perforé de manière uniforme sur le collecteur central qui produit une perte de charge nette supérieure à celle subie par le fluide gazeux le long de son parcours dans le lit catalytique.

Un but de l'invention est de fournir un dispositif de collecte d'un fluide gazeux pour réacteur radial qui, mis en œuvre dans ledit réacteur, est moins sujet au phénomène de "pinning" et

pour lequel la perte de charge est susceptible d'être contrôlée de manière à limiter les disparités et donc réduire les risques de formation de chemins préférentiels pour le fluide gazeux au sein du lit catalytique.

## 5 Résumé de l'invention

La présente invention a donc pour objet un ensemble de collecte d'un fluide gazeux apte à être disposé dans une section réactionnelle à lit mobile de catalyseur d'un réacteur radial, ledit ensemble de collecte comprenant une grille cylindrique verticale perméable au fluide gazeux et imperméable aux particules de catalyseur et un tube cylindrique vertical supporté par ladite grille et disposé de manière concentrique par rapport à ladite grille. Le tube, perméable au fluide gazeux et imperméable aux particules de catalyseur, comprend une ou plusieurs zones perméables au fluide gazeux comportant une pluralité de trous traversant et une pluralité de zones à perméabilité réduite au fluide gazeux par rapport à la zone perméable au fluide gazeux. Chaque zone à perméabilité réduite présente une porosité plus faible que celle d'une zone dite perméable. La porosité d'une zone est définie par le rapport entre la surface perméable totale de ladite zone et la surface totale développée par ladite zone. Selon l'invention, la porosité d'une zone à perméabilité réduite est comprise entre 0 et 0,005 et étant entendu qu'une zone à perméabilité réduite exclut tout espace compris entre les trous traversant de la ou des zones perméables.

20

La demanderesse a constaté que la mise en œuvre d'un tube perforé, présentant une ou plusieurs zones à perméabilité réduite, accolé à la grille pour former un ensemble de collecte permet de contrôler la perte de charge au niveau de ladite grille. En jouant sur la porosité du tube cylindrique, il est ainsi possible de générer différentes pertes charges sur la hauteur de la grille de collecte et donc d'adapter les pertes de charge en fonction de cette hauteur.

25

De façon surprenante, la demanderesse a constaté que la présence de zones à perméabilité réduite au fluide gazeux formé sur le tube, permet en outre de réduire le blocage du catalyseur contre la grille par rapport à une simple grille ne comportant pas de tube accolée.

L'ensemble de collecte selon l'invention permet ainsi de répondre à deux problèmes sans nécessiter de modifier la grille qui est une pièce complexe et fragile de par sa conception.

30

Dans le contexte de l'invention, l'ensemble de collecte est adapté pour être mis en œuvre dans des réacteurs à lit catalytique mobile et à circulation radiale de la charge gazeuse, c'est-à-dire dans lesquels le catalyseur est introduit en continu ou en discontinu dans la zone réactionnelle et soutiré en continu ou en discontinu du réacteur.

35

Selon l'invention, la surface totale développée par les zones à "perméabilité réduite" est généralement comprise entre 1% et 30% de la surface totale développée par le tube.

5 Selon une mode de réalisation particulier, la section de la grille et du tube est de forme polygonale à au moins 3 côtés, étant entendu que les nombres de côtés des sections de la grille et du tube sont égaux.

10 Selon une mode de réalisation particulier, la porosité de la zone à perméabilité réduite est égale à 0 de manière à former une zone pleine, étant entendu qu'une zone pleine exclut tout espace plein compris entre les trous traversant d'une zone perméable.

Selon un autre forme de réalisation, la porosité de la zone à perméabilité réduite est différente de 0 et ladite zone comporte des trous traversant.

15 De préférence, les trous traversant d'une zone à perméabilité réduite sont espacés entre eux d'un pas supérieur au pas entre les trous traversant d'une zone perméable au fluide gazeux.

20 Selon un autre forme de réalisation, la surface des trous traversant de la zone à perméabilité réduite est inférieure à la surface des trous traversant d'une zone perméable au fluide gazeux.

Les zones à perméabilité réduite peuvent s'étendre en formant un angle  $\alpha$  compris entre  $0^\circ$  et  $90^\circ$  par rapport à l'horizontal.

25 Dans un mode de réalisation préféré, la grille de l'ensemble de collecte est formée par une pluralité de fils verticaux espacés les uns des autres et solidarités à une pluralité d'anneaux de support horizontaux et le tube cylindrique est solidaire des anneaux de support horizontaux.

30 L'ensemble de collecte selon l'invention peut prendre une configuration dans laquelle le tube cylindrique est agencé dans l'espace interne délimité par la grille et de manière concentrique par rapport à ladite grille.

Alternativement, l'ensemble de collecte selon l'invention est configuré de sorte que la grille soit agencée dans l'espace interne délimité par le tube cylindrique et de manière  
35 concentrique par rapport au tube cylindrique.

Un autre aspect de l'invention concerne un réacteur à circulation radiale de fluide gazeux comprenant :

- une enveloppe externe définissant une enceinte s'étendant selon un axe principal vertical et contenant une zone réactionnelle comprenant un lit de particules de catalyseur;
- au moins un moyen d'entrée d'une charge;
- au moins un moyen de sortie de l'effluent produit par la réaction catalytique;
- au moins un moyen d'entrée du catalyseur pour introduire le catalyseur dans la zone réactionnelle;
- au moins un moyen de sortie du catalyseur débouchant dans la zone réactionnelle; et
- un ensemble de collecte selon l'invention, en communication avec le moyen de sortie de l'effluent et dans lequel la grille de l'ensemble de collecte est en contact avec les particules de catalyseur du lit catalytique.

Selon un mode de réalisation, le réacteur comprend en outre une grille cylindrique de distribution du fluide gazeux imperméable au catalyseur disposée entre l'enveloppe externe et l'ensemble de collecte de manière à définir une zone annulaire de distribution comprise entre l'enveloppe et la grille cylindrique de distribution du fluide gazeux, une zone catalytique annulaire comprise entre la grille cylindrique de distribution du fluide gazeux et l'ensemble de collecte et un espace de collecte délimité par l'ensemble de collecte.

Alternativement, un réacteur selon l'invention ne comporte pas de grille de distribution du fluide gazeux mais comprend une pluralité de tubes de distribution du fluide gazeux connectés à une boîte de distribution et plongeant dans la zone catalytique annulaire qui est délimitée par l'enceinte et l'ensemble de collecte.

Selon un mode de réalisation alternatif, le réacteur comprend en outre une grille cylindrique de distribution du fluide gazeux imperméable au catalyseur et l'ensemble de collecte est disposé entre l'enveloppe et la grille cylindrique de distribution du fluide gazeux de manière à définir une zone annulaire externe de collecte comprise entre l'enveloppe et l'ensemble de collecte, une zone catalytique annulaire comprise entre la grille cylindrique de distribution du fluide gazeux et l'ensemble de collecte et un espace de distribution délimité par la grille cylindrique de distribution du fluide gazeux.

Enfin l'invention a également pour objet un procédé de conversion catalytique d'une charge d'hydrocarbures mettant en œuvre un réacteur selon l'invention, dans lequel:

- on envoie en continu la charge d'hydrocarbures sous forme gazeuse dans un lit catalytique contenu dans le réacteur;
- 5 • on met en contact la charge d'hydrocarbures traversant radialement le lit catalytique avec le catalyseur de manière à produire un effluent gazeux; et
- on soutire ledit effluent après son passage à travers l'ensemble de collecte.

Le lit catalytique mis en œuvre est mobile de sorte que le catalyseur est envoyé en continu  
10 ou en discontinu dans la zone réactionnelle et est soutiré en continu ou en discontinu de la zone réactionnelle.

### **Description détaillée de l'invention**

Les autres caractéristiques et avantages de l'invention vont apparaître à la lecture de la  
15 description qui va suivre, donnée à titre uniquement illustratif et non limitatif, et à laquelle sont annexées :

- la figure 1 qui montre une vue en perspective avec une coupe partielle d'un réacteur à flux radial selon l'art antérieur;
- la figure 2 est vue détaillée en coupe selon un plan perpendiculaire à l'axe vertical  
20 d'un ensemble de collecte de la figure 1;
- la figure 3 est une vue en plan d'un tube d'un ensemble de collecte selon l'art antérieur;
- les figures 4 à 8 sont des vues en plan de différentes configurations d'un tube selon l'invention;
- 25 • la figure 9 est une vue en coupe d'un réacteur selon l'invention, selon un plan perpendiculaire par rapport à l'axe vertical du réacteur;
- la figure 10 est une vue en coupe d'un réacteur selon une autre forme de réalisation, selon un plan perpendiculaire par rapport à l'axe vertical du réacteur.

30 En référence à la figure 1, un réacteur à flux radial 1 selon l'art antérieur se présente extérieurement sous la forme d'une bonbonne formant une enceinte cylindrique 2 s'étendant selon un axe de symétrie vertical AX. L'enceinte 2 comprend dans sa partie supérieure un premier orifice 3 et dans sa partie inférieure un second orifice 4. Les orifices 3 et 4 sont destinés respectivement à l'entrée et à la sortie d'un fluide traversant le réacteur 1. Il est à

noter que les fonctions respectives des orifices 3 et 4 peuvent être inversées, c'est-à-dire que l'orifice 4 sert d'orifice d'entrée du fluide et l'orifice 3 est un orifice de sortie de l'effluent réactionnel.

A l'intérieur de ce réservoir cylindrique est agencé un lit catalytique 7 ayant la forme d'un anneau cylindrique vertical limité du côté intérieur par un ensemble de collecte 8 central  
5     retenant le catalyseur et du côté extérieur par une grille dite "externe" 5 soit du même type que la grille de l'ensemble de collecte 8, soit par un dispositif consistant en un assemblage d'éléments de grille en forme de coquilles 6 s'étendant longitudinalement, comme représenté sur la figure 1. Ces éléments de grille en forme de coquilles 6 formant des conduits sont  
10    également connus sous l'appellation anglo-saxonne de "scallops". Ces conduits 6 sont maintenus par le réservoir et plaqués à la face interne de l'enceinte, parallèlement à l'axe AX, pour former une enveloppe interne sensiblement cylindrique. Les éléments de grille en forme de coquilles 6 sont en communication directe avec le premier orifice 3, par exemple via leur extrémité supérieure, pour recevoir un flux gazeux de charge. Le flux gazeux diffuse à  
15    travers la paroi ajourée des conduits 6, pour traverser le lit de particules solides de catalyseur 7 en convergeant radialement vers le centre du réacteur 1. La charge est ainsi mise en contact avec le catalyseur afin de subir des transformations chimiques, par exemple une réaction de reformage catalytique, et produire un effluent de la réaction. L'effluent de la réaction est ensuite collecté par l'ensemble de collecte 8 central qui est ici en communication  
20    avec le second orifice 4 du réacteur. L'ensemble de collecte comprend une grille cylindrique 9 et un tube cylindre 10 disposé dans l'espace circonscrit par la grille cylindrique 9. La grille 9 qui agit comme un tamis est conçue de manière à être perméable à un fluide gazeux et imperméable aux particules de catalyseur. Le tube cylindrique 10 est également ajouré et comprend ainsi des trous traversant.

25    En fonctionnement, le fluide gazeux introduit dans le premier orifice 3 se répartit sur la hauteur du réacteur pour ensuite traverser radialement la grille "externe" 5, puis traverser radialement le lit de particules de catalyseur 7 où il est mis en contact avec le catalyseur afin de produire un effluent qui est par la suite collecté par l'ensemble 8 et évacué par le second orifice 4.

30    Un tel réacteur peut également fonctionner avec un écoulement gravitaire continu de catalyseur dans le lit catalytique annulaire 7. Dans le cas de la figure 1, le réacteur 1 comprend en outre des moyens d'introduction du catalyseur 11 dans le lit annulaire, disposés dans une partie supérieure du réacteur et des moyens de soutirage du catalyseur 11' qui sont agencés dans une partie inférieure du réacteur.

Le tube 10 est généralement solidarisé à la grille 9 par exemple par boulonnage ou par soudure ou toute autre technique connue de l'homme du métier.

La figure 2 est une vue détaillée en coupe selon un plan perpendiculaire à l'axe vertical AX d'un ensemble de collecte 8 selon l'invention. La grille 9 est constituée d'un assemblage de fils métalliques profilés 12 disposés parallèlement les uns aux autres le long de l'axe vertical de l'ensemble de collecte. Par exemple le profil des fils peut être en V. Comme indiqué sur les figures 2 les fils verticaux 12 présentent une première face 13 et une seconde face opposée 14. Dans le cadre de l'invention, la première face 13 se rapporte à la face qui est en contact avec les particules de catalyseur du lit catalytique lorsque le conduit est mis en œuvre dans un réacteur radial. La seconde face 14, qui peut être désignée par le vocable "dos", correspond à la face qui n'est pas en contact avec le lit de catalyseur lorsque le conduit est mis en œuvre dans un réacteur radial. Les fils profilés 12 sont maintenus solidaires entre eux par un ensemble d'anneaux de support métalliques 15 horizontaux soudés à la seconde face 14 des fils verticaux en tout point de contact avec ces derniers. Les anneaux de support 15 sont de préférence régulièrement disposés le long de la hauteur de la grille 9. Grâce à cet agencement des fils verticaux 12 et des anneaux support 15, la grille 9 présente une paroi ajourée sur sa périphérie. La disposition des fils 12 et des anneaux 14 est telle que les ouvertures formées sont aptes à laisser diffuser un fluide gazeux tout en retenant les particules de catalyseur.

L'ensemble de collecte 8 comporte en outre un tube cylindrique 10, disposé par exemple dans l'espace interne délimité par la grille 9, qui est accolé contre ladite grille 9. Plus précisément, le tube 10 est solidarisé du côté "dos" des fils profilés 12 via les anneaux de support 15. Le tube 10 est par ailleurs pourvu d'une pluralité de trous traversant 16 de sorte que le fluide gazeux qui a diffusé radialement à travers la grille puisse également traverser le tube 10.

Il est à noter que selon l'invention, la section de la grille et du tube peut être de forme polygonale à au moins 3 côtés, étant entendu que les nombres de côtés des sections de la grille et du tube sont alors égaux.

En référence à la figure 3 qui est une vue en plan d'un tube 10 selon l'art antérieur déroulé. Le tube 10 peut être réalisé à partir d'une plaque métallique perforée. Typiquement, un tube selon l'art antérieur comporte une unique zone perméable au fluide gazeux comprenant des trous traversant 16 qui sont disposés uniformément sur sa surface et sur la hauteur dudit

tube. Dans l'exemple de la figure 3, les trous 16 sont agencés en formant un réseau en triangle et avec un pas régulier entre les trous adjacents.

La figure 4 montre un premier mode de réalisation d'un tube 10 faisant parti de l'ensemble de collecte selon l'invention. Le tube 10 est composé d'une pluralité de zones 17a et 17b (désignées par les pointillés) pourvues de trous traversant 16 qui sont ainsi perméables au fluide gazeux et une pluralité de zone 18 dites à "perméabilité réduite" au fluide gazeux. Comme montré sur la figure 4, les zones perméables au fluide gazeux 17a et 17b ont la même configuration que celle du tube de la figure 3, à savoir un réseau en triangle de trous traversant 16 et avec un pas régulier entre les trous adjacents. Il est bien entendu possible d'agencer les trous traversant 16 selon un réseau régulier en carré ou en rectangle. Alternativement, les trous traversant peuvent être disposés de manière aléatoire. Dans le contexte de l'invention, une zone à perméabilité réduite correspond à une zone dont la porosité, définie par le rapport entre la surface perméable totale de ladite zone (i.e. la surface totale des trous) et la surface totale développée par ladite zone, est comprise entre 0 et 0,005. Une zone dite à "perméabilité réduite" présente nécessairement une porosité plus faible que celle d'une zone dite "perméable". Une zone dite "perméable" présente donc une porosité, qui est le rapport entre la surface perméable totale de ladite zone (i.e. la surface totale des trous) et la surface totale développée par ladite zone, supérieure à 0,0055 et de préférence comprise entre 0,0055 et 0,08, et de manière plus préférée comprise entre 0,0065 et 0,065.

A titre d'exemple, si une zone à perméabilité réduite présente une surface totale développée de 1 m<sup>2</sup> et comporte 50 trous traversant de 1,12 cm de rayon, la porosité de ladite zone est égale à :

$$P = (50 \times (\pi \times (1,12 \cdot 10^{-2})^2)) / (1) = 0,02$$

Dans le mode de réalisation de la figure 4, la zone a perméabilité réduite présente une porosité égale à 0 et correspond à une zone pleine imperméable et exempt de trous traversant, étant entendu qu'une zone pleine imperméable exclut tout espace plein compris entre les trous traversant d'une zone perméable.

Selon l'invention, une zone à "perméabilité réduite" peut s'étendre selon un angle  $\alpha$  par rapport à l'horizontal compris entre 0° et 90°. Dans l'exemple de la figure 4, la zone à "perméabilité réduite" 18 est une zone pleine formant une bande pleine continue s'étendant

selon l'axe vertical du tube, c'est-à-dire en formant un angle  $\alpha$  par rapport à l'horizontal égal à  $90^\circ$ .

Selon l'invention, un tube peut comporter une pluralité de zones perméables au fluide gazeux qui sont séparés par une zone à "perméabilité réduite" au fluide gazeux.

5

La figure 5 représente une autre forme de configuration du tube 10 de l'ensemble de collecte selon l'invention qui se distingue de celle de la figure 4 en que la zone à "perméabilité réduite" 18 (ici une zone pleine continue) s'étend dans une direction qui forme un angle  $\alpha$  par rapport à l'horizontal sensiblement égal à  $45^\circ$ . Lorsque le tube est enroulé, la zone à "perméabilité réduite" 18 forme une hélice ou une portion d'hélice autour du tube.

10

Dans le cadre de l'invention, le tube de l'ensemble de collecte peut comprendre une unique zone à "perméabilité réduite" formant une hélice continue autour du tube ou, alternativement, une pluralité d'hélices ou une pluralité de portions d'hélice parallèles les unes aux autres autour du tube.

15

La figure 6 montre une autre forme de réalisation dans laquelle le tube comporte une pluralité de zones perméables au fluide gazeux, ici deux zones perméables 17a, 17b et quatre zones à "perméabilité réduite" 18a, 18b, 18c et 18d. Les zones pleines 18a et 18b se croisent et s'étendent respectivement dans une direction formant un angle  $\alpha$  par rapport à l'horizontal de  $90^\circ$  et  $0^\circ$  respectivement. Le tube comporte en outre deux autres zones à "perméabilité réduite" 18c et 18d dans la partie inférieure du tube, qui sont séparées l'une de l'autre par la zone pleine 18a et respectivement des zones perméables 17a et 17b par la zone pleine 18b. La porosité des zones 18c et 18d est réduite par rapport à celle des zones 17a et 17b (dites perméables) en augmentant le pas entre les trous traversant (donc en réduisant la densité de trous traversant) dans les zones.

20

25

Ce mode de réalisation illustre le fait qu'il est possible de faire varier la perte de charge localement en fonction de la hauteur du tube de l'ensemble de collecte afin de maintenir un flux de gaz constant le long de l'ensemble de collecte et donc dans le lit catalytique et ainsi limiter la formation de chemins préférentiels ("channeling") dans le lit catalytique.

30

La réduction de la perméabilité d'une zone entraîne une augmentation de la perte de charge au niveau de cette zone. Dans le cas de figure où le fluide gazeux circule selon un mouvement ascendant et radial, celui-ci subit une perte de charge plus importante en tête du réacteur. Pour garantir un flux de gaz uniforme sur la hauteur de la grille de collecte, il est ainsi avantageux de créer une perte de charge dans la section inférieure de la grille grâce au tube cylindrique qui comporte alors des zones à perméabilité réduite dans sa section

35

inférieure tandis que sa section supérieure peut être dépourvue de zone à perméabilité réduite.

L'agencement des zones perméables et des zones à perméabilité réduite est inversée lorsque l'ensemble de collecte est utilisé dans un réacteur dans lequel le fluide gazeux est injecté en tête dudit réacteur et l'effluent réactionnel est récupéré en fond du réacteur. Dans  
5 une telle situation, la perte de charge est plus importante en fond du réacteur qu'en tête du réacteur.

Un autre avantage de la mise en œuvre d'un ensemble de collecte selon l'invention dans un réacteur à lit mobile de catalyseur décrit en référence à la figure 1 est de permettre réduire la  
10 taille d'un tel réacteur. En effet il est envisageable de réduire l'espace de distribution du fluide gazeux compris entre le réacteur et la grille de distribution, même au prix d'une augmentation de la perte de charge subie par le fluide dans cet espace qui peut être reprise au niveau de l'ensemble de collecte selon l'invention en adaptant la porosité au niveau du  
15 tube cylindrique.

La figure 7 représente un autre mode de configuration d'un tube 10 de l'ensemble de collecte selon l'invention dans lequel les zones 18a et 18b à "perméabilité réduite" par rapport aux zones perméables 17, qui sont ici des zones pleines, s'étendent respectivement en formant  
20 un angle  $\alpha$  et  $-\alpha$  par rapport à l'horizontal et se rencontrent à l'une de leur extrémités de sorte à former une bande pleine continue de forme en "V". Alternativement à ce mode de réalisation, deux zones 18a et 18b à "perméabilité réduite" peuvent se croiser entre eux selon une forme en X avec une première zone à "perméabilité réduite" inclinée d'un angle  $\alpha$  par rapport à l'horizontal et une seconde zone à "perméabilité réduite" inclinée d'un angle  $-\alpha$   
25 par rapport à l'horizontal. Ces modes de réalisation peuvent être déclinés de sorte que le tube soit garni d'une pluralité de zones à "perméabilité réduite" de forme en "V" et/ ou en "X" autour dudit tube.

Un autre mode de réalisation du tube de l'ensemble de collecte selon l'invention est  
30 représenté en plan dans la figure 8. Le tube comprend une pluralité de zones perméables au fluide gazeux et une pluralité de zones à "perméabilité réduite" 18 au fluide gazeux qui sont disposés de telle manière qu'une partie des zones à "perméabilité réduite" sont situées dans la moitié supérieure du tube et une autre partie des zones à "perméabilité réduite" sont situées dans la moitié inférieure du tube. Dans la forme de réalisation de la figure 8, les

zones à "perméabilité réduite" 18 sont en outre arrangées alternativement dans la moitié supérieure et dans la moitié inférieure du tube.

5 Quelle que soit la disposition des zones à "perméabilité réduite", celles-ci s'étendent de préférence sur une distance comprise entre 10% et 100% de la hauteur du tube et de manière plus préférée comprise entre 50% à 100% de la hauteur du tube.

Le nombre de zones à "perméabilité réduite" au fluide gazeux et leur dimension peuvent être choisis de manière à ce que la surface totale développée par lesdites zones à "perméabilité réduite" soit comprise entre 1% et 30% de la surface totale développée par le tube.

10

Il est à noter par ailleurs que dans le cadre de l'invention il est possible d'utiliser comme leviers pour modifier la porosité des zones à "perméabilité réduite" la taille de la surface des trous traversant et/ou le nombre de trous. Selon l'invention, les trous traversant peuvent présenter une section de forme quelconque, par exemple circulaire, triangle, carré ou encore  
15 rectangle.

20

La demanderesse a constaté de manière surprenante que, pour une même vitesse de gaz traversant l'ensemble de collecte (grille + tube perforé), la mise en œuvre d'un tube comprenant des zones à "perméabilité réduite" au fluide gazeux permet de limiter l'épaisseur  
20 du gâteau de particules qui est bloqué par le flux de gaz par rapport à un ensemble de collecte de l'art antérieur constitué par une grille à laquelle est accolée un tube ne comportant pas de zones à "perméabilité réduite". La présence de ces zones à "perméabilité réduite" permet ainsi de générer des zones sur la grille où les particules sont moins plaquées et sur lesquelles le gâteau de solide ne peut pas se développer avec pour effet de limiter  
25 l'épaisseur du gâteau formé sur la grille. Ainsi en réduisant la quantité de catalyseur "bloqué" par le gâteau, on réduit la part de catalyseur "inactif" et donc on améliore les performances catalytiques du réacteur.

30

L'invention se rapporte également à un procédé de traitement catalytique d'une charge  
30 d'hydrocarbures dans un réacteur radial à lit mobile de catalyseur. Le réacteur selon l'invention comprend :

35

- une enveloppe définissant une enceinte s'étendant selon un axe principal vertical et contenant une zone réactionnelle à lit de particules de catalyseur,
- au moins un moyen d'entrée d'une charge,
- au moins un moyen de sortie de l'effluent produit par la réaction catalytique,

- au moins un moyen d'entrée du catalyseur pour introduire le catalyseur dans la zone réactionnelle;
- au moins un moyen de sortie du catalyseur débouchant dans la zone réactionnelle; et
- un ensemble de collecte de l'effluent selon l'invention disposé dans la zone réactionnelle et en communication avec le moyen de sortie de l'effluent.

Par ailleurs le réacteur peut inclure optionnellement une grille dite "de distribution du fluide gazeux" perméable aux gaz et imperméable aux particules de catalyseur, qui est disposée dans l'enceinte et de manière concentrique par rapport à l'ensemble de collecte et la grille de l'ensemble de collecte étant en contact avec les particules de catalyseur du lit catalytique.

Un mode de réalisation du réacteur selon l'invention, représenté à la figure 9, est un réacteur à circulation radiale centripète (i.e. le flux gazeux circule depuis la périphérie de l'enceinte vers le centre de l'enceinte). Le réacteur comprend une enveloppe 20 qui délimite une enceinte dans laquelle sont agencés une grille cylindrique dite "externe" 21 perméable aux gaz et imperméable au catalyseur et un ensemble de collecte 8 selon l'invention. La grille externe 21 est disposée entre l'enveloppe 20 et l'ensemble de collecte 8 de manière concentrique par rapport l'ensemble de collecte. L'ensemble de collecte 8 est arrangé de sorte que sa grille de collecte (non représenté) soit en contact avec le catalyseur. Dans une telle configuration, le réacteur comprend une zone annulaire "externe" 22 comprise entre l'enveloppe 20 et la grille 21 dite "externe", une zone catalytique annulaire 23 comprise entre la grille 21 dite "externe" et l'ensemble de collecte 8 et un espace de collecte cylindrique 24 délimité par l'ensemble de collecte 8. La grille 21 dite "externe" peut prendre la forme d'une plaque perforée ou d'une grille formée par un maillage de fils et de tiges métalliques profilés ou encore d'un assemblage d'éléments de grille en forme de coquille (ou "scallop" selon la terminologie anglo-saxonne). En fonctionnement, la charge gazeuse est injectée soit par le fond soit par le sommet du réacteur dans la zone annulaire 22 de distribution puis passe à travers la grille 21 dite "externe" et traverse ensuite de manière sensiblement radiale le lit de particules de catalyseur de la zone catalytique annulaire 23. Dans la zone catalytique annulaire 23 le fluide gazeux est mis en contact avec le catalyseur pour produire un effluent réactionnel gazeux qui est collecté dans l'espace 24 de l'ensemble de collecte 8 et qui est ensuite soutiré soit au sommet du réacteur (lorsque la charge est introduite en fond du réacteur) soit en fond du réacteur (lorsque la charge est introduite par le sommet du réacteur).

Selon une mode de réalisation alternatif (non représenté), le réacteur ne comporte pas de grille cylindrique 21 mais une pluralité de tubes de distribution, connectés à une boîte de

distribution (externe ou interne au réacteur) et plongeant dans la zone réactionnelle, qui permettent de distribuer la charge gazeuse dans la zone catalytique 23.

Un autre mode de réalisation du réacteur selon l'invention est représenté à la figure 10 qui met en œuvre un ensemble de collecte 8 selon l'invention disposée entre l'enceinte 20 et une grille cylindrique de distribution 25 du fluide gazeux qui est arrangé au centre de l'enceinte 20. La grille de 25 peut être du même type que la grille 21 décrite en référence à la figure 9. Il est à noter que dans cette configuration, l'ensemble de collecte est disposée dans le réacteur de sorte que la grille de collecte (non représentée sur la figure 10) soit directement en contact avec le catalyseur.

Comme indiqué sur la figure 10, le réacteur comporte une zone cylindrique 26 dans laquelle circule le fluide gazeux, une zone catalytique annulaire 23 délimitée par la grille de distribution 25 et l'ensemble de collecte 8 et une zone cylindrique de collecte externe 27 définie entre l'enceinte 20 et l'ensemble de collecte 8. Cette configuration de réacteur est adaptée pour traiter un fluide gazeux qui circule de manière radiale selon une direction centrifuge, comme représenté par les flèches sur la figure 10. La charge gazeuse est injectée soit par le fond soit par le sommet du réacteur dans la zone cylindrique 26 de distribution puis passe à travers la grille 25 et traverse ensuite de manière sensiblement radiale le lit de particules de catalyseur de la zone catalytique annulaire 23. Dans la zone catalytique annulaire 23 le fluide gazeux est mis en contact avec le catalyseur pour produire un effluent réactionnel gazeux qui est collecté dans l'espace de collecte 27 compris entre l'enceinte et de l'ensemble de collecte 8. L'effluent réactionnel est ensuite soutiré soit au sommet du réacteur (lorsque la charge est introduite en fond du réacteur) soit en fond du réacteur (lorsque la charge est introduite par le sommet du réacteur).

Selon un mode de réalisation non représenté, un réacteur selon l'invention ne comporte pas de grille de distribution du fluide gazeux mais comprend une pluralité de tubes de distribution du fluide gazeux connectés à une boîte de distribution et plongeant dans la zone catalytique annulaire qui est délimitée par l'enceinte et l'ensemble de collecte.

Le réacteur selon l'invention peut être un réacteur à lit catalytique mobile où le catalyseur est introduit en continu ou en discontinu dans le réacteur et soutiré dudit réacteur en continu ou en discontinu respectivement.

Le réacteur et le procédé selon l'invention peuvent être appliqués pour réaliser des réactions à circulation radiale de fluide gazeux comme par exemple une réaction de reformage catalytique d'une coupe d'hydrocarbures, une isomérisation squelettale des oléfines, la métathèse pour la production de propylène, une réaction d'oligocraquage.

## REVENDEICATIONS

1. Ensemble de collecte (8) d'un fluide gazeux apte à être disposé dans une section  
5 réactionnelle à lit mobile de catalyseur d'un réacteur radial, ledit ensemble de collecte  
comprenant une grille cylindrique verticale (9) perméable au fluide gazeux et  
imperméable aux particules de catalyseur et un tube cylindrique (10) vertical supporté  
par ladite grille (9) et disposé de manière concentrique par rapport à ladite grille, ledit  
10 tube étant perméable au fluide gazeux et imperméable aux particules de catalyseurs,  
dans lequel le tube (10) comprend une ou plusieurs zones (17a, 17b) perméables au  
fluide gazeux comportant une pluralité de trous traversant et une pluralité de zones  
(18a, 18b, 18 c, 18d) à "perméabilité réduite" au fluide gazeux par rapport à la zone  
perméable, chaque zone à perméabilité réduite ayant une porosité plus faible que  
15 celle d'une zone dite perméable, la porosité des zones étant définie comme étant le  
rapport entre la surface perméable totale de ladite zone et la surface totale  
développée par ladite zone, et dans lequel la porosité d'une zone à perméabilité  
réduite est comprise entre 0 et 0,005 et étant entendu qu'une zone à perméabilité  
réduite exclut tout espace compris entre les trous traversant de la zone perméable.
2. Ensemble de collecte selon la revendication 1, dans lequel la surface totale  
20 développée par les zones à "perméabilité réduite" est comprise entre 1% et 30% de  
la surface totale développée par le tube.
3. Ensemble de collecte selon l'une des revendications 1 à 2, dans lequel la section de  
la grille (9) et du tube (10) est de forme polygonale à au moins 3 côtés, étant entendu  
que les nombres de côtés des sections de la grille et du tube sont égaux.
- 25 4. Ensemble de collecte selon l'une des revendications précédentes, dans lequel la  
porosité d'une zone à perméabilité réduite est égale à 0 de manière à former une  
zone pleine, étant entendu qu'une zone pleine exclut tout espace plein compris entre  
les trous traversant d'une zone perméable.
5. Ensemble de collecte selon l'une des revendications 1 à 3, dans lequel la porosité  
30 d'une zone à perméabilité réduite est différente de 0 et ladite zone comporte des  
trous traversant.
6. Ensemble de collecte selon la revendication 5, dans lequel les trous traversant d'une  
zone à perméabilité réduite sont espacés entre eux d'un pas supérieur au pas entre  
les trous traversant de la zone perméable au fluide gazeux.

7. Ensemble de collecte selon les revendications 5 ou 6, dans lequel la surface des trous traversant d'une zone à "perméabilité réduite" est inférieure à la surface des trous traversant de la zone perméable au fluide gazeux.
- 5 8. Ensemble de collecte selon l'une des revendications précédentes, dans lequel les zones à "perméabilité réduite" s'étendent en formant un angle  $\alpha$  compris entre  $0^\circ$  et  $90^\circ$  par rapport à l'horizontal.
9. Ensemble de collecte selon l'une des revendications précédentes, dans lequel la grille (9) est formée par une pluralité de fils verticaux (12) espacés les uns des autres et solidarisés à une pluralité d'anneaux de support horizontaux (15) et le tube  
10 cylindrique (10) est solidaire des anneaux de support horizontaux (15).
10. Ensemble de collecte selon l'une des revendications précédentes dans lequel le tube cylindrique (10) est agencé dans l'espace interne délimité par la grille et de manière concentrique par rapport à ladite grille (9).
11. Ensemble de collecte selon l'une des revendications 1 à 9, dans lequel la grille (9) est  
15 agencée dans l'espace interne délimité par le tube cylindrique (10) et de manière concentrique par rapport au tube cylindrique (10).
12. Réacteur à circulation radiale de fluide gazeux comprenant :
  - une enveloppe externe (20) définissant une enceinte s'étendant selon un axe principal vertical et contenant une zone réactionnelle comprenant un lit de  
20 particules de catalyseur;
  - au moins un moyen d'entrée d'une charge;
  - au moins un moyen de sortie de l'effluent produit par la réaction catalytique;
  - au moins un moyen d'entrée du catalyseur pour introduire le catalyseur dans la zone réactionnelle;
  - 25 • au moins un moyen de sortie du catalyseur débouchant dans la zone réactionnelle; et
  - un ensemble de collecte (8) selon l'une des revendications précédentes, en communication avec le moyen de sortie de l'effluent et la grille de l'ensemble de collecte étant en contact avec les particules de catalyseur du lit catalytique.
- 30 13. Réacteur selon la revendication 12, comprenant en outre une grille cylindrique de distribution du fluide gazeux (21) imperméable au catalyseur disposée entre l'enveloppe externe et l'ensemble de collecte de manière à définir une zone annulaire de distribution (22) comprise entre l'enveloppe (20) et la grille cylindrique de distribution (21) du fluide gazeux, une zone catalytique annulaire (23) comprise entre

la grille cylindrique de distribution (21) du fluide gazeux et l'ensemble de collecte (8), et un espace de collecte (24) délimité par l'ensemble de collecte (8).

5 14. Réacteur selon la revendication 12, comprenant en outre une grille cylindrique de distribution du fluide gazeux (25) imperméable au catalyseur et dans lequel l'ensemble de collecte (8) est disposé entre l'enveloppe (2) et la grille cylindrique de distribution du fluide gazeux (25), de manière à définir une zone annulaire externe de collecte (27) comprise entre l'enveloppe (20) et l'ensemble de collecte (8), une zone catalytique annulaire (23) comprise entre la grille cylindrique de distribution du fluide gazeux (5) et l'ensemble de collecte (8) et un espace de distribution (26) délimité par  
10 la grille cylindrique de distribution du fluide gazeux (25).

15 15. Procédé de conversion catalytique d'une charge d'hydrocarbures mettant en œuvre un réacteur selon l'une des revendications 12 à 14, dans lequel:

- on envoie en continu la charge d'hydrocarbures sous forme gazeuse dans un lit catalytique contenu dans le réacteur;
- 15 • on met en contact la charge d'hydrocarbures traversant radialement le lit catalytique avec le catalyseur de manière à produire un effluent gazeux; et
- on soutire ledit effluent après son passage à travers l'ensemble de collecte.

20 16. Procédé selon la revendication 15, dans lequel le lit catalytique est mobile et le catalyseur est introduit en continu ou en discontinu dans le réacteur et soutiré dudit réacteur en continu ou en discontinu, respectivement.

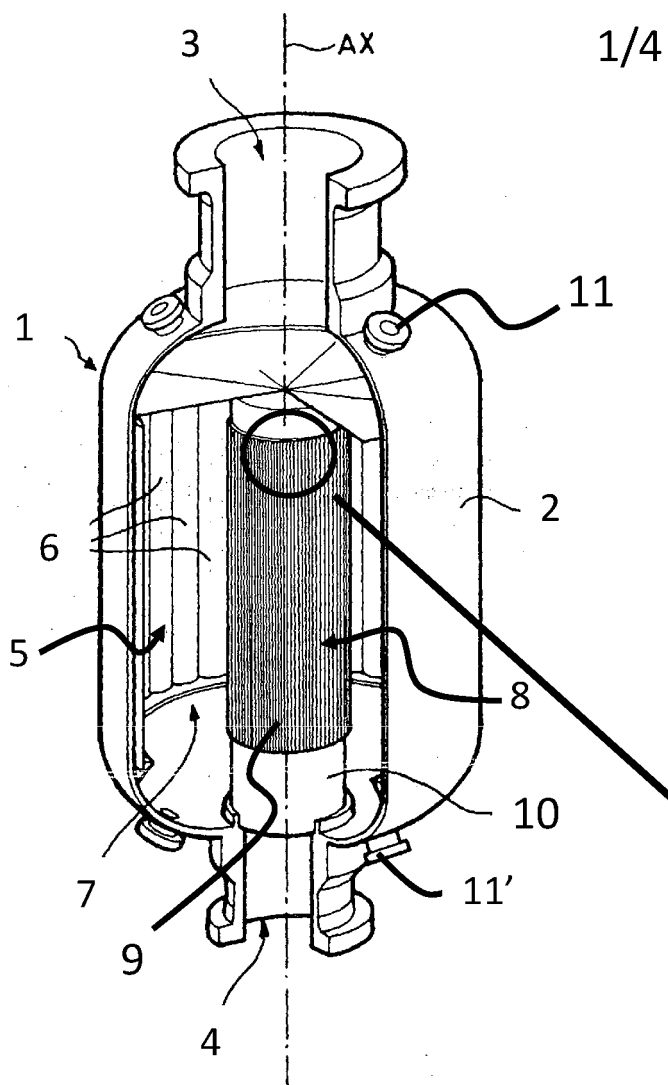


Fig. 1

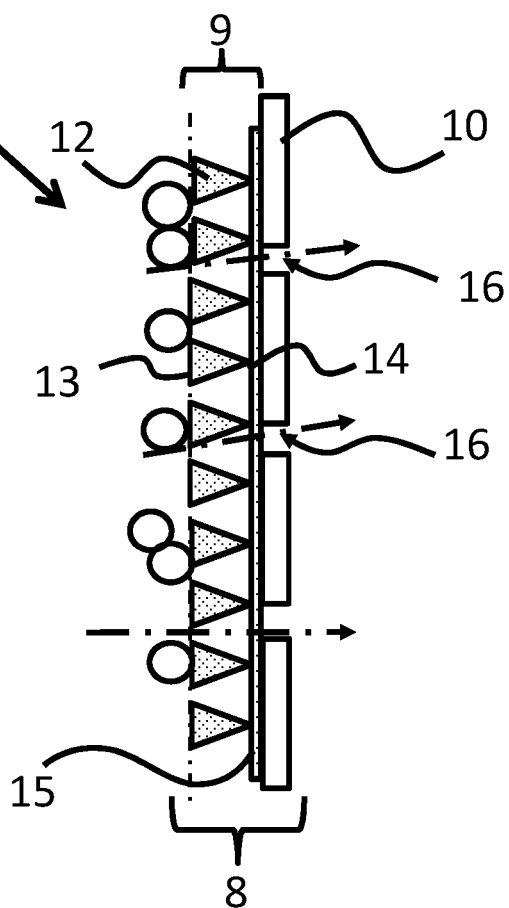


Fig. 2

2/4

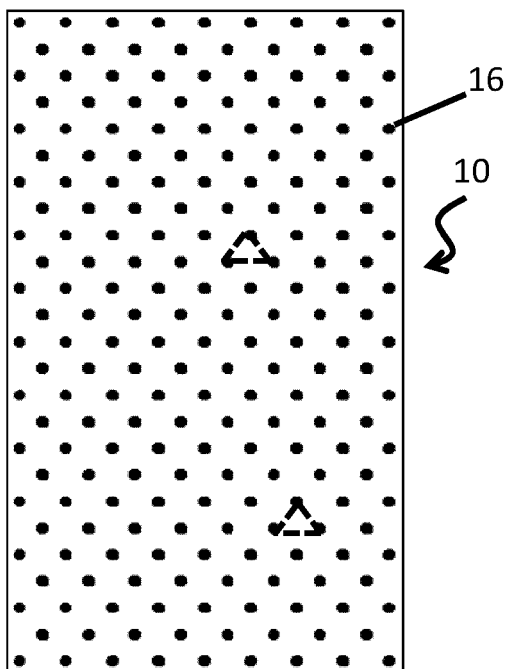


Fig. 3

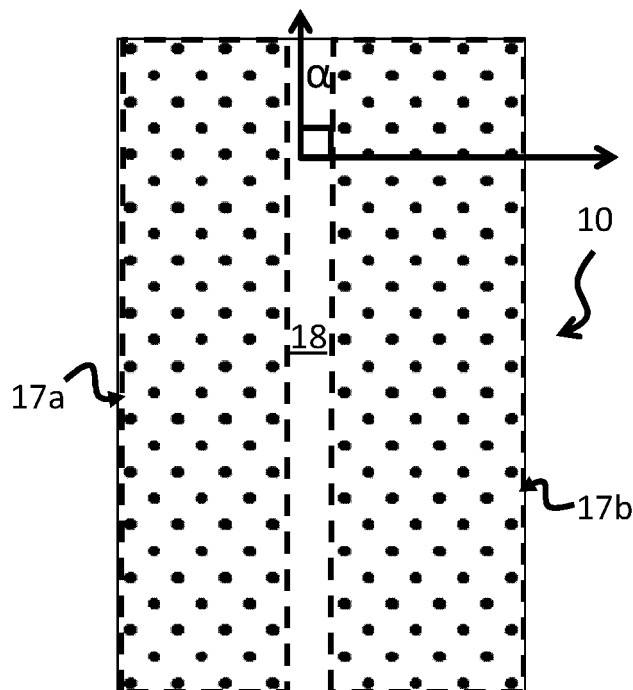


Fig. 4

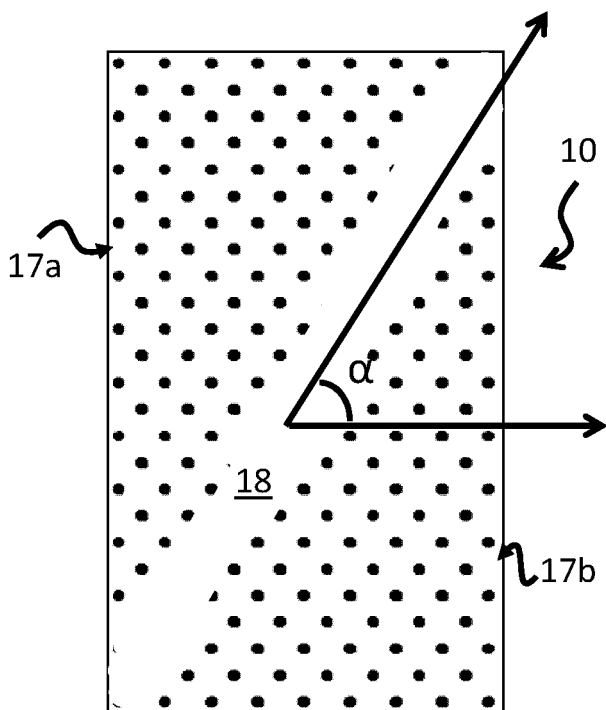


Fig. 5

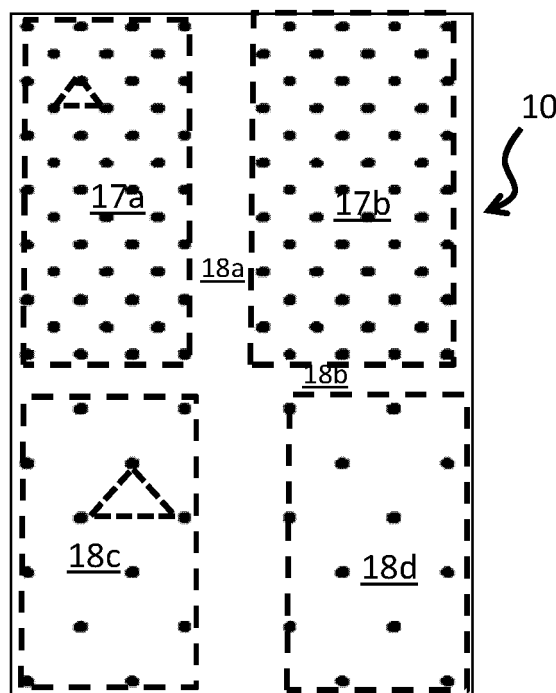


Fig. 6

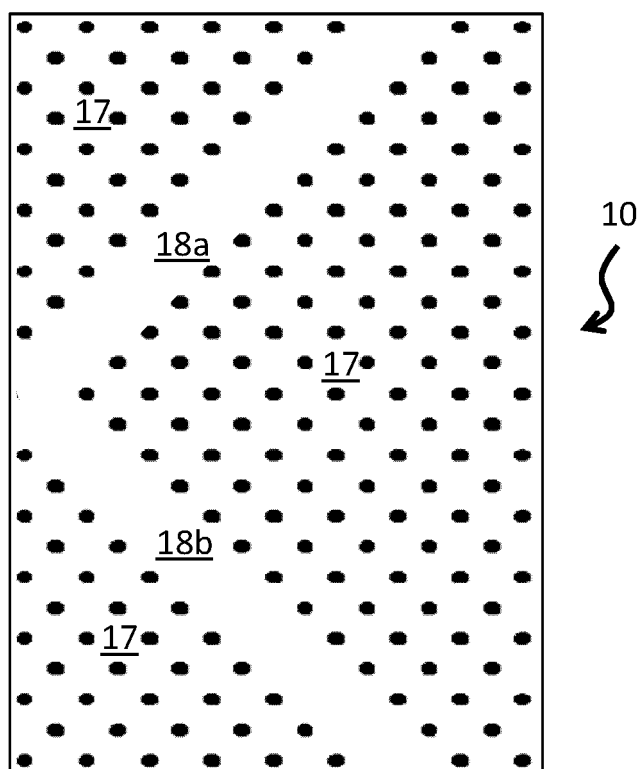
$3/4$ 

Fig. 7

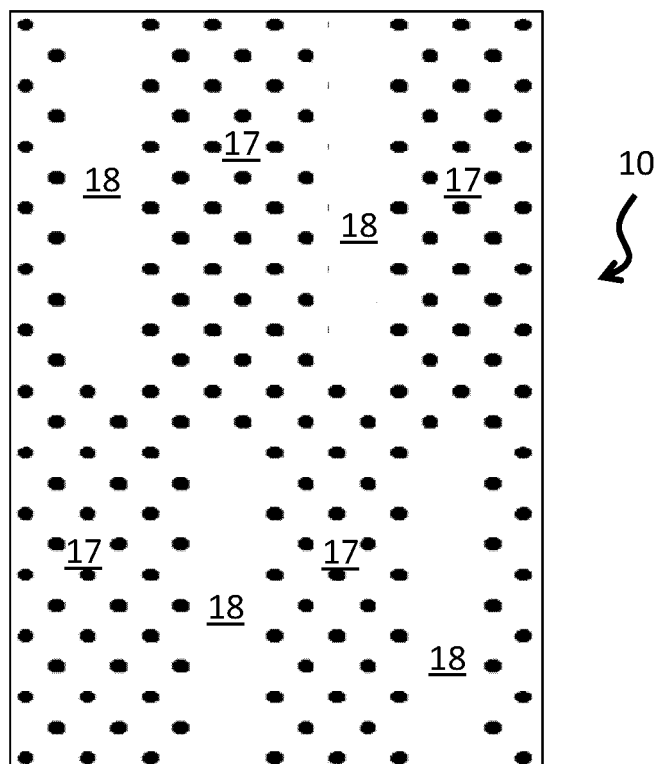


Fig. 8

4/4

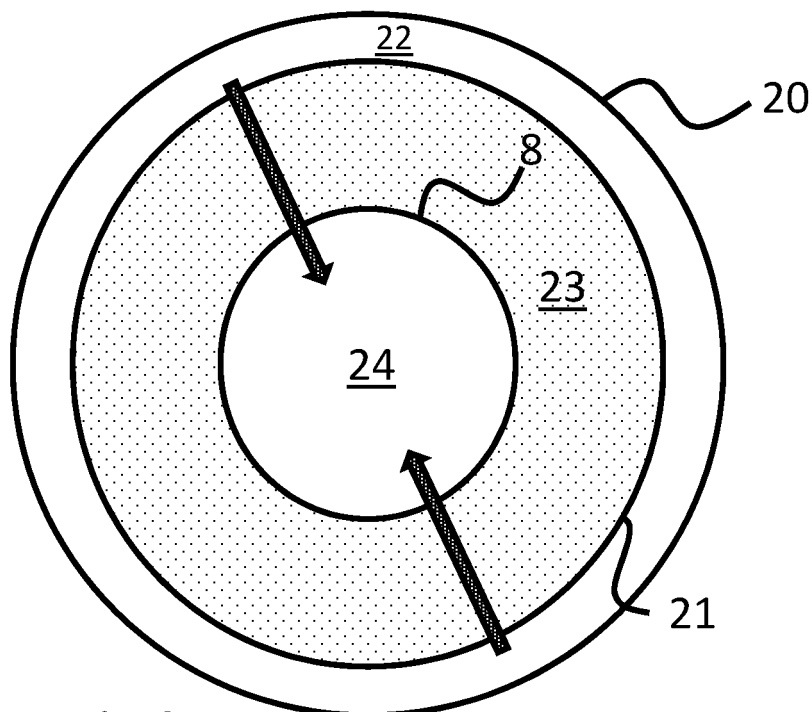


Fig. 9

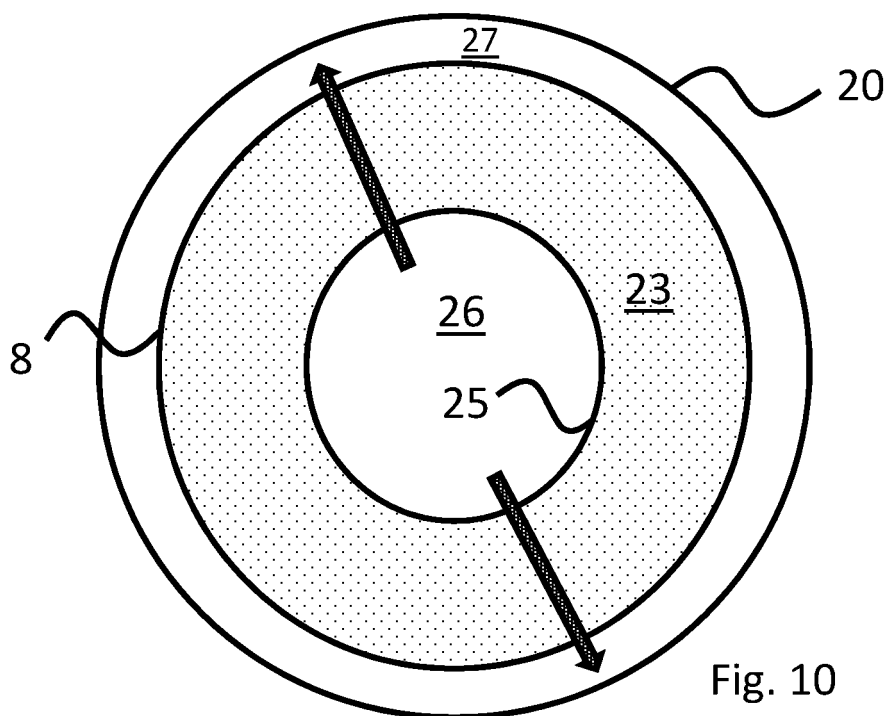


Fig. 10



**RAPPORT DE RECHERCHE  
PRÉLIMINAIRE**

N° d'enregistrement national

établi sur la base des dernières revendications déposées avant le commencement de la recherche

FA 806816  
FR 1551832

DOCUMENTS CONSIDÉRÉS COMME PERTINENTS		Revendication(s) concernée(s)	Classement attribué à l'invention par l'INPI
Catégorie	Citation du document avec indication, en cas de besoin, des parties pertinentes		
Y	FR 2 953 738 A1 (INST FRANCAIS DU PETROLE [FR]) 17 juin 2011 (2011-06-17) * abrégé; revendication 1; figures 1, 2a * -----	1-16	B01J8/12 B01J4/00 C10G35/12 C07C5/22
Y	US 3 909 208 A (BORET ROGER ET AL) 30 septembre 1975 (1975-09-30) * abrégé * * colonne 2, ligne 16 - ligne 42; figure 1 * * colonne 2, ligne 42 - ligne 54; revendication 1 * -----	1-16	C07C6/02 C07C4/06
Y	US 4 277 444 A (VAN LANDEGHEM HUGO) 7 juillet 1981 (1981-07-07) * abrégé * * colonne 2, ligne 47 - ligne 60; revendication 1; figure 2 * -----	1-16	
A	EP 0 483 975 A1 (NAGAOKA KK [JP]) 6 mai 1992 (1992-05-06) * abrégé; revendication 1; figure 1 * -----	1-16	
			DOMAINES TECHNIQUES RECHERCHÉS (IPC)
			B01J
Date d'achèvement de la recherche		Examineur	
7 janvier 2016		Thomasson, Philippe	
CATÉGORIE DES DOCUMENTS CITÉS			
X : particulièrement pertinent à lui seul Y : particulièrement pertinent en combinaison avec un autre document de la même catégorie A : arrière-plan technologique O : divulgation non-écrite P : document intercalaire		T : théorie ou principe à la base de l'invention E : document de brevet bénéficiant d'une date antérieure à la date de dépôt et qui n'a été publié qu'à cette date de dépôt ou qu'à une date postérieure. D : cité dans la demande L : cité pour d'autres raisons ..... & : membre de la même famille, document correspondant	

1

EPO FORM 1503 12.99 (P04C14)

**ANNEXE AU RAPPORT DE RECHERCHE PRÉLIMINAIRE  
RELATIF A LA DEMANDE DE BREVET FRANÇAIS NO. FR 1551832 FA 806816**

La présente annexe indique les membres de la famille de brevets relatifs aux documents brevets cités dans le rapport de recherche préliminaire visé ci-dessus.

Les dits membres sont contenus au fichier informatique de l'Office européen des brevets à la date du **07-01-2016**

Les renseignements fournis sont donnés à titre indicatif et n'engagent pas la responsabilité de l'Office européen des brevets, ni de l'Administration française

Document brevet cité au rapport de recherche		Date de publication	Membre(s) de la famille de brevet(s)	Date de publication
FR 2953738	A1	17-06-2011	BR PI1005255 A2	26-03-2013
			CN 102091570 A	15-06-2011
			FR 2953738 A1	17-06-2011
			KR 20110066876 A	17-06-2011
-----				
US 3909208	A	30-09-1975	BE 792236 A1	01-06-1973
			DE 2260802 A1	20-06-1973
			FR 2165130 A5	03-08-1973
			GB 1420761 A	14-01-1976
			IT 971780 B	10-05-1974
			JP S4868475 A	18-09-1973
			JP S5523095 B2	20-06-1980
			NL 7217246 A	19-06-1973
US 3909208 A	30-09-1975			
-----				
US 4277444	A	07-07-1981	BE 876533 A1	26-11-1979
			DE 2921428 A1	06-12-1979
			FR 2427378 A1	28-12-1979
			GB 2023446 A	03-01-1980
			IT 1121515 B	02-04-1986
			JP S6158111 B2	10-12-1986
			JP S54156014 A	08-12-1979
			NL 7904186 A	03-12-1979
US 4277444 A	07-07-1981			
-----				
EP 0483975	A1	06-05-1992	AU 647181 B2	17-03-1994
			AU 8482291 A	09-04-1992
			BR 9104257 A	02-06-1992
			CA 2052281 A1	04-04-1992
			CN 1062857 A	22-07-1992
			EP 0483975 A1	06-05-1992
			JP H04141227 A	14-05-1992
			RU 2036711 C1	09-06-1995
US 6221320 B1	24-04-2001			
-----				