



(12) 实用新型专利

(10) 授权公告号 CN 222064935 U

(45) 授权公告日 2024. 11. 26

(21) 申请号 202420869832.6

(22) 申请日 2024.04.25

(73) 专利权人 绍兴国泰印染有限公司

地址 312000 浙江省绍兴市柯桥区滨海工
业区兴滨路和北十路交叉口

(72) 发明人 邵国炎

(74) 专利代理机构 绍兴越牛专利代理事务所

(普通合伙) 33394

专利代理师 杜放

(51) Int. Cl.

D06B 23/20 (2006.01)

权利要求书1页 说明书2页 附图1页

(54) 实用新型名称

一种织物印染废水循环染色装置

(57) 摘要

一种织物印染废水循环染色装置,属于印染设备技术领域;通过在筒体的底部设置用于曝气的环形曝气管,利用环形曝气管曝气,带动印染废水进行上下翻腾,将废水中的絮状物通过翻腾的方式进行聚集,从而便于将印染废水中的杂质进行聚集便于回收,通过设置弧形导流板,曝气带动印染废水在筒体内进行旋转,利用收集管将筒体中间部位聚拢的杂质进行吸取,配合多级过滤器将杂质进行过滤,实现印染废水的再次利用,减少印染用水,同时减少对环境的影响。

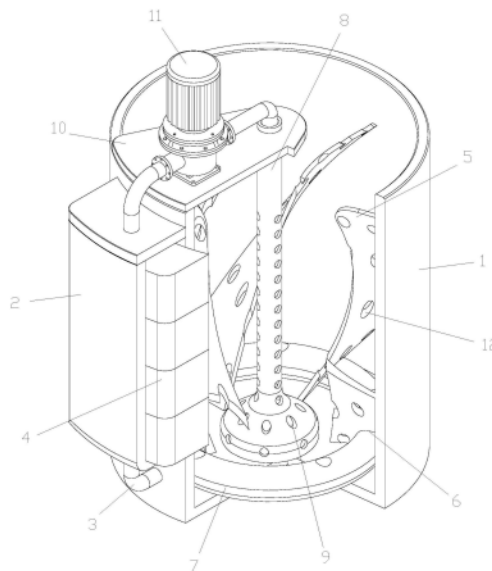

1. 一种织物印染废水循环染色装置,包括筒体(1),其特征在于:所述筒体(1)的外筒壁上设有一个过滤壳体(2),所述过滤壳体(2)的底部设有一条与筒体(1)连通的下输送管(3),所述过滤壳体(2)内设有多级滤材(4),所述筒体(1)的内壁上设有多块弧形导流板(5),每块所述弧形导流板(5)的下端均与筒底的底部固定连接,且每块所述弧形导流板(5)的下端均设有一个开口槽(6),所述筒底的底部设有一个环形曝气管(7),所述环形曝气管(7)固定于每块弧形导流板(5)下端的开口槽(6)内,多块所述弧形导流板(5)的中间位置设有一条收集管(8),所述收集管(8)为中空结构,所述收集管(8)上开设有多个与筒体(1)连通的收集孔(9),所述筒体(1)的顶部设有一块安装板(10),所述安装板(10)上设有一个水泵(11),所述水泵(11)的进水端与收集管(8)的上端连接,所述水泵(11)的出水端与过滤壳体(2)的上端连接。

2. 根据权利要求1所述的织物印染废水循环染色装置,其特征在于:多块所述弧形导流板(5)上均设有上下贯通的孔洞(12)。

3. 根据权利要求1所述的织物印染废水循环染色装置,其特征在于:所述收集管(8)的底部呈锥形。

一种织物印染废水循环染色装置

技术领域

[0001] 本实用新型属于印染设备技术领域,具体是涉及一种织物印染废水循环染色装置。

背景技术

[0002] 现有的印染产业在印染过程中,都会产生一定量的污水排出管外,污染周围的环境,而在印染过程中,染缸中的水在最后几道工序排出的水是比较干净的,现有的染缸通常都是将所有使用后的水都当作污水排出在外,这样既增加了环境污染的面积,同时又对水造成了大量的浪费。

发明内容

[0003] 本实用新型主要是解决上述现有技术所存在的技术问题,提供一种织物印染废水循环染色装置。

[0004] 本实用新型的上述技术问题主要是通过下述技术方案得以解决的:一种织物印染废水循环染色装置,包括筒体,所述筒体的外筒壁上设有一个过滤壳体,所述过滤壳体的底部设有一条与筒体连通的下输送管,所述过滤壳体内设有多级滤材,所述筒体的内壁上设有多个弧形导流板,每块所述弧形导流板的下端均与筒体的底部固定连接,且每块所述弧形导流板的下端均设有一个开口槽,所述筒体的底部设有一个环形曝气管,所述环形曝气管固定与每块弧形导流板下端的开口槽内,多块所述弧形导流板的中间位置设有一条收集管,所述收集管为中空结构,所述收集管上开设有多个与筒体连通的收集孔,所述筒体的顶部设有一块安装板,所述安装板上设有一个水泵,所述水泵的进水端与收集管的上端连接,所述水泵的出水端与过滤壳体的上端连接。

[0005] 作为优选,多块所述弧形导流板上均设有上下贯通的孔洞。

[0006] 作为优选,所述收集管的底部呈锥形。

[0007] 本实用新型具有的有益效果:通过在筒体的底部设置用于曝气的环形曝气管,利用环形曝气管曝气,带动印染废水进行上下翻腾,将废水中的絮状物通过翻腾的方式进行聚集,从而便于将印染废水中的杂质进行聚集便于回收,通过设置弧形导流板,曝气带动印染废水在筒体内进行旋转,利用收集管将筒体中间部位聚拢的杂质进行吸取,配合多级滤器将杂质进行过滤,实现印染废水的再次利用,减少印染用水,同时减少对环境的影响。

附图说明

[0008] 图1是本实用新型的一种结构示意图。

[0009] 图中:1、筒体;2、过滤壳体;3、下输送管;4、多级滤材;5、弧形导流板;6、开口槽;7、环形曝气管;8、收集管;9、收集孔;10、安装板;11、水泵;12、孔洞。

具体实施方式

[0010] 下面通过实施例,并结合附图,对本实用新型的技术方案作进一步具体的说明。

[0011] 实施例:一种织物印染废水循环染色装置,如图1所示,包括筒体1,所述筒体1的外筒壁上设有一个过滤壳体2,所述过滤壳体2的底部设有一条与筒体1连通的下输送管3,所述过滤壳体2内设有多级滤材4,所述筒体1的内壁上设有多块弧形导流板5,每块所述弧形导流板5的下端均与筒底的底部固定连接,且每块所述弧形导流板5的下端均设有一个开口槽6,所述筒底的底部设有一各环形曝气管7,所述环形曝气管7固定于每块弧形导流板5下端的开口槽6内,多块所述弧形导流板5的中间位置设有一条收集管8,所述收集管8为中空结构,所述收集管8上开设有多个与筒体1连通的收集孔9,所述筒体1的顶部设有一块安装板10,所述安装板10上设有一个水泵11,所述水泵11的进水端与收集管8的上端连接,所述水泵11的出水端与过滤壳体2的上端连接。

[0012] 多块所述弧形导流板5上均设有上下贯通的孔洞12;所述收集管8的底部呈锥形。

[0013] 本实用新型的原理:首先将印染废水注入筒体1内,通过环形曝气管7产生气泡,气泡的产生带动印染废水进行翻腾,由于弧形导流板5的设置,印染废水会在筒体1内进行旋转,从而杂质等毛絮物会聚集在中间位置,通过水泵11;利用收集管8将中间部位的废水进行吸取,并通过多级滤材4进行过滤,回流至筒内,多次循环后的印染废水可以再次用于印染。

[0014] 最后,应当指出,以上实施例仅是本实用新型较有代表性的例子。显然,本实用新型不限于上述实施例,还可以有许多变形。凡是依据本实用新型的技术实质对以上实施例所作的任何简单修改、等同变化与修饰,均应认为属于本实用新型的保护范围。

