



(12)实用新型专利

(10)授权公告号 CN 210821676 U

(45)授权公告日 2020.06.23

(21)申请号 201921471855.7

(22)申请日 2019.09.05

(73)专利权人 中山诚盈塑胶科技有限公司

地址 528400 广东省中山市东升镇为民路
72号

(72)发明人 杨家骅

(74)专利代理机构 广东中亿律师事务所 44277

代理人 杜海江

(51)Int.Cl.

B60C 11/03(2006.01)

B60C 11/13(2006.01)

权利要求书1页 说明书2页 附图2页

(54)实用新型名称

一种新型轮胎

(57)摘要

本实用新型公开了一种新型轮胎,包括轮胎本体,轮胎本体的外周面沿着轮胎本体的轴线方向均匀设置有两个环形区域,每个环形区域上设置有绕轮胎本体的轴线均匀设置有若干凹槽,相邻凹槽之间形成凸起块,凸起块的外弧面与轮胎本体的外周面平齐,相邻两个环形区域上的凸起块相互错开,凸起块的径向截面大于凹槽的径向截面,本实用新型设置的凹槽不仅能有效错开一些碎石的挤压也给轮胎变形预留空间,而且内侧面与障碍物的相互作用从而进一步地增大了与地面间摩擦力,不易造成车胎的打滑,更适用于崎岖不平或泥潭的路面;另外,凸起块在胎面是相互错开的,保证注塑成型的流动性的同时也确保行车的平衡性。

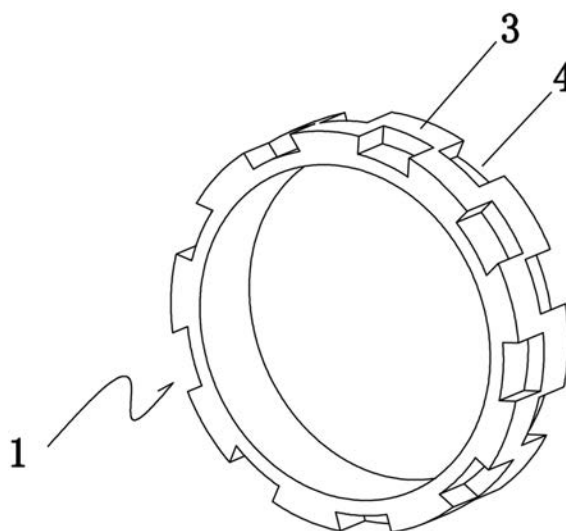

1. 一种新型轮胎,包括轮胎本体(1),其特征在于所述轮胎本体(1)的外周面沿着所述轮胎本体(1)的轴线方向均匀设置有两个环形区域(2),每个所述环形区域(2)上设置有绕所述轮胎本体(1)的轴线均匀设置有若干凹槽(4),所述相邻凹槽(4)之间形成凸起块(3),所述凸起块(3)的外弧面与所述轮胎本体(1)的外周面平齐,相邻两个环形区域(2)上的凸起块(3)相互错开,所述凸起块(3)的径向截面大于凹槽(4)的径向截面。

2. 根据权利要求1所述一种新型轮胎,其特征在于所述凹槽的内侧面的角度 β 大于凹槽的开口角度 α 。

3. 根据权利要求1所述一种新型轮胎,其特征在于所述轮胎本体的材料为TPE。

一种新型轮胎

技术领域

[0001] 本实用新型涉及轮胎,特别是一种新型轮胎。

背景技术

[0002] 为了满足一些没有实现硬地化的路面方便行驶,会生产一些加强抓地力的轮胎,例如,对称设置在胎面上呈成“八”字型的凸块,该呈“八”字型的凸块的外弧面(即与地面的接触面)小于内侧面(即与轮胎本体的平齐面),其存在有如下几点缺陷:

[0003] 1、凸起除了表面产生摩擦力,其更多的摩擦力来自前进方向与障碍物发生力作用的侧面上,但凸起的高度有限,在爬坡或一些崎岖山路上行驶使,往往出现,行驶时,车轮与障碍物处于挤压状态,容易出现破胎、脱胎等风险。

[0004] 2、对称设置在胎面上呈成“八”字型的凸块,该呈成“八”字型的凸块是首先与地面摩擦接触,特别地在急刹等一些强力冲击的条件下,极其容易把凸块磨损掉,不利于轮胎的长久使用。

发明内容

[0005] 为了克服现有技术的不足,本实用新型提供一种适用于路面崎岖不平,耐用的新型轮胎。

[0006] 本实用新型解决其技术问题所采用的技术方案是:

[0007] 一种新型轮胎,包括轮胎本体,所述轮胎本体的外周面沿着所述轮胎本体的轴线方向均匀设置有两个环形区域,每个所述环形区域上设置有绕所述轮胎本体的轴线均匀设置有若干凹槽,所述相邻凹槽之间形成凸起块,所述凸起块的外弧面与所述轮胎本体的外周面平齐,相邻两个环形区域上的凸起块相互错开,所述凸起块的径向截面的外侧弧长大于内侧弧长。

[0008] 优选地,所述凹槽的内侧面的角度 β 大于凹槽的开口角度 α 。

[0009] 优选地,所述轮胎本体的材料为TPE。

[0010] 本实用新型的有益效果是:本实用新型设置的凹槽不仅能有效错开一些碎石的挤压也给轮胎变形预留空间,而且内侧面与障碍物的相互作用从而进一步地增大了与地面间摩擦力,不易造成车胎的打滑,更适用于崎岖不平或泥潭的路面;另外,凸起块在胎面是相互错开的,保证注塑成型的流动性的同时也确保行车的平衡性。

附图说明

[0011] 下面结合附图和实施例对本实用新型进一步说明。

[0012] 图1是本实用新型结构示意图;

[0013] 图2是本实用新型主视图;

[0014] 图3是本实用新型俯视图。

具体实施方式

[0015] 参照图1至图3,一种新型轮胎,包括轮胎本体1,为了模具方便脱模,所述轮胎本体1的外周面沿着所述轮胎本体1的轴线方向均匀设置有两个环形区域2,每个所述环形区域2上设置有绕所述轮胎本体1的轴线均匀设置有若干凹槽4,所述相邻凹槽4之间形成凸起块3,所述凸起块3的外弧面与所述轮胎本体1的外周面平齐,相邻两个环形区域2上的凸起块3相互错开,所述凸起块3的径向截面大于凹槽4的径向截面,使所述凸起块3两侧部分相连,保证注塑成型的流动性的同时也确保行车的平衡性。

[0016] 在本实施例中,为了车胎在行驶过程中,与障碍物挤压变形不仅仅依靠材料的形变能力,故所述凹槽的内侧面的角度 β 大于凹槽的开口角度 α ,使径向预留可变形空间,起到一定的减震作用。

[0017] 在本实施例中,所述轮胎本体1的材料优先为TPE,TPE材料是一种具有橡胶的高弹性、高强度、高回弹性、又具有可注塑加工的特征的材料,在一定程度上,制作的轮胎的硬度要求也适宜用在不平的路面上。

[0018] 以上的实施方式不能限定本发明创造的保护范围,专业技术领域的人员在不脱离本发明创造整体构思的情况下,所做的均等修饰与变化,均仍属于本发明创造涵盖的范围之内。



图1



图2

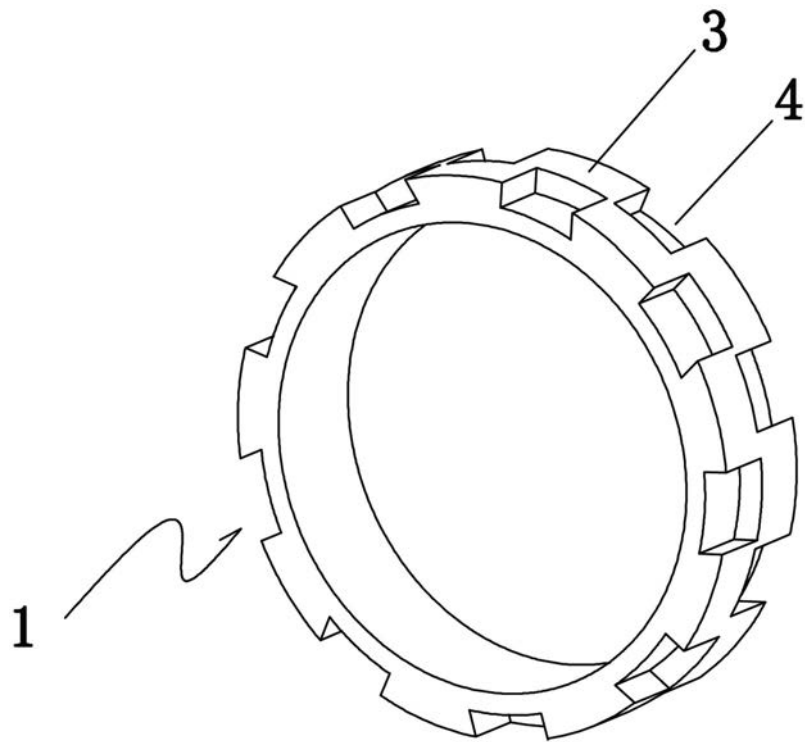
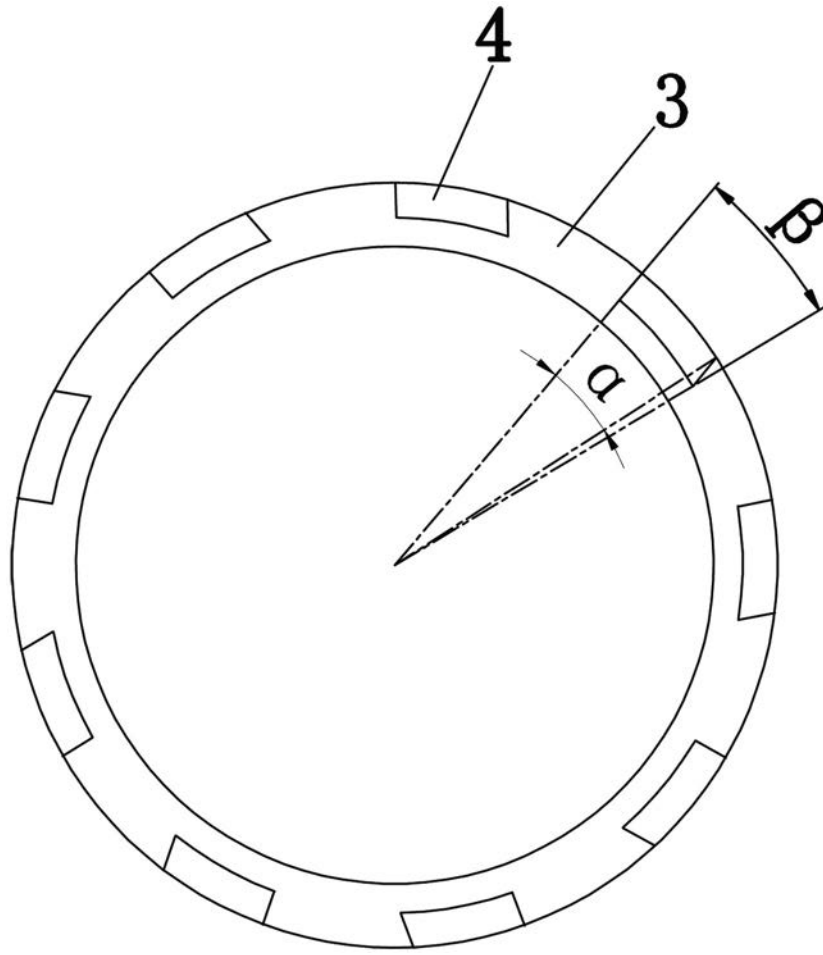

图3