

(19)



Europäisches Patentamt

European Patent Office

Office européen des brevets



(11)

EP 0 773 068 A3

(12)

EUROPÄISCHE PATENTANMELDUNG

(88) Veröffentlichungstag A3:
04.06.1997 Patentblatt 1997/23

(51) Int. Cl.⁶: **B02C 18/14**, B02C 23/24,
B02C 18/22, B27L 11/00

(43) Veröffentlichungstag A2:
14.05.1997 Patentblatt 1997/20

(21) Anmeldenummer: 96117761.5

(22) Anmeldetag: 06.11.1996

(84) Benannte Vertragsstaaten:
AT DE FR GB IT

(72) Erfinder:
• Weiss, Georg, Sen.
83135 Schechen/Wurzach (DE)
• Weiss, Georg, Jun.
83135 Schechen/Wurzach (DE)

(30) Priorität: 10.11.1995 DE 29517867 U

(71) Anmelder: GEORG WEISS GmbH
D-83135 Schechen (DE)

(74) Vertreter: Müller-Boré & Partner
Patentanwälte
Grafinger Strasse 2
81671 München (DE)

(54) Zerkleinerungsmaschine mit Gebläse

(57) Die Erfindung betrifft eine Zerkleinerungsmaschine mit einem Rotorraum (2), einem in den Rotorraum (22) geführten Förderband (6,8) zum Heranführen von zu zerkleinerndem Gut und einem in dem Rotorraum (12) drehbar angeordneten Hackrotor (4), wobei

radial außerhalb des Rotors ein Sauggebläse (12) zum Abtransport von Hackschnitzeln vorgesehen ist, dessen Achse (14) im wesentlichen quer zur Rotorachse (1) angeordnet ist.

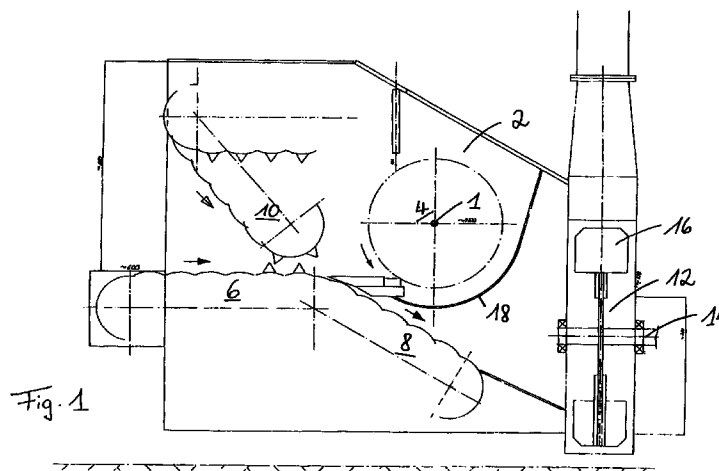

EP 0 773 068 A3



Europäisches
Patentamt

EUROPÄISCHER RECHERCHENBERICHT

Nummer der Anmeldung
EP 96 11 7761

EINSCHLÄGIGE DOKUMENTE			
Kategorie	Kennzeichnung des Dokuments mit Angabe, soweit erforderlich, der maßgeblichen Teile	Betrifft Anspruch	KLASSIFIKATION DER ANMELDUNG (Int.Cl.6)
X	FI 95 109 B (LAHTI PEKKA) 15.September 1995 & DE 195 20 982 A (LAHTI PEKKA) 14. Dezember 1995 * Abbildung 2 *	1-4	B02C18/14 B02C23/24 B02C18/22 B27L11/00
Y	---	6	
Y	US 4 961 539 A (DEEM K MICHAEL) 9.Oktober 1990	6	
A	* Spalte 5, Zeile 1 - Zeile 26 * * Spalte 8, Zeile 41 - Zeile 51; Abbildung 3 *	4	
Y	* Spalte 11, Zeile 66 - Spalte 12, Zeile 18; Abbildungen 2,3 *	6	
X	US 3 838 823 A (LEWIS H) 1.Oktober 1974 * Spalte 2, Zeile 52 - Zeile 57; Abbildungen 1,3 *	1-3	
A	DE 44 00 297 A (ECO UMWELTECHNIK VERTRIEBS GM) 13.Juli 1995 * Abbildung 1 *	5	RECHERCHIERTE SACHGEBIETE (Int.Cl.6)
A	EP 0 229 752 A (STARCHL MAXIMILIAN) 22.Juli 1987		B27L B02C
A	US 4 474 336 A (FLEMING PHILLIP F) 2.Oktober 1984 -----		
Der vorliegende Recherchenbericht wurde für alle Patentansprüche erstellt			
Recherchenort DEN HAAG		Abschlußdatum der Recherche 26.März 1997	Prüfer Huggins, J
KATEGORIE DER GENANNTEN DOKUMENTE		T : der Erfindung zugrunde liegende Theorien oder Grundsätze E : älteres Patentdokument, das jedoch erst am oder nach dem Anmeldedatum veröffentlicht worden ist D : in der Anmeldung angeführtes Dokument L : aus andern Gründen angeführtes Dokument ----- & : Mitglied der gleichen Patentfamilie, übereinstimmendes Dokument	
X : von besonderer Bedeutung allein betrachtet Y : von besonderer Bedeutung in Verbindung mit einer andern Veröffentlichung derselben Kategorie A : technologischer Hintergrund O : nichtschriftliche Offenbarung P : Zwischenliteratur			

EPO FORM 1503 03.82 (P04C03)