

(19)
(12)

(KR)
(A)

(51) 。 Int. Cl.7
G08G 1/0969

(11)
(43)

10-2004-0077938
2004 09 07

(21) 10-2004-7012049

(22) 2004 08 04

2004 08 04

(86) PCT/JP2003/001281

(87)

WO 2003/067191

(86) 2003 02 06

(87)

2003 08 14

(30) JP-P-2002-00031033 2002 02 07 (JP)

JP-P-2002-00074567 2002 03 18 (JP)

(71) 가 가

2 5 5

가 가

가 3 201

(72) 가

3 201

가 가

3 201

가 가

(74)

:

(54) ,

가

가 ,

, ,

,

, 가가

.

가

. ,

GPS(Global Positioning System)
, CD-ROM DVD-ROM

가

가

1

2

3

1

가

가

2

가

가

3

1

가

가

가

가

가

(가)

가

가

가

가

가

가

가

가

가

가

가

가

가

가

가

가

가

1

2

3

4 3

5

6 5

7

가

8

9 8

10

11

1 , 11 (10) , 12 (11) . 10

(12) (13) (11) (10) (12) (13)
 (10) (10) (11)

2 (10) . 20 GPS(Global Positioning System) , , 21
 (11) , 22 (21)

, 23 , 24 가
 , 25 , 26 ROM
 , 27 (10) ROM
 , 28 ROM(27) (10)

< 1 >

10) , 1 (11) , 가 3 (10) (24) ()

(10) S30 RAM(26) , S31
 (25) (10) (10)
 , 5km () (11)

S31 (11) S50 (10)
 S51 (11) (12) (10)
 , X 5 5 3 (70, 71, 72)가
 S51 S52 (11) (25)가

, C (11)가 (10) (25)가
 , (70a, 71a, 72a) (70, 71, 72)

S52 S53 (11) 5
 6
 VICS(Vehicle Information and Communication System)

S53 S54 (11) (10) (70a, 71a, 72a)
 S54가 (10) S32 (11)

(70a, 71a, 72a) , S33 (10) (25)
 (70a, 71a, 72a) (11)가 (10)가 가 .
 S33 S34 (10) () ,
 (10) (71a)가 S35 (23)
 (71a) 가 (10)가
 S35 S36 (10) 가 (71a) (, 2k
 m) S36 S36 (25)가 가
 , 4 S37 (11) (71a) (71a) (11) 5km
) (25)
 3 A, B , 4 A, B .
 S37 (11) S55 (10) ,
 S56 (12) S57
 (10)
 S57 (25) (10) S38 (11) ,
 (25)가 가 7
 (25)가 (80) (10)가 C'가 C가 (25)가
 S38 가 S39 X가 S39
 가 S40 (71a)
 , S40 S41
 , S39 가 S42 (71a) (11)
 (25)가
 S42가 (11) S58 (10) (71a)
 S59 (11) (11) (12) 8 2 (90, 91)가
 8
 S59 S60 (11) (25)가
 , (90a, 91a) 9 8 (90, 91)
 S60 S61 (11) S53
 S61 S62 (11) (10) (90a, 91a)
 (90a, 91a) S62가 (10) S43 (11)
 , S44 (10) (25)
 (71a) (90a, 91a) 가
 (11)가 (10)가 가
 S44 S45 (10) () ,

(10) , (91a)가 S46
 , S46 S36 (10)가 가
 (10)가 , (10) (25)
 , (10)
 (11)가 , (10)가 가
 (10)가 (10)가
 < 2 >
 가 , 2 (10) (24) (10) (11) ,
 (10) (11) () ,
 (11) (12) .
 , (11) (10) , (10)가
 (10) RAM(26) , (23)
 (100) (23) (10) 10
 10
 가 , (10) (11) (12) (11) (1
 0) (10)
 가 , 10 No.1 가 , 가
 가 a , No.2 , 가 , a
 b , No.3 가 , b c , No.4 가
 , c c d
 , 가 가
 (2km) , 가 가
 , ,
 , 10 ,

(10) (100) ,
 (10) (10) ,
 (10)가 (10)가 (10) (23)
 (11)가 (10) (10) (23)
 (100)(10) (10) (11) (10) (11) (10)
 (100) RAM(26) (10) (23) RAM(26) (100) (10)
 (10) 가 (10) (11) (10) (11) (11)
 가 (10) (10) (10) (12) (11)
 (11)가 (100) (10) (10) (11) (11)
 (100) 가 (10) (11)
 가 10 (100)

11

가

가
가

가

가 (11)

1 2

가

, PDA(),

(57)

1.

가

가

가

2.

가

가

가

3.

가

가

가

가

,

가

,

,

가

.

4.

2

3

,

,

5.

3

,

가

.

6.

3

,

7.

6

,

8.

6

,

9.

6

,

10.

,

가

,

가

,

,

가

가

11.
10

12.

13.
12

14.
12

15.
12

1

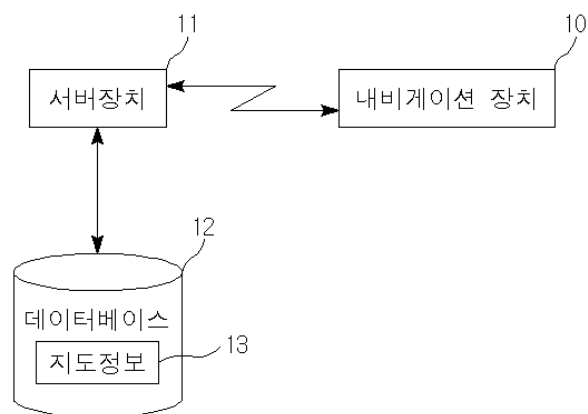

2

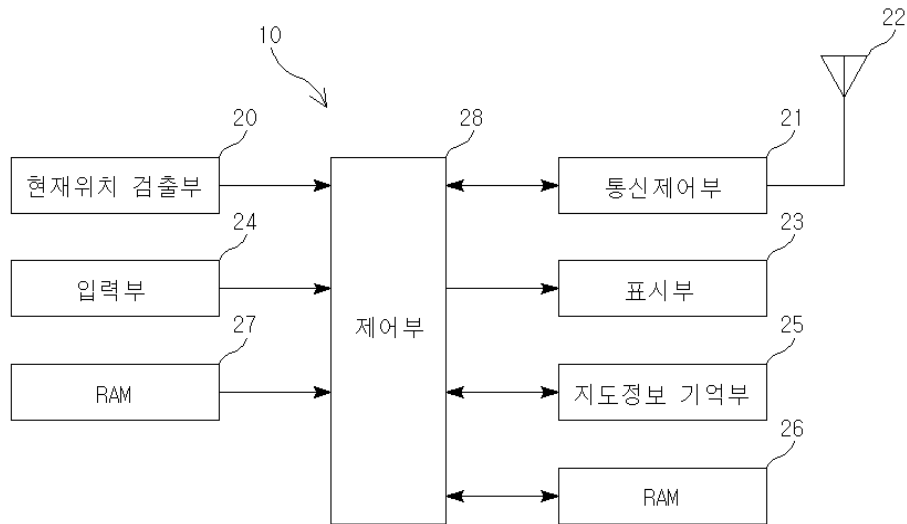

3

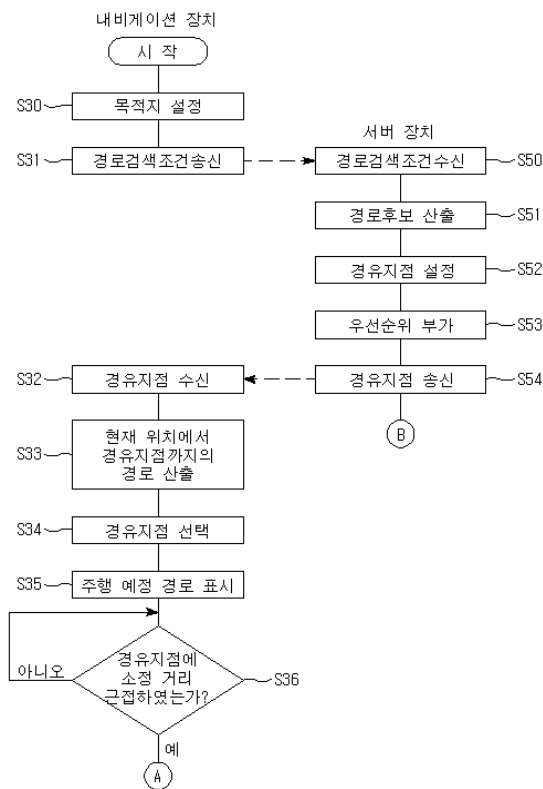

4

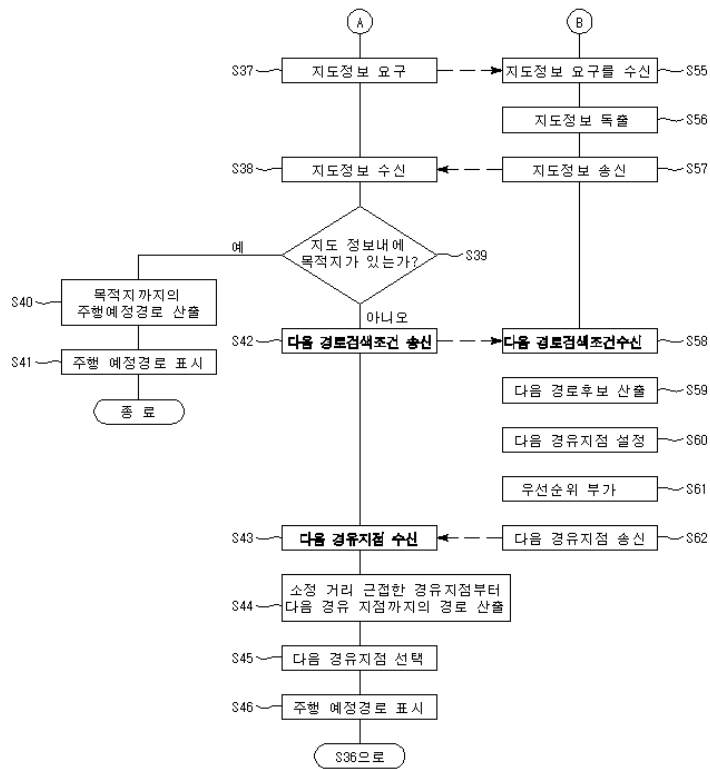

5

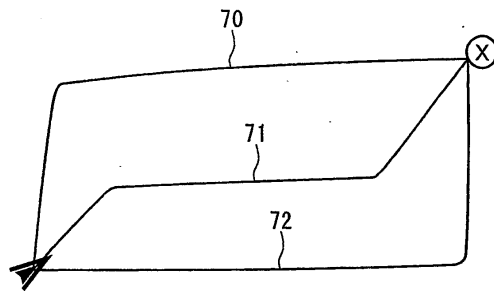

6

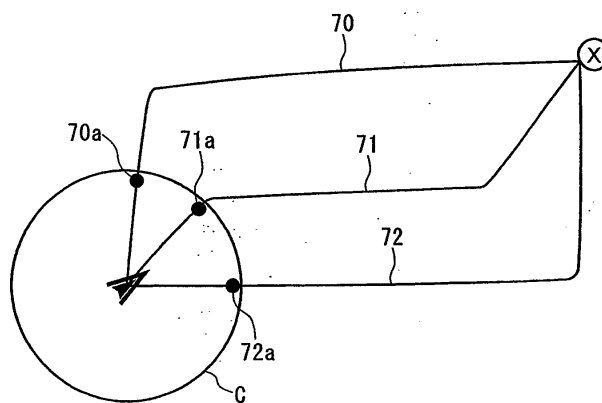

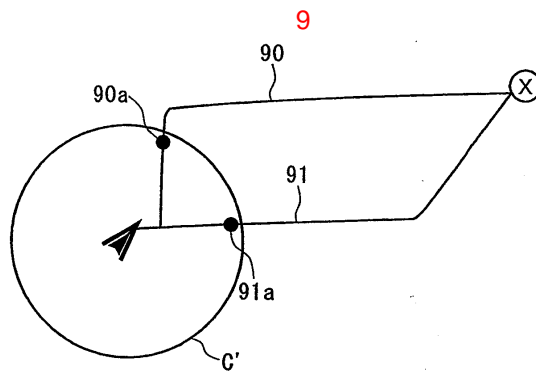
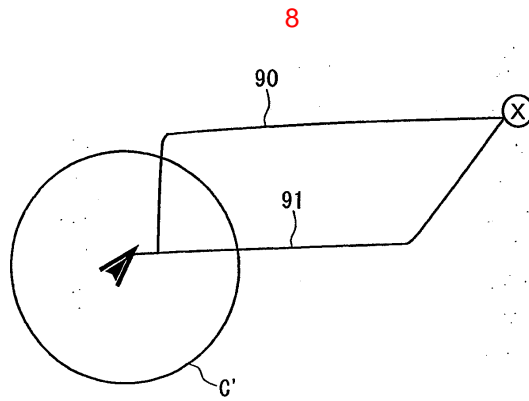
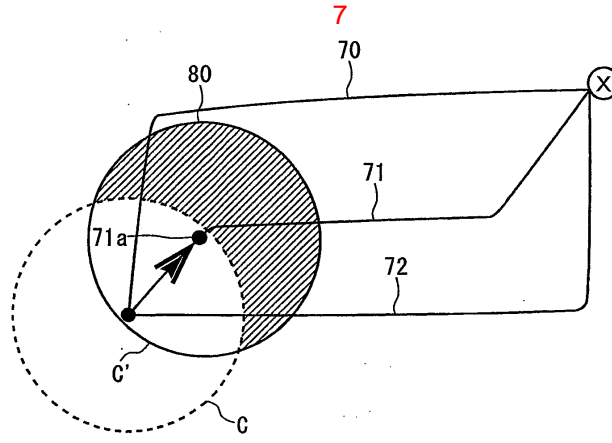

10

No.	표시모드	통신료(원)
1	모두를 상세히 표시	a
2	목적지 부근, 시가지 부근을 상세히 표시	b
3	목적지 부근만 상세히 표시	c
4	모두를 대략 표시	d

11

No.	부가정보	선택	추가통신료 (원)
1	관광정보	없음	e
2	호텔	있음	f
3	고속도로 안내	없음	g
4	주유소	있음	h
5	교통기관	없음	i
6	전화번호	없음	j
7	교통정보	있음	k