

(19) 대한민국특허청(KR)  
(12) 실용신안공보(Y1)

(51) Int. Cl.<sup>5</sup>  
A47G 1/16

(45) 공고일자 1993년06월09일  
(11) 공고번호 실 1993-0003317

(21) 출원번호	실 1991-0006891	(65) 공개번호	실 1992-0020795
(22) 출원일자	1991년05월 15일	(43) 공개일자	1992년 12월 18일
(71) 출원인	주식회사자산기업 이용덕		
(72) 고안자	서울특별시 은평구 갈현동 456번지 26호 이용덕		
(74) 대리인	서울특별시 은평구 갈현동 456번지 26호 안영길		

심사관 : 박기학 (책)  
자공보 제1767호)

(54) 벽걸이거울용 브래킷

요약

내용 없음.

대표도

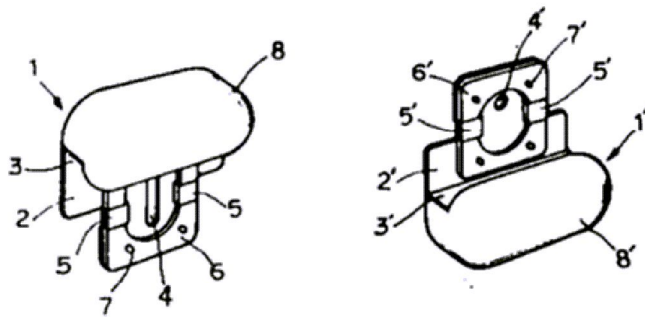

명세서

[고안의 명칭]

벽걸이거울용 브래킷

[도면의 간단한 설명]

제1a도는 본고안 상부 브래킷의 사시도.

제1b도는 본고안 하부 브래킷의 사시도.

제2도는 본 고안 사용상태의 종단면도.

제3도는 본 고안 사용상태의 사시도.

\* 도면의 주요부분에 대한 부호의 설명

- |              |             |
|--------------|-------------|
| 1 : 상부브래킷    | 1' : 하부브래킷  |
| 2, 2' : 지지편  | 3, 3' : 삼지구 |
| 4 : 장공       | 5, 5' : 고정편 |
| 6, 6' : 고무패킹 | 7, 7' : 돌기  |
| 8, 8' : 커버   |             |

[실용신안의 상세한 설명]

본 고안은 벽걸이거울용 브래킷에 관한 것으로서, 테두리가 없는 거울을 벽면에 간편 신속하게 설치할 수 있고 거울이 설치된 후에는 고정부위가 외관상 미려하며 거울을 사용하다가 교체시에는 상부브래킷만을 살짝 들어올려서 거울을 간편 신속하게 교체할 수 있도록 한 것이다.

종래에 사용되어온 테두리가 없는 벽걸이거울용 브래킷의 구성은 단면이 “”

본 고안은 이와같은 종래 벽걸이거울용 브래킷의 문제점을 해소하여 보다 간편 신속하게 테두리가 없는 거울을 벽면에 설치 또는 교체할 수 있게 한 것으로서 이하 본 고안을 첨부된 도면에 의하여 그 구조를 상세히 설명하면 다음과 같다.

외면으로 “”

도면중 미설명 부호 9,9' 는 보울트이고 10은 테두리가 없는 벽걸이거울이며 11은 벽면이고 12,12' 는 보울트이다.

이와 같이 구성된 본 고안의 작용효과를 상세히 설명하면, 본 고안은 상부브래킷(1)와 하부브래킷(1')을 각각 2개씩을 1조로 하여 사용케 되는 것으로서 먼저 벽걸이거울(10)을 설치하고자 하는 위치를 벽면(11)에 표시를 한 다음 먼저 하부브래킷(1')을 보울트공(4')에 보울트(12')를 나착하여 벽면(11)에 고정하고 상부브래킷(1)는 장공(4)의 길이만큼 벽걸이거울(10)의 세로쪽보다 낮은 위치에 장공(4)으로 보울트(9)를 나착하면 상부브래킷(1)가 고정되므로 제2도에 도시한 바와 같이 상부브래킷(1)를 상측으로 밀어올리면 장공(4)을 따라 점선방향과 같이 상승되므로 벽걸이거울(10)의 상연부를 벽면에 밀착시키면서 상부브래킷(1)를 하측으로 밀어 내리면 삽지구(3)(3')에 벽걸이거울(10)의 상연부가 끼워져서 고정이 되므로 벽면(11)에 벽걸이거울(10)이 설치되는 것이다.

이와같이 본 고안은 벽걸이거울을 테두리가 없는 거울을 벽면에 번거로움 없이 편리하게 설치할 수 있고 거울이 설치된 후에는 고정부위가 외관상 미려하며 벽걸이거울이 설치된 후 사용하다가 벽걸이 거울을 교체하고자 할 경우에도 상부브래킷만 살짝 들어 올렸다 내렸다 하므로서 벽걸이거울을 교체할 수 있어 교체 작업이 간편 신속하고 지지편(2)(2')에 돌기(7)(7')가 다수 형성되어 있는 고무패킹(6)(6)을 벽걸이거울(10)의 배면과 맞닿게 하였으므로 고무패킹(6)(6')이 쿠션작용을 하게 되어 조그마한 충격에도 벽걸이거울(10)이 파손됨을 방지하게 되는 등의 작용효과를 나타내는 것이다.

**(57) 청구의 범위**

**청구항 1**

거울을 고정시키는 상하부 브래킷(1)(1')의 지지편(2)(2')상면으로 완충돌기(7)(7')를 다수 형성한 고무패킹(6)(6')을 고정편(5)(5')으로 고정하여 외측으로 커버(8)(8')를 고정하고 상부 브래킷(1)의 지지편(2)에 장공(4)을 형성하여서된 것을 특징으로 하는 벽걸이 거울용 브래킷.

**도면**

도면 1a

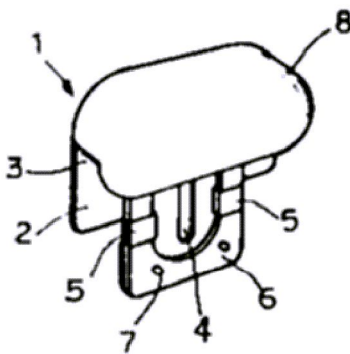

도면 1b

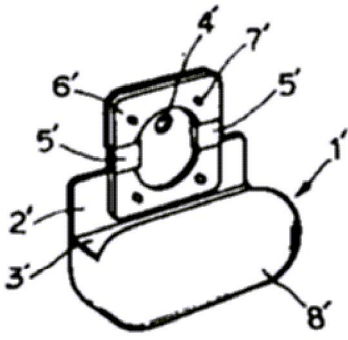

도면 2

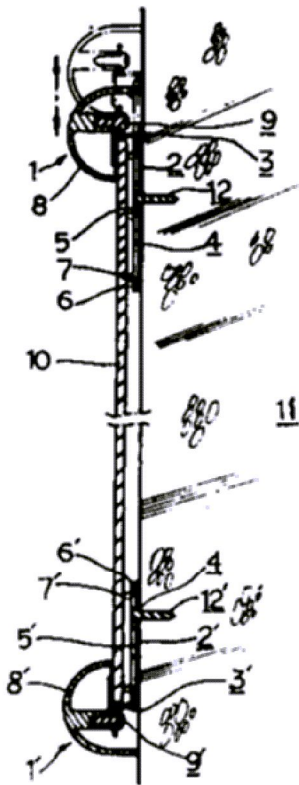

도면3

