



## (12) 实用新型专利

(10) 授权公告号 CN 221954100 U

(45) 授权公告日 2024. 11. 05

(21) 申请号 202420043548.3

(22) 申请日 2024.01.09

(73) 专利权人 浙江汉字机械有限公司

地址 325200 浙江省温州市瑞安市经济开发区上东路88号浙江汉字机械有限公司

(72) 发明人 马志孟 陈盛来 金高豪

(51) Int. Cl.

B41F 21/00 (2006.01)

B41F 23/04 (2006.01)

B41F 23/08 (2006.01)

权利要求书1页 说明书2页 附图1页

### (54) 实用新型名称

转接送纸台板升降装置

### (57) 摘要

本发明公开了一种应用于上光机的转接送纸台板升降装置,在其后上光机头的过桥板与前烘干机构的烘道之间装有送纸台板,该送纸台板上装有环绕式送纸组件,在所述烘道的出纸端部上装有轴承块,所述环绕式送纸组件的主动输送辊装在轴承块上,该主动输送辊通过中间传送组件与前烘干机构的橡胶辊连接,所述橡胶辊与旋转动力源连接,所述送纸台板与升降动力源相连。本发明由升降动力源将送纸台板及环绕式送纸组件下降,方便人员进入烘道和后上光机头之间而擦洗辊筒、胶盘及其取放装入进行日常保养和维护,其操作便捷,自动化程度高、工作效率高,有利于纸张中间输送和设施维护。

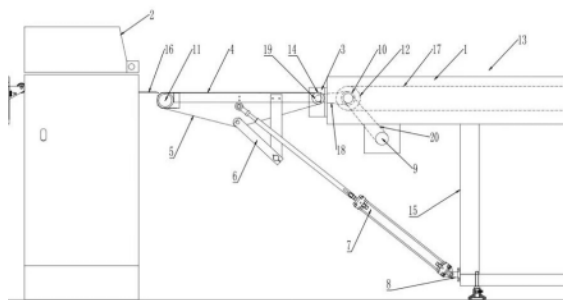

1. 转接送纸台板升降装置,包括后上光机头、前烘干机构,其特征在于:在所述后上光机头的过桥板与前烘干机构的烘道之间装有送纸台板,该送纸台板上装有环绕式送纸组件,在所述烘道的出纸端部上装有轴承块,所述环绕式送纸组件的主动输送辊装在轴承块上,该主动输送辊通过中间传送组件与前烘干机构的橡胶辊连接,所述橡胶辊与旋转动力源连接,所述送纸台板与升降动力源相连。

2. 如权利要求1所述的转接送纸台板升降装置,其特征在于:所述环绕式送纸组件由主动输送辊、从动输送辊与输送带构成,该从动输送辊与过桥板相邻,该输送带上装有张紧组件。

3. 如权利要求2所述的转接送纸台板升降装置,其特征在于:所述中间传送组件由装在主动输送辊的辊轴上的链轮、装在橡胶辊的辊轴上的介轮、与链轮及介轮相连的链条构成,所述橡胶辊通过介轮、传送带与旋转动力源连接。

## 转接送纸台板升降装置

### 技术领域

[0001] 本发明涉及印刷设备,具体是涉及一种应用于前烘干机构与后上光机头之间的转接送纸台板升降装置。

### 背景技术

[0002] 目前,全自动上光机、覆膜机是用于纸类、板材上光、裱膜的专用印刷设备,分别对应实现纸张上光、纸塑合一的纸张复合作用,提高纸张的质量和档次。在前烘干机构与后上光机头的送纸对接过程为连续输送、直接对接方式,没有中间转接环节,前烘干机构与后上光机头之间直接对接而在维护清洗后上光机头内的辊筒和胶盒时较为麻烦,人员较难进入、取出装入、清洗操作也极为不便,从而导致其劳动强度较高、工作效率较低。

### 发明内容

[0003] 本发明的目的在于克服上述的技术不足,而提供一种清洗维护操作便捷、具备纸张中间转接作用的转接送纸台板升降装置。

[0004] 本发明的目的通过如下技术方案来实现:转接送纸台板升降装置,包括后上光机头、前烘干机构,在所述后上光机头的过桥板与前烘干机构的烘道之间装有送纸台板,该送纸台板上装有环绕式送纸组件,在所述烘道的出纸端部上装有轴承块,所述环绕式送纸组件的主动输送辊装在轴承块上,该主动输送辊通过中间传送组件与前烘干机构的橡胶辊连接,所述橡胶辊与旋转动力源连接,所述送纸台板与升降动力源相连。

[0005] 所述环绕式送纸组件由主动输送辊、从动输送辊与输送带构成,该从动输送辊与过桥板相邻,该输送带上装有张紧组件。所述中间传送组件由装在主动输送辊的辊轴上的链轮、装在橡胶辊的辊轴上的介轮、与链轮及介轮相连的链条构成,所述橡胶辊通过介轮、传送带与旋转动力源连接。

[0006] 采用本发明结构后,送纸台板上升时与过桥板对接,实现将烘干后的纸张通过送纸台板送入后上光机头内进行上胶、上光处理,由升降动力源将送纸台板及环绕式送纸组件下降,方便人员进入烘道和后上光机头之间而擦洗辊筒、胶盘及其取放装入进行日常保养和维护,其操作便捷,自动化程度高、工作效率高,有利于纸张中间输送和设施维护。

### 附图说明

[0007] 图1为本发明转接送纸台板升降装置的结构示意图。

### 实施方式

[0008] 以下通过附图与实施方式对本发明作进一步的详细描述。

[0009] 参照图1可知,本发明应用于上光机的转接送纸台板升降装置,包括后上光机头2、前烘干机构13,在所述后上光机头2的过桥板16与前烘干机构13的烘道1之间装有送纸台板4,该送纸台板4上装有环绕式送纸组件,在所述烘道1的出纸端部上装有轴承块3,所述环绕

式送纸组件的主动输送辊14装在轴承块3上,该主动输送辊14通过中间传送组件与前烘干机构13的橡胶辊12,所述橡胶辊12与旋转动力源9连接,所述送纸台板4(其底部)与升降动力源7(为升降气缸,其通过气缸座8装在前烘干机构的机架15的底部)相连。所述前烘干机构13由烘道1、橡胶辊12、旋转动力源9、机架15、送纸网带17(用于对烘干后的纸张进行输送)、烘干用灯具等构成,所述旋转动力源9为旋转电机。所述后上光机头2内装有辊筒、胶盒等部件,使用一段时间要进行日常的清洗和维护。

[0010] 所述环绕式送纸组件由主动输送辊14、从动输送辊11与输送带5构成,该从动输送辊11与过桥板16相邻,所述环绕式送纸组件的输送带5上装有张紧组件6。所述中间传送组件由装在主动输送辊14的辊轴上的链轮19、装在橡胶辊12的辊轴上的介轮10、与链轮19及介轮10相连的链条18构成,所述橡胶辊12通过介轮10、传送带20与旋转动力源9连接。

[0011] 本发明的工作原理为:轴承块3安装在烘道1的出纸端部而对送纸台板的升降起到杠杆支点作用。送纸台板4的前部(右端)、后部(左端)分别对应安装主动输送辊14、从动输送辊11,从动输送辊11、主动输送辊14与送纸台板4上装有输送带5,靠近烘道1一侧的主动输送辊上安装有链轮19,旋转动力源9带动橡胶辊12上的介轮10转动,介轮10依次带动链轮19、主动输送辊14、从动输送辊11转动,从而带动输送带5跑动,输送带依靠张紧组件6进行张紧。作业时,升降动力源7工作将送纸台板4上升而与地面平行、与过桥板16对接,实现将烘干后的纸张通过送纸台板传送入后上光机头2内进行上胶、上光处理。作业完毕后,按动气阀由升降动力源7将送纸台板及环绕式送纸组件下降,其重要作用是方便人员进入烘道和后上光机头之间擦洗辊筒、胶盘及其取放装入进行日常保养和维护,操作便捷,工作效率高。

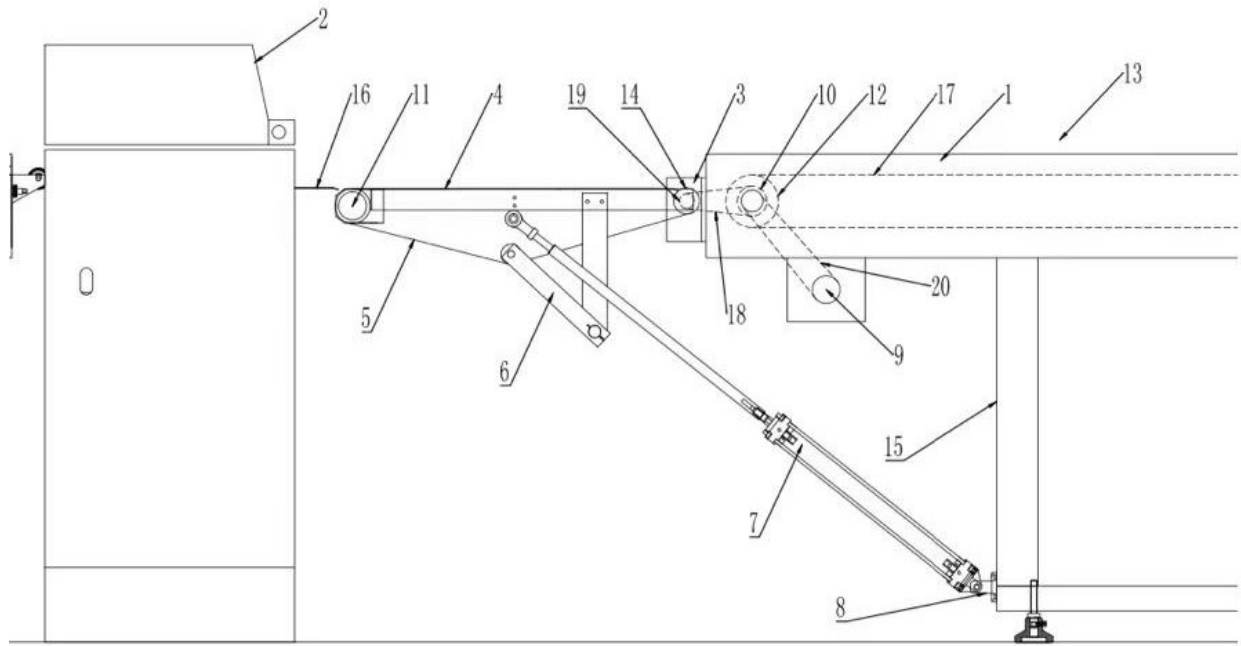

图 1