



(19) 대한민국특허청(KR)
(12) 공개특허공보(A)

(11) 공개번호 10-2019-0121585
(43) 공개일자 2019년10월28일

(51) 국제특허분류(Int. Cl.)
G06F 11/27 (2006.01)

(52) CPC특허분류
G06F 11/27 (2013.01)

(21) 출원번호 10-2018-0045080

(22) 출원일자 2018년04월18일

심사청구일자 없음

(71) 출원인
에스케이하이닉스 주식회사

경기도 이천시 부발읍 경충대로 2091

(72) 발명자

우수해

경기도 이천시 부발읍 경충대로 2091

(74) 대리인

특허법인아주

전체 청구항 수 : 총 29 항

(54) 발명의 명칭 메모리에 대한 테스트 회로 및 이를 포함하는 메모리 모듈

(57) 요약

메모리에 대한 테스트 회로는, 복수개의 메모리 패키지들에 대한 테스트를 수행하여 페일 정보를 출력하는 빌트-인 셀프 테스트 회로와, 그리고 빌트-인 셀프 테스트 회로로부터의 페일 정보를 입력받아, 복수개의 메모리 패키지들 중 리페어 대상 메모리 패키지를 선정하되, 리페어 대상 메모리 패키지의 선정은 에러정정능력 및 복수개의 메모리 패키지들 각각의 리던던시영역의 사용 가능 여부에 따라 결정되도록 구성되는 빌트-인 리페어 분석 회로를 포함한다.

대표도

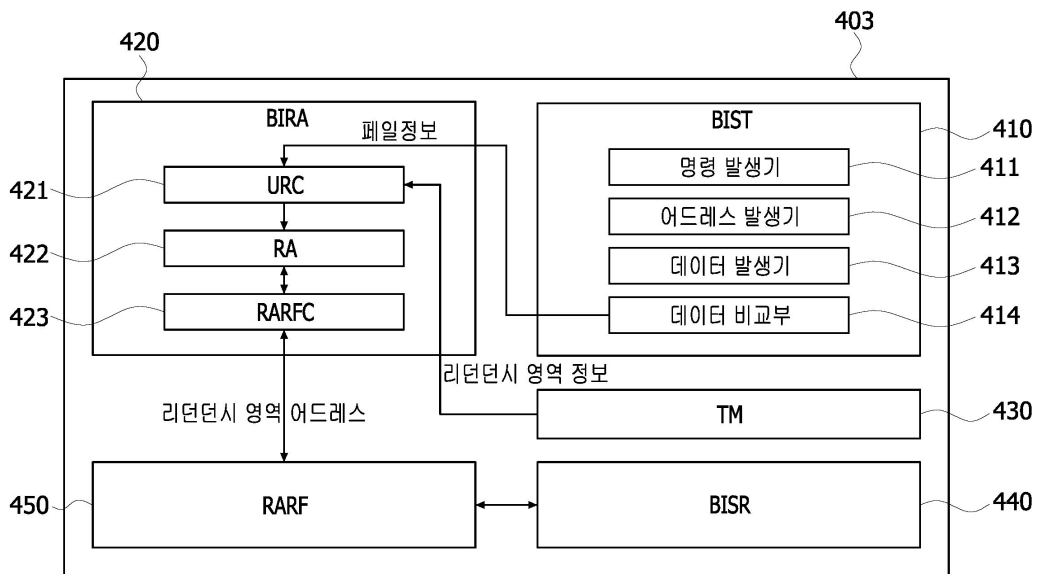

명세서

청구범위

청구항 1

복수개의 메모리 패키지들에 대한 테스트를 수행하여 페일 정보를 출력하는 빌트-인 셀프 테스트 회로; 및

상기 빌트-인 셀프 테스트 회로로부터의 페일 정보를 입력받아, 상기 복수개의 메모리 패키지들 중 리페어 대상 메모리 패키지를 선정하되, 상기 리페어 대상 메모리 패키지의 선정은 에러정정능력 및 상기 복수개의 메모리 패키지들 각각의 리던던시영역의 사용 가능 여부에 따라 결정되도록 구성되는 빌트-인 리페어 분석 회로를 포함하는 메모리에 대한 테스트 회로.

청구항 2

제1항에 있어서,

상기 빌트-인 리페어 분석 회로는, 페일 개수를 갖는 메모리 패키지들 중 리던던시영역 여유가 없는 메모리 패키지들의 페일 개수의 합이 기설정된 페일 판단 기준보다 같거나 큰 경우 테스트 동작을 종료하도록 구성되는 메모리에 대한 테스트 회로.

청구항 3

제2항에 있어서,

상기 페일 판단 기준은, 상기 에러정정능력과 같거나 작은 자연수로 설정되는 메모리에 대한 테스트 회로.

청구항 4

제3항에 있어서,

상기 빌트-인 리페어 분석 회로는, 상기 페일 개수를 갖는 메모리 패키지들 중 상기 리던던시영역 여유가 없는 메모리 패키지가 존재하지 않고, 상기 페일 개수를 갖는 메모리 패키지들 중 리페어가 예정된 메모리 패키지가 존재하지 않는 경우 리페어 대상 메모리 패키지 선정 과정을 수행하는 메모리에 대한 테스트 회로.

청구항 5

제4항에 있어서,

상기 빌트-인 리페어 분석 회로는, 상기 페일 개수를 갖는 메모리 패키지들 중 상기 페일 판단 기준을 넘는 페일 개수를 갖는 메모리 패키지를 모두 상기 리페어 대상 메모리 패키지로 선정하는 메모리에 대한 테스트 회로.

청구항 6

제5항에 있어서,

상기 빌트-인 리페어 분석 회로는, 상기 페일 개수를 갖는 메모리 패키지들에 대해서 상기 페일 판단 기준을 넘지 않는 페일 개수를 갖는 메모리 패키지들 중 가장 적은 페일 개수부터 순차적으로 페일 개수를 증가시키면서 리페어 대상 메모리 패키지에서 제외되는 메모리 패키지를 선정하되, 상기 제외되는 메모리 패키지의 페일 개수의 총 합이 상기 페일 판단 기준을 넘지 않도록 하는 메모리에 대한 테스트 회로.

청구항 7

제3항에 있어서,

상기 빌트-인 리페어 분석 회로는, 상기 페일 개수를 갖는 메모리 패키지들 중 상기 리던던시영역 여유가 없는 메모리 패키지가 존재하지 않고, 상기 페일 개수를 갖는 메모리 패키지들 중 리페어가 예정된 메모리 패키지가 존재하는 경우, 상기 페일 개수를 갖는 메모리 패키지들의 페일 개수의 합에서 상기 리페어가 예정된 메모리 패키지의 페일 개수의 합을 차감하여 업데이트된 페일 개수의 합을 계산하고, 상기 업데이트된 페일 개수의 합이 상기 페일 판단 기준보다 작은 경우 테스트 동작을 종료하고, 상기 업데이트된 페일 개수의 합이 상기 페일 판

단 기준보다 같거나 큰 경우 리페어 대상 메모리 패키지 선정 과정을 수행하는 메모리에 대한 테스트 회로.

청구항 8

제7항에 있어서,

상기 빌트-인 리페어 분석 회로는, 상기 페일 개수를 갖는 메모리 패키지들에서 상기 리페어가 예정된 메모리 패키지를 제외한 나머지 메모리 패키지들 중 상기 페일 판단 기준을 넘는 페일 개수를 갖는 메모리 패키지를 모두 상기 리페어 대상 메모리 패키지로 선정하는 메모리에 대한 테스트 회로.

청구항 9

제8항에 있어서,

상기 빌트-인 리페어 분석 회로는, 상기 페일 개수를 갖는 메모리 패키지들에 대해서 상기 리페어가 예정된 메모리 패키지를 제외한 나머지 메모리 패키지들 중 가장 적은 페일 개수부터 순차적으로 페일 개수를 증가시키면서 리페어 대상 메모리 패키지에서 제외되는 메모리 패키지를 선정하되, 상기 제외되는 메모리 패키지의 페일 개수의 총 합이 상기 페일 판단 기준을 넘지 않도록 하는 메모리에 대한 테스트 회로.

청구항 10

제3항에 있어서,

상기 빌트-인 리페어 분석 회로는, 상기 페일 개수를 갖는 메모리 패키지들 중 상기 리던던시영역 여유가 없는 메모리 패키지들의 페일 개수의 합이 기설정된 페일 판단 기준보다 작은 경우, 상기 페일 판단 기준에서 상기 리던던시영역 여유가 없는 메모리 패키지들의 페일 개수의 합이 차감된 업데이트된 페일 판단 기준을 계산하는 메모리에 대한 테스트 회로.

청구항 11

제10항에 있어서,

상기 빌트-인 리페어 분석 회로는, 상기 페일 개수를 갖는 메모리 패키지들 중 리페어가 예정된 메모리 패키지가 존재하지 않는 경우 리페어 대상 메모리 패키지 선정 과정을 수행하는 메모리에 대한 테스트 회로.

청구항 12

제11항에 있어서,

상기 빌트-인 리페어 분석 회로는, 상기 페일 개수를 갖는 메모리 패키지들 중 상기 업데이트된 페일 판단 기준을 넘는 페일 개수를 갖는 메모리 패키지를 모두 상기 리페어 대상 메모리 패키지로 선정하는 메모리에 대한 테스트 회로.

청구항 13

제12항에 있어서,

상기 빌트-인 리페어 분석 회로는, 상기 페일 개수를 갖는 메모리 패키지들에 대해서 상기 업데이트된 페일 판단 기준을 넘지 않는 페일 개수를 갖는 메모리 패키지들 중 가장 적은 페일 개수부터 순차적으로 페일 개수를 증가시키면서 리페어 대상 메모리 패키지에서 제외되는 메모리 패키지를 선정하되, 상기 제외되는 메모리 패키지의 페일 개수의 총 합이 상기 업데이트된 페일 판단 기준을 넘지 않도록 하는 메모리에 대한 테스트 회로.

청구항 14

제10항에 있어서,

상기 빌트-인 리페어 분석 회로는, 상기 페일 개수를 갖는 메모리 패키지들 중 리페어가 예정된 메모리 패키지가 존재하는 경우, 상기 페일 개수를 갖는 메모리 패키지들의 페일 개수의 합에서 상기 리페어가 예정된 메모리 패키지의 페일 개수의 합을 차감하여 업데이트된 페일 개수의 합을 계산하고, 상기 업데이트된 페일 개수의 합이 상기 업데이트된 페일 판단 기준보다 작은 경우 테스트 동작을 종료하고, 상기 업데이트된 페일 개수의 합이 상기 업데이트된 페일 판단 기준보다 같거나 큰 경우 리페어 대상 메모리 패키지 선정 과정을 수행하는 메모리

에 대한 테스트 회로.

청구항 15

제14항에 있어서,

상기 빌트-인 리페어 분석 회로는, 상기 페일 개수를 갖는 메모리 패키지들에서 상기 리페어가 예정된 메모리 패키지를 제외한 나머지 메모리 패키지들 중 상기 업데이트된 페일 판단 기준을 넘는 페일 개수를 갖는 메모리 패키지를 모두 상기 리페어 대상 메모리 패키지로 선정하는 메모리에 대한 테스트 회로.

청구항 16

제15항에 있어서,

상기 빌트-인 리페어 분석 회로는, 상기 페일 개수를 갖는 메모리 패키지들에서 상기 리페어가 예정된 메모리 패키지를 제외한 나머지 메모리 패키지들에 대해서 상기 업데이트된 페일 판단 기준을 넘지 않는 페일 개수를 갖는 메모리 패키지들 중 가장 적은 페일 개수부터 순차적으로 페일 개수를 증가시키면서 리페어 대상 메모리 패키지에서 제외되는 메모리 패키지를 선정하되, 상기 제외되는 메모리 패키지의 페일 개수의 총 합이 상기 업데이트된 페일 판단 기준을 넘지 않도록 하는 메모리에 대한 테스트 회로.

청구항 17

복수개의 메모리 패키지들 및 모듈 컨트롤러를 포함하는 메모리 모듈에 있어서,

상기 모듈 컨트롤러는, 에러정정코드(ECC) 회로 및 테스트 회로를 포함하되,

상기 테스트 회로는,

상기 복수개의 메모리 패키지들에 대한 테스트를 수행하여 페일 정보를 출력하는 빌트-인 셀프 테스트 회로; 및
 상기 빌트-인 셀프 테스트 회로로부터의 페일 정보를 입력받아, 상기 복수개의 메모리 패키지들 중 리페어 대상 메모리 패키지를 선정하되, 상기 리페어 대상 메모리 패키지의 선정은 상기 ECC 회로의 에러정정능력 및 상기 복수개의 메모리 패키지들 각각의 리던던시영역의 사용 가능 여부에 따라 결정되도록 구성되는 빌트-인 리페어 분석 회로를 포함하는 메모리 모듈.

청구항 18

제17항에 있어서, 상기 빌트-인 리페어 분석 회로는,

상기 페일 정보를 분석하여, 페일 개수를 갖는 메모리 패키지들 중 리던던시영역의 여유가 없는 메모리 패키지의 존재 여부에 따라 빌트-인 리페어 분석 과정의 진행 여부를 판단하는 언리페어 제어 회로;

상기 메모리 패키지들 각각의 페일 로우 어드레스를 저장하는 리페어 어드레스 레지스터 파일;

상기 페일 개수를 갖는 메모리 패키지들 중 상기 리페어 어드레스 레지스터 파일 내에 리던던시영역에 대한 어드레스가 저장되어 있는지의 여부에 따라 빌트-인 리페어 분석 과정을 종료하거나 상기 리페어 대상 메모리 패키지를 선정하는 리페어 분석 회로; 및

상기 리페어 어드레스 레지스터 파일 내에 저장된 상기 리페어 어드레스를 상기 리페어 분석 회로로 전달하는 리페어 어드레스 레지스터 파일 제어 회로를 포함하는 메모리 모듈.

청구항 19

제18항에 있어서,

상기 언리페어 제어 회로는,

상기 페일 개수를 갖는 메모리 패키지들 각각의 페일 개수에 대한 정보가 저장되는 제1 레지스터; 및

상기 페일 개수를 갖는 메모리 패키지들 각각의 리던던시영역의 사용 가능 여부에 대한 정보가 저장되는 제2 레지스터를 포함하는 메모리 모듈.

청구항 20

제19항에 있어서,

상기 리던던시영역의 사용 가능 여부에 대한 정보를 상기 언리페어 제어 회로에 전송하는 테스트 모드 회로를 더 포함하는 메모리 모듈.

청구항 21

제19항에 있어서,

상기 언리페어 제어 회로는,

상기 제1 레지스터 및 제2 레지스터에 각각 저장된 저장값들을 비교하여, 상기 리던던시영역의 여유가 없는 메모리 패키지가 존재하지 않거나, 또는 상기 리던던시영역의 여유가 없는 메모리 패키지가 갖는 페일 개수의 합이 기설정된 기설정된 페일 판단 기준 보다 작은 경우, 상기 페일 판단 기준에서 상기 리던던시영역 여유가 없는 메모리 패키지들의 페일 개수의 합이 차감된 업데이트된 페일 판단 기준을 계산하는 메모리 모듈.

청구항 22

제21항에 있어서,

상기 페일 판단 기준은, 상기 에러정정능력과 같거나 작은 자연수로 설정되는 메모리 모듈.

청구항 23

제22항에 있어서,

상기 언리페어 제어 회로는,

상기 제1 레지스터 및 제2 레지스터에 각각 저장된 저장값들을 비교하여, 상기 리던던시영역의 여유가 없는 메모리 패키지가 갖는 페일 개수의 합이 기설정된 기설정된 페일 판단 기준 보다 같거나 큰 경우, 테스트 과정을 종료시키는 메모리 모듈.

청구항 24

제22항에 있어서,

상기 리페어 어드레스 레지스터 파일 제어 회로는, 상기 리페어 어드레스 레지스터 파일에 저장된 상기 페일 개수를 갖는 메모리 패키지들 각각의 페일 로우 어드레스 정보를 상기 리페어 분석 회로로 전송하는 메모리 모듈.

청구항 25

제24항에 있어서,

상기 리페어 분석 회로는,

상기 상기 리페어 어드레스 레지스터 파일 제어 회로로부터의 페일 로우 어드레스 정보를 저장하는 제3 레지스터를 포함하는 메모리 모듈.

청구항 26

제25항에 있어서,

상기 리페어 분석 회로는,

상기 언리페어 제어 회로 내의 제1 레지스터에 저장된 저장값들 및 상기 제3 레지스터에 저장된 저장값들을 비교하여, 상기 페일 개수를 갖는 메모리 패키지들의 페일 개수의 합에서 상기 리페어가 예정된 메모리 패키지의 페일 개수의 합을 차감하여 업데이트된 페일 개수의 합을 계산하고, 상기 업데이트된 페일 개수의 합이 상기 페일 판단 기준 또는 업데이트된 페일 판단 기준보다 작은 경우 테스트 동작을 종료하고, 상기 업데이트된 페일 개수의 합이 상기 페일 판단 기준 또는 업데이트된 페일 판단 기준보다 같거나 큰 경우 리페어 대상 메모리 패키지 선정 과정을 수행하는 메모리 모듈.

청구항 27

제26항에 있어서,

상기 리페어 분석 회로에 의해 수행되는 상기 리페어 대상 메모리 패키지 선정 과정은, 상기 페일 개수를 갖는 메모리 패키지들에서 상기 리페어가 예정된 메모리 패키지를 제외한 나머지 메모리 패키지들 중 상기 페일 판단 기준 또는 업데이트된 페일 판단 기준을 넘는 페일 개수를 갖는 메모리 패키지가 모두 상기 리페어 대상 메모리 패키지로 선정되도록 이루어지는 메모리 모듈.

청구항 28

제27항에 있어서,

상기 리페어 분석 회로에 의해 수행되는 상기 리페어 대상 메모리 패키지 선정 과정은, 상기 빌트-인 리페어 분석 회로는, 상기 페일 개수를 갖는 메모리 패키지들에서 상기 리페어가 예정된 메모리 패키지를 제외한 나머지 메모리 패키지들에 대해서 상기 페일 판단 기준 또는 업데이트된 페일 판단 기준을 넘지 않는 페일 개수를 갖는 메모리 패키지들 중 가장 적은 페일 개수부터 순차적으로 페일 개수를 증가시키면서 리페어 대상 메모리 패키지에서 제외되는 메모리 패키지가 선정되도록 수행되되, 상기 제외되는 메모리 패키지의 페일 개수의 총 합이 상기 업데이트된 페일 판단 기준을 넘지 않도록 이루어지는 메모리 모듈.

청구항 29

제28항에 있어서,

상기 리페어 어드레스 레지스터 파일 제어 회로는, 상기 리페어 어드레스 레지스터 파일 내에 리페어 대상으로 선정된 메모리 패키지의 리페어 어드레스가 저장될 저장영역이 남아 있는 경우 상기 리페어 어드레스를 저장하고, 남아 있지 않는 경우 테스트 과정을 종료하는 메모리 모듈.

발명의 설명

기술 분야

[0001] 본 개시의 여러 실시예들은, 반도체 메모리에 관한 것으로서, 특히 메모리에 대한 테스트 회로 및 이를 포함하는 메모리 모듈에 관한 것이다.

배경 기술

[0002] 반도체 메모리의 고집적화에 따라 메모리의 용량은 매우 빠른 속도로 증가하고 있다. 반도체 기술의 발전에 따른 메모리 용량의 증가는 하나의 메모리 칩이 갖는 메모리 셀의 개수의 증가를 의미한다. 메모리 셀의 개수가 증가할수록 불량 메모리 셀의 개수 또한 증가될 수 있다. 따라서 이러한 불량이 발생할 경우를 대비하여 메모리 셀어레이는 리던던시(redundancy) 영역을 구비하게 되고, 메모리 셀들의 페일 정보(fail information)을 이용하여 불량이 발생한 메모리 셀들을 리던던시 영역 내의 리던던시 셀들로 대체한다.

[0003] 특히 최근에는 반도체 메모리의 전력소모 감소와 성능 향상을 위해 3차원적 집적기술을 도입하려는 시도가 활발하게 이루어지고 있다. 3차원적 집적 기술은 메모리 칩을 수직으로 적층함으로써 단위 면적에 대한 집적도를 증가시키는 제조 기술로 설명될 수 있다. 이와 같이 메모리 칩들에 대한 적층 기술을 통해 고집적의 메모리 패키지를 구현함으로써, 메모리 칩들 내의 메모리 셀들에 대한 신뢰성이 더욱 더 중요해지고 있다.

발명의 내용

해결하려는 과제

[0004] 본 출원이 해결하고자 하는 과제는, 반도체 패키지들에 대한 테스트 결과 리페어 대상 메모리 패키지를 선정하는데 있어서 효율성이 증대되도록 하는 테스트 회로를 제공하는 것이다.

[0005] 본 출원이 해결하고자 하는 다른 과제는, 이와 같은 테스트 회로를 갖는 메모리 모듈을 제공하는 것이다.

과제의 해결 수단

[0006] 본 개시의 일 예에 따른 메모리에 대한 테스트 회로는, 복수개의 메모리 패키지들에 대한 테스트를 수행하여 페일 정보를 출력하는 빌트-인 셀프 테스트 회로와, 그리고 빌트-인 셀프 테스트 회로로부터의 페일 정보를 입력

받아, 복수개의 메모리 패키지들 중 리페어 대상 메모리 패키지를 선정하되, 리페어 대상 메모리 패키지의 선정은 에러정정능력 및 복수개의 메모리 패키지들 각각의 리던던시영역의 사용 가능 여부에 따라 결정되도록 구성되는 빌트-인 리페어 분석 회로를 포함한다.

[0007] 본 개시의 일 예에 따른 메모리 모듈은, 복수개의 메모리 패키지들 및 모듈 컨트롤러를 포함한다. 모듈 컨트롤러는, 에러정정코드(ECC) 회로 및 테스트 회로를 포함한다. 테스트 회로는, 복수개의 메모리 패키지들에 대한 테스트를 수행하여 페일 정보를 출력하는 빌트-인 셀프 테스트 회로와, 그리고 빌트-인 셀프 테스트 회로로부터의 페일 정보를 입력받아, 복수개의 메모리 패키지들 중 리페어 대상 메모리 패키지를 선정하되, 리페어 대상 메모리 패키지의 선정은 ECC 회로의 에러정정능력 및 복수개의 메모리 패키지들 각각의 리던던시영역의 사용 가능 여부에 따라 결정되도록 구성되는 빌트-인 리페어 분석 회로를 포함한다.

발명의 효과

[0008] 여러 실시예들에 따르면, 에러정정능력 및 복수개의 메모리 패키지들 각각의 리던던시영역의 사용 가능 여부를 고려하여 복수개의 메모리 패키지들 중 리페어 대상 메모리 패키지가 선정되도록 함으로써 리페어 대상 메모리 패키지의 선정을 효율적으로 수행할 수 있다는 이점이 제공된다.

도면의 간단한 설명

[0009] 도 1은 본 개시에 따른 메모리 모듈의 일 예를 나타내 보인 도면이다.
 도 2는 도 1의 메모리 모듈의 메모리 패키지 구성의 일 예를 나타내 보인 블록도이다.
 도 3은 도 2의 메모리 패키지 내의 뱅크 구성의 일 예를 나타내 보인 도면이다.
 도 4는 도 3의 뱅크 내의 셀 어레이 구성의 일 예를 나타내 보인 도면이다.
 도 5는 도 1의 메모리 모듈의 모듈 컨트롤러 구성의 일 예를 나타내 보인 블록도이다.
 도 6은 본 개시에 따른 메모리에 대한 테스트 회로의 일 예를 나타내 보인 블록도이다.
 도 7 내지 도 9는 본 개시에 따른 메모리에 대한 테스트 회로 동작의 일 예를 설명하기 위해 나타내 보인 플로차트들이다.
 도 10은 본 개시에 따른 메모리에 대한 테스트 회로의 동작을 설명하기 위한 메모리 모듈의 일 예를 나타내 보인 도면이다.
 도 11은 본 개시에 따른 메모리에 대한 테스트 회로의 동작 과정에서 빌트-인 셀프 테스트 회로(BIST)로부터 빌트-인 리페어 분석 회로(BIRA)로 전송되는 페일 정보의 일 예를 나타내 보인 테이블이다.
 도 12는 도 11의 페일 정보 중 로우 어드레스 및 패키지별 페일 정보의 이진 바이너리 데이터 구성의 일 예를 나타내 보인 도면이다.
 도 13은 본 개시에 따른 메모리에 대한 테스트 회로의 동작 과정에서 페일 분포가 빌트-인 리페어 분석 회로(BIRA) 내의 제1 레지스터에 저장된 형태의 일 예를 나타내 보인 도면이다.
 도 14는 본 개시에 따른 메모리에 대한 테스트 회로의 동작 과정에서 리던던시 영역의 상태가 빌트-인 리페어 분석 회로(BIRA) 내의 제2 레지스터에 저장된 형태의 일 예를 나타내 보인 도면이다.
 도 15는 본 개시에 따른 메모리에 대한 테스트 회로의 동작 과정에서 제1 레지스터와 제2 레지스터를 비교하여 리던던시 영역의 상태를 리페어 대상 메모리 패키지의 선정에 반영하는 과정의 일 예를 설명하기 위해 나타내 보인 도면이다.
 도 16은 본 개시에 따른 메모리에 대한 테스트 회로의 동작 과정에서 제1 레지스터와 제2 레지스터를 비교하여 리던던시 영역의 상태를 리페어 대상 메모리 패키지의 선정에 반영하는 과정의 다른 예를 설명하기 위해 나타내 보인 도면이다.
 도 17은 본 개시에 따른 메모리에 대한 테스트 회로의 동작 과정에서 리페어 예정된 리던던시 영역의 어드레스가 빌트-인 리페어 분석 회로(BIRA) 내의 제3 레지스터에 저장된 형태의 일 예를 나타내 보인 도면이다.
 도 18은 본 개시에 따른 메모리에 대한 테스트 회로의 동작 과정에서 제1 레지스터와 제3 레지스터를 비교하여 리던던시 영역의 상태를 리페어 대상 메모리 패키지의 선정에 반영하는 과정의 다른 예를 설명하기 위해 나타내

보인 도면이다.

도 19는 본 개시에 따른 메모리에 대한 테스트 회로의 동작 과정에서 리페어 대상 메모리 패키지를 선정하는 과정의 일 예를 설명하기 위해 나타내 보인 플로차트이다.

도 20은 본 개시에 따른 메모리에 대한 테스트 회로의 동작 과정에서 리페어 대상 메모리 패키지가 선정된 후의 빌트-인 리페어 분석 회로(BIRA) 내의 제1 레지스터 상태의 일 예를 나타내 보인 도면이다.

도 21은 본 개시에 따른 메모리에 대한 테스트 회로의 동작 과정에서 리페어 대상 메모리 패키지가 선정된 후의 빌트-인 리페어 분석 회로(BIRA) 내의 제1 레지스터 상태의 다른 예를 나타내 보인 도면이다.

도 22는 본 개시에 따른 메모리에 대한 테스트 회로의 동작 과정에서 리페어 대상 메모리 패키지가 선정된 후의 빌트-인 리페어 분석 회로(BIRA) 내의 제1 레지스터 상태의 또 다른 예를 나타내 보인 도면이다.

발명을 실시하기 위한 구체적인 내용

[0010] 본 출원의 예의 기재에서 "제1" 및 "제2"와 같은 기재는 부재를 구분하기 위한 것이며, 부재 자체를 한정하거나 특정한 순서를 의미하는 것으로 사용된 것은 아니다. 또한, 어느 부재의 "상"에 위치하거나 "상부", "하부", 또는 "측면"에 위치한다는 기재는 상대적인 위치 관계를 의미하는 것이지 그 부재에 직접 접촉하거나 또는 사이 계면에 다른 부재가 더 도입되는 특정한 경우를 한정하는 것은 아니다. 또한, 어느 한 구성 요소가 다른 구성 요소에 "연결되어 있다"거나 "접속되어 있다"의 기재는, 다른 구성 요소에 전기적 또는 기계적으로 직접 연결되어 있거나 또는 접속되어 있을 수 있으며, 또는, 중간에 다른 별도의 구성 요소들이 개재되어 연결 관계 또는 접속 관계를 구성할 수도 있다.

[0011] 도 1은 본 개시에 따른 메모리 모듈의 일 예를 나타내 보인 도면이다. 도 1을 참조하면, 메모리 모듈(10)은, 복수개의 메모리 패키지들(100)과, 복수개의 데이터 버퍼들(200)과, 탭(300)과, 그리고 모듈 컨트롤러(DIMM CTRL)(400)를 포함하여 구성될 수 있다. 본 예에서 메모리 모듈(10)은 18개의 메모리 패키지들(100)을 포함하지만, 이는 단지 하나의 예시로서 이에 제한되는 것은 아니다. 메모리 모듈(10)에 포함되는 메모리 패키지들(100)의 개수는 메모리 모듈(10)의 구조와 입/출력(I/O) 구성에 따라 다양하게 설정될 수 있다. 복수개의 메모리 패키지들(100), 복수개의 데이터 버퍼들(200), 및 모듈 컨트롤러(400)는, 예컨대 인쇄회로기판과 같은 기판에 집적될 수 있다. 기판의 일 단부에 배치되는 탭(300)은, 탭 핀으로 불리우는 커넥팅 단자를 복수로 가질 수 있다. 탭(300)에는 커맨드/어드레스 신호 입력핀들, 클럭 입력핀들, 데이터 입/출력 신호핀들이 할당될 수 있다.

[0012] 도 2는 도 1의 메모리 모듈(10)의 메모리 패키지(100) 구성의 일 예를 나타내 보인 블록도이다. 메모리 패키지(100)는 복수개, 예컨대 N개의 메모리 칩들(또는 메모리 다이들)(110-1, 110-2, ..., 110-N)을 포함할 수 있다. 일 예에서 메모리 칩들(110-1, 110-2, ..., 110-N)은 패키지 기판 위에서 수직 방향으로 적층되어 구성될 수 있다. 메모리 칩들(110-1, 110-2, ..., 110-N) 각각은 동일한 구조를 가질 수 있다. 첫번째 메모리 칩(110-1)을 예로 들면, 메모리 칩(110-1)은, 예컨대 4개의 뱅크 그룹들(Bank Groups)(BG-0, BG-1, BG-2, BG-3)을 갖는다. 뱅크 그룹들(BG-0, BG-1, BG-2, BG-3) 각각은 동일하게 구성될 수 있다. 뱅크 그룹들(BG-0, BG-1, BG-2, BG-3) 각각은 뱅크 그룹 어드레스를 통해 특정될 수 있다. 뱅크 그룹들(BG-0, BG-1, BG-2, BG-3) 각각은, 예컨대 4개의 뱅크들(BANK-0, BANK-1, BANK-2, BANK-3)을 갖는다. 이에 따라 메모리 칩(110-1)은 16개의 뱅크들을 포함할 수 있다. 뱅크들(BANK-0, BANK-1, BANK-2, BANK-3) 각각은 동일하게 구성될 수 있다. 뱅크들(BANK-0, BANK-1, BANK-2, BANK-3) 각각은 뱅크 어드레스를 통해 특정될 수 있다.

[0013] 도 3은 도 2의 메모리 패키지(110-1) 내의 뱅크(BANK-0) 구성의 일 예를 나타내 보인 도면이다. 도 3을 참조하면, 뱅크(BANK-0)는, 예컨대 4개의 셀 어레이들(cell array 0, cell array 1, cell array 2, cell array 3)을 포함할 수 있다. 셀 어레이들(cell array 0, cell array 1, cell array 2, cell array 3) 각각은 동일하게 구성될 수 있다. 셀 어레이들(cell array 0, cell array 1, cell array 2, cell array 3) 각각은 셀어레이 어드레스를 통해 특정될 수 있다. 첫번째 셀 어레이(cell array 0)는 "00"의 셀어레이 어드레스를 갖는다. 두번째 셀 어레이(cell array 1)는 "01"의 셀어레이 어드레스를 갖는다. 세번째 셀 어레이(cell array 2)는 "10"의 셀 어레이 어드레스를 갖는다. 그리고 네번째 셀 어레이(cell array 3)는 "11"의 셀어레이 어드레스를 갖는다.

[0014] 도 4는 도 3의 뱅크(BANK-0) 내의 셀 어레이(cell array 0) 구성의 일 예를 나타내 보인 도면이다. 도 4를 참조하면, 셀 어레이(cell array 0)는 복수개의 로우들(rows) 및 복수개의 컬럼들(columns)에 의해 한정되는 매트릭스 형태로 배치되는 복수개의 메모리 셀들을 포함한다. 셀 어레이(cell array 0)는 데이터저장영역 및 리던던시영역을 포함한다. 데이터저장영역은, 정상적인 데이터 저장영역이며, 리던던시영역은, 페일(fail)난 메모리 셀

들을 대체할 수 있는 영역이다. 일 예에서 로우들 각각은 로우 어드레스에 의해 특정될 수 있다. 컬럼들 각각은 컬럼 어드레스에 의해 특정될 수 있다. 데이터저장영역 내의 메모리 셀들과 리던던시영역 내의 메모리 셀들은, 컬럼 어드레스는 공유하지만, 로우 어드레스는 서로 구분된다. 일 예에서 데이터저장영역 내의 메모리 셀을 특정하는 로우 어드레스 및 컬럼 어드레스는 각각 13 비트의 이진 바이너리 데이터 형태 및 10 비트의 이진 바이너리 데이터 형태로 구성된다. 이 경우, 셀 어레이(cell array 0)의 데이터저장영역은, 모두 1 메가바이트(MB)의 데이터 저장 용량을 갖는다. 셀 어레이(cell array 0) 내에서 데이터저장영역과 리던던시영역의 배치는 다양하게 설정될 수 있다.

[0015] 도 5는 도 1의 메모리 모듈(10)의 모듈 컨트롤러(400) 구성의 일 예를 나타내 보인 블록도이다. 도 5를 참조하면, 모듈 컨트롤러(400)는, 호스트(Host)(20)와의 인터페이스를 수행하는 프론트 물리층(Front PHY)(401-1)과, 메모리 미디어(Media)(30)와의 인터페이스를 수행하는 백 물리층(Back PHY)(401-2)을 포함할 수 있다. 일 예에서 메모리 미디어(30)는 메모리 모듈(도 1의 10)의 각각을 구성하는 메모리 패키지들(도 1의 100)일 수 있다. 모듈 컨트롤러(400)는 명령 처리 회로(402), 테스트 회로(403) 및 에러정정코드(error correction code; 이하 ECC) 회로(404)를 포함하여 구성될 수 있다. 모듈 컨트롤러(400)는 단방향의 멀티플렉서(405) 및 양방향의 멀티플렉서(406)를 포함할 수 있다.

[0016] 명령 처리 회로(402)는, 호스트(20)로부터 프론트 물리층(401-1)을 통해 입력되는 커맨드(command)를 단방향의 멀티플렉서(405) 및 백 물리층(401-2)을 통해 메모리 미디어(30)에게 전송한다. 테스트 회로(403)는, 메모리 미디어(30)에 대한 테스트를 수행하고, 테스트 결과에 따라 리페어 대상의 메모리 패키지를 선정한다. 테스트 회로(403)는, 선정된 리페어 대상의 메모리 패키지에 대한 리페어를 수행할 수 있다. 이 외에, 테스트 회로(403)는, 메모리 미디어(30) 내의 리던던시영역의 상태 및 리페어 대상 영역의 어드레스를 저장한다. 테스트 회로(403)는 단방향의 멀티플렉서(405) 및 양방향의 멀티플렉서(406)를 통해 백 물리층(401-2)과 결합된다. ECC 회로(404)는, 호스트(20)로부터의 쓰기 데이터가 프론트 물리층(401-1)을 통해 입력되면, ECC 인코딩을 수행한 후에 양방향의 멀티플렉서(406) 및 백 물리층(401-2)을 통해 메모리 미디어(30)에 ECC 인코딩된 데이터를 전달한다. ECC 회로(404)는, 메모리 미디어(30)로부터의 읽기 데이터가 백 물리층(401-2) 및 양방향의 멀티플렉서(406)를 통해 입력되면, ECC 디코딩을 수행하여 에러를 정정한 후에 프론트 물리층(401-1)을 통해 호스트(20)로 전달한다. 이 과정에서 ECC 회로(404)는, 에러정정능력(error correction capability) 내에서 에러를 정정할 수 있다. 에러정정능력은, ECC 회로(404)에 의한 ECC 인코딩 및 ECC 디코딩 동작이 정정할 수 있는 최대 비트(또는 심볼)의 수로 정의될 수 있다.

[0017] 도 6은 본 개시에 따른 메모리에 대한 테스트 회로(403)의 일 예를 나타내 보인 블록도이다. 도 6을 참조하면, 테스트 회로(403)는, 빌트-인 셀프 테스트(built-in self test) 회로(BIST)(410), 빌트-인 리페어 분석(built-in repair analysis) 회로(BIRA)(420), 테스트 모드(test mode) 회로(TM)(430), 빌트-인 셀프 리페어(built-in self repair) 회로(BISR)(440), 및 리페어 어드레스 레지스터 파일(repair address register file)(RARF)(450)를 포함하여 구성될 수 있다. 테스트 회로(403)는, 복수개의 메모리 패키지들에 대한 테스트를 수행하여 파일 정보를 획득하고, 이 파일 정보를 고려하여 리페어 대상이 되는 메모리 패키지를 선정할 수 있도록 구성된다. 리페어 대상 메모리 패키지의 선정은, 모듈 컨트롤러(400)의 ECC 회로(404)의 에러정정능력과, 메모리 패키지들 각각의 리던던시영역의 사용 가능 여부를 고려하여 이루어질 수 있다.

[0018] 빌트-인 셀프 테스트 회로(BIST)(410)는, 복수개의 메모리 패키지들에 대한 테스트를 수행하여 파일 정보를 출력한다. 테스트는 메모리 셀에 대한 일련의 테스트 알고리즘(test algorithms)이 적용되어 수행될 수 있다. 이를 위해 빌트-인 셀프 테스트 회로(BIST)(410)는, 명령 발생기(411), 어드레스 발생기(412), 데이터 발생기(413), 및 데이터 비교부(414)를 포함할 수 있다. 명령 발생기(411)는, 테스트를 위한 쓰기 명령 및 읽기 명령을 발생시킨다. 어드레스 발생기(412)는, 읽기 동작 및 쓰기 동작이 수행되는 메모리 셀의 어드레스를 발생시킨다. 데이터 발생기(413)는, 테스트 패턴을 생성시킨다. 그리고 데이터 비교부(414)는, 메모리로부터 읽은 데이터를 메모리에 쓴 테스트 패턴과 비교하여 파일 여부를 판단한 후, 파일 정보를 빌트-인 리페어 분석 회로(BIRA)(420)로 전달한다.

[0019] 빌트-인 셀프 테스트(BIST)(410)의 데이터 비교부(414)로부터 파일 정보가 입력되면, 빌트-인 리페어 분석 회로(BIRA)(420)는, 파일 정보를 분석하여 리페어할 메모리 패키지를 선정한다. 이 과정에서, 빌트-인 리페어 분석 회로(BIRA)(420)는, 셀 어레이 내의 리던던시영역 상태와 ECC 회로의 에러정정능력을 고려하여 리페어 대상이 최소가 되도록 한다. 빌트-인 리페어 분석 회로(BIRA)(420)는, 언리페어 제어(unrepair controller) 회로(URC)(421), 리페어 분석(repair analysis) 회로(RA)(422), 및 리페어 어드레스 레지스터 파일 제어(repair

address register file controller) 회로(RARFC)(423)를 포함할 수 있다.

- [0020] 언리페어 제어 회로(URC)(421)는, 입력되는 페일 정보를 분석하여 페일 분포를 파악하고, 셀 어레이 내의 리던던시영역의 상태에 관한 정보를 입력받아 빌트-인 리페어 분석 동작의 수행 여부를 결정한다. 언리페어 제어 회로(URC)(421)에 의해 분석된 페일 분포는 메모리 패키지별 페일 개수의 형태로 언리페어 제어회로(URC)(421) 내의 제1 레지스터에 저장될 수 있다. 언리페어 제어 회로(URC)(421)는, 동작 과정에서 ECC 회로(404)의 에러정정 능력을 고려하기 위해, ECC 회로(404)의 에러정정능력을 넘지 않는 범위 내로 한정되는 페일 판단 기준(FC; Failure Criterion)을 설정한다. 일 예에서, ECC 회로(404)의 에러정정능력이 M 비트(또는 심볼)인 경우, 페일 판단 기준(FC)은 0보다는 크고 M보다는 같거나 작은 자연수로 설정될 수 있다.
- [0021] 언리페어 제어 회로(URC)(421)는, 셀 어레이 내의 리던던시영역의 상태에 관한 정보를 테스트 모드 회로(TM)(430)를 통해 메모리로부터 전달받을 수 있다. 언리페어 제어 회로(URC)(421)로 입력된 리던던시 영역의 상태에 관한 정보는 언리페어 제어회로(URC)(421) 내의 제2 레지스터에 저장될 수 있다. 언리페어 제어 회로(URC)(421)는, 이미 리페어에 사용되어 더 이상 사용이 가능하지 않은 리던던시영역을 갖는 메모리 패키지의 페일 개수의 총 합을 페일 판단 기준(FC)과 비교함으로써 빌트-인 리페어 분석 동작의 수행 여부를 결정할 수 있다. 일 예에서 리던던시영역을 사용할 수 없는 메모리 패키지의 페일 개수의 총 합이 페일 판단 기준(FC)보다 같거나 큰 경우, 리던던시영역을 이용하여 리페어할 수 없으므로 빌트-인 리페어 분석 동작을 종료한다. 반면에 리던던시영역을 사용할 수 없는 메모리 패키지가 없거나, 또는 리던던시영역을 사용할 수 없는 메모리 패키지의 페일 개수의 총 합이 페일 판단 기준(FC)보다 작은 경우, 빌트-인 리페어 분석 동작이 계속 수행되도록 한다.
- [0022] 리페어 분석 회로(RA)(422)는, 언리페어 제어 회로(URC)(421)에 의해 빌트-인 리페어 분석 동작이 계속 수행되는 경우, 일정 조건에서 빌트-인 리페어 분석 동작을 종료하거나, 또는 리페어 대상 메모리 패키지를 선택하는 동작을 수행한다. 구체적으로 리페어 분석 회로(RA)(422)는, 전체 페일 개수에서 리던던시영역이 이미 리페어 대상으로 예정되어 있는 메모리 패키지의 페일 개수의 합을 뺀 값으로 페일 개수를 업데이트하고, 이 업데이트된 페일 개수가 페일 판단 기준(FC)보다 작은 경우 빌트-인 리페어 분석 동작을 종료시킨다. 반면에 업데이트된 페일 개수가 페일 판단 기준(FC)보다 같거나 큰 경우, 리페어 대상에서 제외되는 메모리 패키지의 개수가 최대가 되도록 리페어 대상 메모리 패키지를 선정한다. 이를 위해 리페어 분석 회로(RA)(422)는, 리페어 어드레스 레지스터 파일 제어 회로(RARFC)(423)를 통해 리페어 어드레스 레지스터 파일(RARF)(450)로부터 리페어 대상으로 예정되어 있는 메모리 패키지의 어드레스 정보를 입력받을 수 있다.
- [0023] 리페어 어드레스 레지스터 파일 제어 회로(RARFC)(423)는, 빌트-인 리페어 분석 과정에서 리페어 어드레스 레지스터 파일(RARF)(450) 내에 저장되어 있는 리페어 대상 메모리 패키지 및 리페어 대상 어드레스에 관한 정보를 리페어 분석 회로(RA)(422)로 전달하는 기능을 수행한다. 리페어 어드레스 레지스터 파일 제어 회로(RARFC)(423)는, 빌트-인 리페어 분석 과정에서 리페어 대상으로 선정된 메모리 패키지 및 리페어 대상 어드레스에 관한 정보를 리페어 분석 회로(RA)(422)로부터 입력받아 리페어 어드레스 레지스터 파일(RARF)(450) 내에 저장하는 기능도 수행한다. 또한 리페어 어드레스 레지스터 파일 제어 회로(RARFC)(423)는, 리페어 대상 메모리 패키지가 선정된 후에, 선정된 리페어 대상 메모리 패키지 내의 리던던시영역이 이용가능한지의 여부를 판단하고, 그 결과에 따라 빌트-인 리페어 분석 동작을 종료시키거나, 또는 리페어 대상으로 선정된 메모리 패키지 및 리페어 대상 어드레스에 관한 정보를 리페어 어드레스 레지스터 파일(RARF)(450)에 저장시키거나, 또는 추후 빌트-인 셀프 리페어 동작을 다시 수행하도록 빌트-인 셀프 리페어 재시도 플래그(BIST retry flag) 신호를 설정할 수 있다.
- [0024] 테스트 모드 회로(TM)(430)는, 셀 어레이 내의 리던던시영역의 상태에 관한 정보를 메모리로부터 획득하여 언리페어 제어 회로(URC)(421)로 전달한다. 빌트-인 셀프 리페어 회로(BISR)(440)는, 리페어 어드레스 레지스터 파일(RARF)(450) 내에 저장된 리페어 대상으로 선정된 메모리 패키지 및 리페어 대상 어드레스에 관한 정보를 입력받고, 메모리 패키지에 대한 리페어가 수행되도록 한다.
- [0025] 도 7 내지 도 9는 본 개시에 따른 테스트 방법의 일 예를 설명하기 위해 나타내 보인 플로차트들이다. 그리고 도 10 내지 도 22는 본 개시에 따른 테스트 방법의 각각의 단계를 보다 구체적으로 설명하기 위해 나타내 보인 도면들이다. 이하에서는 도 7 내지 도 22를 참조하면서 본 개시에 따른 테스트 방법의 일 예를 상세하게 설명하기로 한다. 먼저 도 7을 참조하면, 모듈 컨트롤러(400) 내의 테스트 회로(403)를 구성하는 빌트-인 셀프 테스트 회로(BIST)(410)는 메모리 모듈(10)의 메모리 패키지들(100)에 대한 테스트를 수행한다(단계 511). 단계 511에서의 테스트 결과, 빌트-인 셀프 테스트 회로(BIST)(410)는 페일 정보를 빌트-인 리페어 분석 회로(BIRA)(420)의 언리페어 제어 회로(URC)(421)에 전달한다. 본 예에서는, 도 10에 나타낸 바와 같이, 5개의 메모리 패키지들

(PKG0-PKG4)을 갖는 메모리 모듈(50)의 경우를 예로 들기로 한다. 도 10에서 모듈 컨트롤러의 도시는 생략되었다. 또한 빌트-인 셀프 테스트 회로(BIST)(410)에 의한 테스트 결과, 첫번째 메모리 패키지(PKG0)의 페일 개수(fc)는 4 비트(또는 심볼, 이하 동일)이고, 두번째 메모리 패키지(PKG1)의 페일 개수(fc)는 2 비트이고, 세번째 메모리 패키지(PKG2)의 페일 개수(fc)는 1 비트이고, 네번째 메모리 패키지(PKG3)의 페일 개수(fc)는 1 비트이며, 그리고 다섯번째 메모리 패키지(PKG4)의 페일 개수(fc)는 없는 경우를 예로 들기로 한다.

[0026] 도 11에 나타난 바와 같이, 빌트-인 셀프 테스트 회로(BIST)(410)로부터 빌트-인 리페어 분석 회로(BIRA)(420)의 언리페어 제어 회로(URC)(421)로 전달되는 페일 정보에는 칩선택신호(CS), 칩 아이디(CID), 뱅크 그룹 어드레스, 뱅크 어드레스, 로우 어드레스, 및 패키지별 페일 정보가 포함될 수 있다. 일 예에서 칩선택신호(CS)는 2 비트의 데이터, 예컨대 "01"의 바이너리 스트림(binary stream)으로 구성될 수 있다. 일 예에서 칩 아이디(CID)는 3 비트의 데이터, 예컨대 "000"의 바이너리 스트림으로 구성될 수 있다. 칩선택신호(CS) 및 칩 아이디(CID)에 의해 메모리 패키지 내의 복수개의 메모리 칩들 중 하나의 메모리 칩이 지정된다. 일 예에서 뱅크 그룹 어드레스는 2 비트의 데이터, 예컨대 "01"의 바이너리 스트림으로 구성될 수 있다. 뱅크 그룹 어드레스에 의해, 지정된 메모리 칩의 복수개의 뱅크 그룹들 중 하나의 뱅크 그룹이 지정된다. 일 예에서 뱅크 어드레스는 2 비트의 데이터, 예컨대 "01"의 바이너리 스트림으로 구성될 수 있다. 뱅크 어드레스에 의해, 지정된 뱅크 그룹의 복수개의 뱅크들 중 하나의 뱅크가 지정된다. 일 예에서 로우 어드레스는 18 비트의 데이터, 예컨대 "0001010101010101"의 바이너리 스트림으로 구성될 수 있다. 일 예에서 패키지별 페일 정보는 15 비트의 데이터, 예컨대 "000001001010100"의 바이너리 스트림으로 구성될 수 있다.

[0027] 도 12에 나타난 바와 같이, 18 비트의 로우 어드레스 중 하위 13 비트는 로우 어드레스를 나타내고, 상위 3 비트는 컬럼그룹 어드레스를 나타내며, 그 사이의 2 비트는 셀어레이 어드레스를 나타낸다. 본 예의 경우, 뱅크 내의 복수개의 셀어레이들 중 "10"의 셀어레이 어드레스를 갖는 셀어레이가 지정된다. 또한 셀어레이 내의 복수개의 로우들 중 "10101010101"의 로우 어드레스를 갖는 로우가 지정된다. 그리고 지정된 로우의 메모리 셀들 중에서 컬럼그룹 어드레스인 "000"에 의해 지정된 컬럼들의 8 비트의 메모리 셀들이 테스트 대상이 된다. 패키지별 페일 정보를 구성하는 데이터의 비트 수는 하나의 메모리 패키지에서 발생할 수 있는 최대 페일 개수에 의해 결정된다. 본 예의 경우, 하나의 메모리 패키지에서 발생할 수 있는 최대 페일 개수가 4 비트인 경우를 예로 들었으며, 이에 따라 각각의 메모리 패키지가 갖는 페일 개수는 3 비트로 표현할 수 있다. 본 예에서 메모리 패키지들의 개수는 모두 5개이므로, 패키지별 페일 정보는 15 비트의 바이너리 스트림으로 구성될 수 있다. 본 예의 경우 하위 3 비트인 "100"은 첫번째 메모리 패키지(PKG0)의 페일 개수를 나타내고, 그 다음 3 비트인 "010"은 두번째 메모리 패키지(PKG1)의 페일 개수를 나타내고, 그 다음 3 비트인 "001"은 세번째 메모리 패키지(PKG2)의 페일 개수를 나타내고, 그 다음 3 비트인 "001"은 네번째 메모리 패키지(PKG3)의 페일 개수를 나타내며, 그리고 최상위 3 비트인 "000"은 다섯번째 메모리 패키지(PKG4)의 페일 개수를 나타낸다.

[0028] 도 13에 나타난 바와 같이, 페일 정보를 입력받은 언리페어 제어 회로(URC)(421)는 페일 분포를 분석하여 내부의 제1 레지스터(601)에 저장한다(단계 512). 제1 레지스터(601)는, 하나의 메모리 패키지가 가질 수 있는 최대 페일 개수와 동일한 개수의 제1 레지스터 저장영역들(601-1, 601-2, 601-3, 601-4)을 갖는다. 본 예에서와 같이 하나의 메모리 패키지가 가질 수 있는 최대 페일 개수가 4 비트인 경우, 제1 레지스터(601)는 모두 4개의 제1 레지스터 저장영역들(601-1, 601-2, 601-3, 601-4)을 포함한다. 제1 레지스터 저장영역들(601-1, 601-2, 601-3, 601-4) 각각은, 메모리 모듈(50)이 갖는 메모리 패키지들(PKG0-PKG4)의 개수와 동일한 개수의 저장소들을 갖는다. 본 예에서와 같이, 메모리 모듈(50)이 5개의 메모리 패키지들(PKG0-PKG4)을 갖는 경우, 제1 레지스터 저장영역들(601-1, 601-2, 601-3, 601-4) 각각은, 5개의 저장소들을 갖는다. 5개의 저장소들 각각은, 5개의 메모리 패키지들(PKG0-PKG4) 각각에 대응된다. 예컨대 LSB부터 MSB에 이르기까지 첫번째 메모리 패키지(PKG0), 두번째 메모리 패키지(PKG1), 세번째 메모리 패키지(PKG2), 네번째 메모리 패키지(PKG3), 및 다섯번째 메모리 패키지(PKG4)의 순서대로 페일 분포 정보가 저장된다.

[0029] 첫번째 제1 레지스터 저장영역(601-1)의 저장소들 각각에는 페일 개수(fc)가 한 개인 메모리 패키지에 대응하는 저장소에 데이터 "1"이 저장되고, 나머지 메모리 패키지들에 대응하는 저장소들 각각에는 데이터 "0"이 저장된다. 따라서 페일 개수(fc)가 1 비트인 메모리 패키지는 세번째 메모리 패키지(PKG2) 및 네번째 메모리 패키지(PKG3)이므로, 첫번째 제1 레지스터 저장영역(601-1)의 저장소들 중 최하위부터 세번째 저장소 및 네번째 저장소에 데이터 "1"이 저장되고, 나머지 저장소들에는 데이터 "0"이 저장된다. 페일 개수(fc)가 2 비트인 메모리 패키지는 두번째 메모리 패키지(PKG1)이므로, 두번째 제1 레지스터 저장영역(601-2)의 저장소들 중 최하위부터 두번째 저장소에 데이터 "1"이 저장되고, 나머지 저장소들에는 데이터 "0"이 저장된다. 페일 개수(fc)가 3 비트인 메모리 패키지는 없으므로, 세번째 제1 레지스터 저장영역(601-3)의 모든 저장소들에는 데이터 "0"이 저장된

다. 그리고 페일 개수(fc)가 4 비트인 메모리 패키지는 첫번째 메모리 패키지(PKG0)이므로, 네번째 제1 레지스터 저장영역(601-4)의 저장소들 중 최하위 저장소에 데이터 "1"이 저장되고, 나머지 저장소들에는 데이터 "0"이 저장된다.

[0030] 도 14에 나타난 바와 같이, 메모리 패키지들 각각의 리던던시영역에 대한 정보를 언리페어 제어 회로(URC)(421)의 제2 레지스터(602)에 저장한 후에, 리던던시 여유가 없는 메모리 패키지가 있는지의 여부를 판단한다(단계 513). 구체적으로 언리페어 제어회로(URC)(421)는 테스트 모드 회로(TM)(430)를 통해 메모리 패키지들로부터 메모리 패키지들 각각의 리던던시영역에 대한 정보를 전달받는다. 리던던시영역에 대한 정보는, 메모리 패키지들 각각의 리던던시영역이 현재 여유가 있는지에 대한 정보가 포함된다. 예컨대 리던던시영역이 이전 리페어에 의해 이미 사용되어 더 이상 리던던시영역을 이용한 리페어가 수행될 수 없는 메모리 패키지에 대해서는 "1"의 나타낸다. 반면에 리던던시영역이 사용 가능한 메모리 패키지에 대해서는 "0"으로 나타낸다.

[0031] 리던던시영역에 대한 정보가 저장되는 제2 레지스터(602)는, 예컨대 2^6 개의 제2 레지스터 저장영역들(602-1, ..., 601-64)을 갖는다. 이에 따라 제2 레지스터 저장영역들(602-1, ..., 601-64) 각각은 6 비트의 어드레스를 가질 수 있다. 일 예에서 첫번째 제2 레지스터 저장영역(no_redun_000000)(602-1)은 "000000"의 어드레스를 갖는다. 64번째 제2 레지스터 저장영역(no_redun_111111)(602-64)은 "111111"의 어드레스를 갖는다. 제2 레지스터 저장영역들(602-1, ..., 601-64) 각각이 갖는 6 비트의 어드레스 중 최하위의 2 비트는, 도 12를 참조하여 설명한 로우 어드레스를 구성하는 18 비트 중 셀어레이 어드레스를 나타내는 2 비트와 동일하다. 제2 레지스터 저장영역들(602-1, ..., 601-64) 각각이 갖는 6 비트의 어드레스 중 그 다음 2 비트는 뱅크 어드레스를 구성하는 2 비트와 동일하다. 제2 레지스터 저장영역들(602-1, ..., 601-64) 각각이 갖는 6 비트의 어드레스 중 최상위 2 비트는 뱅크 그룹 어드레스를 구성하는 2 비트와 동일하다. 이에 따라 "000000"의 어드레스를 갖는 첫번째 제2 레지스터 저장영역(602-1)은, "00"의 뱅크 그룹 어드레스를 갖고, "00"의 뱅크 어드레스를 가지며, "00"의 셀어레이 어드레스를 갖는 메모리영역에 대응된다. 마찬가지로 "111111"의 어드레스를 갖는 64번째 제2 레지스터 저장영역(602-64)은, "11"의 뱅크 그룹 어드레스를 갖고, "11"의 뱅크 어드레스를 가지며, "11"의 셀어레이 어드레스를 갖는 메모리영역에 대응된다.

[0032] 제2 레지스터 저장영역들(602-1, ..., 601-64) 각각은, 메모리 모듈(50)이 갖는 메모리 패키지들(PKG0-PKG4)의 개수와 동일한 개수의 저장소들을 갖는다. 본 예에서와 같이, 메모리 모듈(50)이 5개의 메모리 패키지들(PKG0-PKG4)을 갖는 경우, 제2 레지스터 저장영역들(602-1, ..., 601-64) 각각은, 5개의 저장소들을 갖는다. 5개의 저장소들 각각은, 5개의 메모리 패키지들(PKG0-PKG4) 각각에 대응된다. 예컨대 최하위 비트부터 최상위 비트에 이르기까지 첫번째 메모리 패키지(PKG0), 두번째 메모리 패키지(PKG1), 세번째 메모리 패키지(PKG2), 네번째 메모리 패키지(PKG3), 및 다섯번째 메모리 패키지(PKG4)의 순서대로 리던던시영역 정보가 저장된다. 도면에 나타난 바와 같이, 첫번째 제2 레지스터 저장영역(602-1)의 저장소들에 "0", "0", "1", "1", "0"의 데이터가 저장되는 경우, 두번째 패키지(PKG1) 및 세번째 패키지(PKG2)의 메모리영역들 중 "00"의 뱅크 그룹 어드레스와, "00"의 뱅크 어드레스와, "00"의 셀어레이 어드레스에 의해 정의되는 메모리영역의 경우 리던던시영역의 여유가 없고, 나머지 메모리 패키지들(PKG0, PKG3, PKG4)의 경우 리던던시영역의 여유가 있다는 것을 의미한다. 64번째 제2 레지스터 저장영역(602-64)의 저장소들에 "0", "0", "1", "0", "0"의 데이터가 저장되는 경우, 세번째 패키지(PKG2)의 메모리영역들 중 "11"의 뱅크 그룹 어드레스와, "11"의 뱅크 어드레스와, "11"의 셀어레이 어드레스에 의해 정의되는 메모리영역의 경우 리던던시영역의 여유가 없고, 나머지 메모리 패키지들(PKG0, PKG1, PKG3, PKG4)의 경우 리던던시영역의 여유가 있다는 것을 의미한다.

[0033] 단계 513의 판단 결과, 리던던시영역의 여유가 없는 메모리 패키지가 없는 경우 단계 517을 수행한다. 단계 513의 판단 결과, 리던던시영역의 여유가 없는 메모리 패키지가 존재하는 경우, 리던던시영역의 여유가 없는 메모리 패키지의 페일 개수(fc)의 합을 연산하고, 이 값이 페일 판단 기준(FC)보다 같거나 큰지의 여부를 판단한다(단계 514). 단계 514의 판단에서, 리던던시영역의 여유가 없는 메모리 패키지의 페일 개수(fc)의 합이 페일 판단 기준(FC)보다 같거나 큰 경우 단계 515를 수행한다. 단계 514의 판단에서, 리던던시영역의 여유가 없는 메모리 패키지의 페일 개수(fc)의 합이 페일 판단 기준(FC)보다 작은 경우 단계 516을 수행한다. 단계 514는, 도 15 및 도 16에 나타난 바와 같이, 언리페어 제어 회로(URC)(421)의 제1 레지스터(601)에 저장된 값 및 제2 레지스터(602)를 저장된 값을 이용하여 수행되도록 할 수 있다. 언리페어 제어 회로(URC)(421)의 제1 레지스터(601)에는 메모리 패키지들(PKG0-PKG4) 각각의 페일 개수(fc)에 대한 정보가 저장되어 있다. 언리페어 제어 회로(URC)(421)의 제2 레지스터(602)에는 메모리 패키지들(PKG0-PKG4) 각각의 리던던시영역의 사용가능 여부에 대한 정보가 저장되어 있다. 따라서 단계 514의 판단을 위해, 먼저 제2 레지스터(602)를 통해 테스트 대상인 메모리

영역에 대한 메모리 패키지들(PKG0-PKG4) 각각의 리던던시영역의 사용가능 여부를 파악한다.

[0034] 도 15는 테스트 대상인 메모리영역이 "01"의 뱅크 그룹 어드레스를 갖고, "10"의 뱅크 어드레스를 가지며, "10"의 셀어레이 어드레스를 갖는 메모리영역에 대한 빌트-인 리페어 분석 동작을 수행하는 경우, 단계 514의 판단 과정을 설명하기 위한 도면이다. 이 경우, 25번째 제2 레지스터 저장영역(602-25)에서 데이터 "1"이 저장된 첫번째 패키지(PKG0) 및 두번째 패키지(PKG1)는 리던던시영역의 여유가 없다. 반면에 나머지 메모리 패키지들(PKG2, PKG3, PKG4)의 경우 리던던시영역이 사용 가능하다. 다음에 리던던시영역의 여유가 없는 메모리 패키지들, 즉 첫번째 메모리 패키지(PKG0)의 페일 개수와 두번째 메모리 패키지(PKG1)의 페일 개수의 합을 연산한다. 제1 레지스터(601)에 따르면, 첫번째 메모리 패키지(PKG0)의 경우 페일 개수가 "4"이고, 두번째 메모리 패키지(PKG1)의 경우 페일 개수는 "2"이다. 따라서 두 메모리 패키지들(PKG0, PKG1) 각각의 페일 개수의 총 합은 "6"이 된다. 이 경우 페일 개수의 총 합인 "6"이 페일 판단 기준(FC)인 "4"보다 크므로 단계 515를 수행한다.

[0035] 이와 같이, 단계 514에서 리던던시영역 여유가 없는 메모리 패키지의 페일 개수의 총 합이 페일 판단 기준(FC)보다 큰 경우, BIRA(Built-In Repair Analysis) 페일플래그를 설정한다(단계 515). BIRA(Built-In Repair Analysis) 페일플래그는 하이 레벨의 값 또는 로우 레벨의 값을 가질 수 있다. 단계 514에서 리던던시영역 여유가 없는 메모리 패키지의 페일 개수의 총 합이 페일 판단 기준(FC)보다 큰 경우는, 테스트 대상 메모리영역에서 발생한 페일을 리던던시영역을 이용하여 리페어할 수 없으며, 또한 ECC 회로에 의한 ECC 동작을 통해 에러를 정정할 수 없다는 것을 의미한다. 이와 같이 리던던시영역을 이용한 리페어 및 ECC 회로를 이용한 에러 정정이 수행되지 않는 경우, 빌트-인 리페어 분석 동작을 더 이상 수행할 필요가 없다. 따라서 이 경우 BIRA 페일플래그를 설정하여 빌트-인 리페어 분석 동작이 종료되도록 한다. 일 예에서 리던던시영역 여유가 없는 메모리 패키지의 페일 개수의 총 합이 페일 판단 기준(FC)보다 큰 경우 BIRA 페일플래그는 하이(high) 레벨의 값을 갖도록 설정될 수 있다. 하이 레벨로 BIRA 페일플래그가 설정되면, 빌트-인 리페어 분석 동작이 종료된다.

[0036] 도 16은 테스트 대상인 메모리영역이 "00"의 뱅크 그룹 어드레스를 갖고, "00"의 뱅크 어드레스를 가지며, "00"의 셀어레이 어드레스를 갖는 메모리영역에 대한 빌트-인 리페어 분석 동작을 수행하는 경우, 단계 514의 판단 과정을 설명하기 위한 도면이다. 이 경우, 첫번째 제2 레지스터 저장영역(602-1)에서 데이터 "1"이 저장된 두번째 패키지(PKG1) 및 세번째 패키지(PKG2)는 리던던시영역의 여유가 없다. 반면에 나머지 메모리 패키지들(PKG0, PKG3, PKG4)의 경우 리던던시영역이 사용 가능하다. 다음에 리던던시영역의 여유가 없는 메모리 패키지들, 즉 두번째 메모리 패키지(PKG1)의 페일 개수와 세번째 메모리 패키지(PKG2)의 페일 개수의 합을 연산한다. 제1 레지스터(601)에 따르면, 두번째 메모리 패키지(PKG1)의 경우 페일 개수가 "2"이고, 세번째 메모리 패키지(PKG2)의 경우 페일 개수는 "1"이다. 따라서 두 메모리 패키지들(PKG1, PKG2) 각각의 페일 개수의 총 합은 "3"이 된다. 이 경우 페일 개수의 총 합인 "3"이 페일 판단 기준(FC)인 "4"보다 작으므로 단계 516을 수행한다.

[0037] 도 7의 단계 514에서 리던던시영역의 여유가 없는 메모리 패키지의 페일 개수의 합이 페일 판단 기준(FC)보다 작은 경우, 업데이트된 페일 기준(updated FC; uFC)을 계산한다(단계 516). 업데이트된 페일 판단 기준(uFC)은, 페일 판단 기준(FC)에서 리던던시영역의 여유가 없는 메모리 패키지의 페일 개수의 합을 뺀으로써 계산될 수 있다. 도 16에 나타난 바와 같이, 리던던시영역의 여유가 없는 메모리 패키지의 페일 개수의 총 합이 "3"인 경우, 업데이트된 페일 판단 기준(uFC)은 페일 판단 기준(FC)인 "4"에서 "3"을 뺀 "1"의 값으로 변경된다. 이는 리던던시영역의 여유가 없는 메모리 패키지의 페일 개수의 합인 "3"은, 리던던시영역을 이용한 리페어를 할 수 없으므로 ECC 회로(404)의 에러 정정에 의해 정정되어야 한다는 것을 의미한다. 따라서 이 경우 ECC 회로(404)의 에러 정정에 의해 결정된 페일 판단 기준(FC)인 4 비트에서 3 비트는 리던던시영역의 여유가 없는 메모리 패키지들의 에러 정정에 할당된다. 그리고 나머지 1 비트만이 이후의 리페어 대상 메모리 패키지를 선정하기 위한 페일 기준으로 사용될 수 있다.

[0038] 단계 513에서 리던던시영역 여유가 없는 메모리 패키지가 존재하지 않는 경우이거나, 또는 단계 514에서 리던던시영역 여유가 없는 메모리 패키지의 페일 개수의 합이 페일 판단 기준(FC)보다 작아서 업데이트된 페일 판단 기준(uFC)이 계산된 경우에는, 리페어 어드레스 레지스터 파일 제어 회로(RARFC)(423)는 리페어 어드레스 레지스터 파일(RARF)(450) 내에 페일 로우 어드레스가 존재하는지의 여부를 판단한다(단계 517). 페일 로우 어드레스는, 현재 테스트가 이루어지는 페일을 갖는 메모리 영역의 로우 어드레스로 정의할 수 있다. 따라서 리페어 어드레스 레지스터 파일(RARF)(450)에 페일 로우 어드레스가 저장되어 있는 경우는, 현재 테스트가 이루어진 메모리영역이 이미 리페어 대상으로 선정되어 있다는 것을 의미한다. 리페어 어드레스 레지스터 파일 제어 회로(RARFC)(423)는 리페어 어드레스 레지스터 파일(RARF)(450) 내에 페일 로우 어드레스가 존재하는지를 확인하고, 그 결과를 리페어 분석 회로(RA)(422)에 전송한다. 일 예에서 리페어 어드레스 레지스터 파일(RARF)(450) 내에 페일 로우 어드레스가 존재하는 메모리 패키지에 대해서는 "1"의 값을, 그리고 리페어 어드레스 레지스터 파일

(RARF)(450) 내에 페일 로우 어드레스가 존재하지 않는 메모리 패키지에 대해서는 "0"의 값을 전송한다.

[0039] 도 17에 나타난 바와 같이, 페일 로우 어드레스의 존재 여부에 대한 값들을 전송받은 리페어 분석 회로(RA)(422)는, 내부의 제3 레지스터(603)에 전송받은 값들을 저장한다. 제3 레지스터(603)는 복수개의 저장소들을 갖는다. 저장소들의 개수는 메모리 패키지들(PKG0-PKG4)의 개수와 동일하다. 저장소들 각각에는 메모리 패키지들(PKG0-PKG4) 각각의 페일 로우 어드레스의 존재 여부에 대한 값이 저장된다. 도면에 나타난 바와 같이, 제3 레지스터(603)의 저장소들 각각에 "0", "0", "0", "0", "1"의 값이 저장되는 경우, "1"의 값이 저장된 저장소에 대응되는 첫번째 메모리 패키지(PKG0)만 리페어 어드레스 레지스터 파일(RARF)(450) 내에 페일 로우 어드레스가 존재하고, "0"의 값이 저장된 저장소에 대응되는 나머지 메모리 패키지들(PKG1-PKG4) 각각에 대해서는 리페어 어드레스 레지스터 파일(RARF)(450) 내에 페일 로우 어드레스가 존재하지 않는다는 것을 의미한다.

[0040] 단계 517에서 리페어 어드레스 레지스터 파일(RARF)(450) 내에 페일 로우 어드레스가 존재하는 경우, 업데이트된 페일 개수의 합($\sum fc$)을 계산하고, 언리페어 제어 회로(URC)(421) 내의 제1 레지스터(601)에 저장된 메모리 패키지별 페일 분포에 대한 정보를 변경한다(단계 518). 이에 따라 언리페어 제어 회로(URC)(421) 내의 제1 레지스터(601)에 저장된 값들 중 리페어 어드레스 레지스터 파일(RARF)(450) 내에 페일 로우 어드레스가 존재하는 메모리 패키지의 값을 "0"으로 리셋된다. 도 18에 나타난 바와 같이, 리페어 분석 회로(RA)(422) 내의 제3 레지스터(603)의 저장소들 중에서 첫번째 패키지(PKG0)에 대응되는 저장소에 "1"이 저장되어 있으므로, 언리페어 제어 회로(URC)(421)의 제1 레지스터(601)의 저장소들 중 첫번째 패키지(PKG0)의 페일 개수(fc)가 저장된 네번째 제1 레지스터 저장영역(601-4)의 최하위 저장소의 저장값이 "1"에서 "0"으로 리셋된다. 그리고 제1 레지스터(601)에 저장된 페일 개수의 총 합인 합($\sum fc$)은 업데이트된다. 본 예의 경우, 총 페일 개수(fc)가 "8"인 리페어 선정 대상 메모리 패키지들에서 페일 개수(fc)가 "4"인 첫번째 메모리 패키지(PKG0)가 제외되므로, 업데이트된 페일 개수의 합($\sum fc$)은 "4"가 된다. 이와 같이, 업데이트된 페일 개수의 합($\sum fc$), 모든 메모리 패키지들(PKG0-PKG4) 각각의 페일 개수(fc)의 총 합에서 리페어 어드레스 레지스터 파일(RARF)(450) 내에 페일 로우 어드레스가 존재하는 메모리 패키지의 페일 개수를 차감함으로써 계산될 수 있다.

[0041] 업데이트된 페일 개수의 합($\sum fc$)을 계산한 후에는 업데이트된 페일 개수의 합($\sum fc$)이 페일 판단 기준(FC) 또는 업데이트된 페일 판단 기준(uFC)보다 같거나 큰지의 여부를 판단한다(단계 519). 단계 519의 판단은 리페어 분석 회로(RA)(422)에서 수행된다. 단계 519의 판단에서 업데이트된 페일 개수의 합($\sum fc$)과 비교되는 대상은, 도 6의 단계 513에서의 리던던시영역 여유가 없는 메모리 패키지가 있는지의 여부에 따라 달라진다. 구체적으로 도 7의 단계 513의 판단에서 리던던시영역 여유가 없는 메모리 패키지가 없는 경우(단계 513에서 "N"의 경우), 단계 519의 판단에서 업데이트된 페일 개수의 합($\sum fc$)은 페일 판단 기준(FC)과 비교된다. 반면에 도 7의 단계 513의 판단에서 리던던시영역 여유가 없는 메모리 패키지가 있는 경우(단계 513에서 "Y"의 경우), 단계 519의 판단에서 업데이트된 페일 개수의 합($\sum fc$)은 업데이트된 페일 판단 기준(uFC)과 비교된다. 단계 519의 판단에서 업데이트된 페일 개수의 합($\sum fc$)이 페일 판단 기준(FC) 또는 업데이트된 페일 판단 기준(uFC)보다 같거나 큰 경우(단계 519에서 "Y"의 경우), 단계 520을 수행한다. 단계 519의 판단에서 업데이트된 페일 개수의 합($\sum fc$)이 페일 판단 기준(FC) 또는 업데이트된 페일 판단 기준(uFC)보다 작은 경우(단계 519에서 "N"의 경우)는, ECC 회로(404)의 ECC 동작에 의해 정정될 수 있는 페일 개수가 리페어 대상인 모든 페일 개수보다 많은 경우라는 것을 의미한다. 따라서 이 경우 메모리 패키지에 대한 리페어를 수행할 필요가 없으므로 빌트-인 리페어 분석 동작은 종료된다.

[0042] 단계 517에서 리페어 어드레스 레지스터 파일(RARF)(450) 내에 페일 로우 어드레스가 존재하지 않는 경우(단계 517에서 "N"의 경우), 또는 단계 519에서 업데이트된 페일 개수의 합($\sum fc$)이 페일 판단 기준(FC) 또는 업데이트된 페일 판단 기준(uFC)보다 같거나 큰 경우(단계 519에서 "Y"의 경우), 리페어 대상 메모리 패키지를 선정한다(단계 520). 리페어 대상 메모리 패키지의 선정은, ECC 회로(404)의 ECC 동작에 의해 최대한 많은 수의 메모리 패키지의 페일이 정정되도록 하고, 그에 따라 리페어 대상 메모리 패키지의 개수가 최소화되도록 하는 기준으로 수행된다. 이와 같은 리페어 대상 메모리 패키지 선정 기준에 따라 다양한 방식으로 리페어 대상 메모리 패키지를 선정할 수 있다. 이하에서는 도 19의 플로차트를 참조하여 위와 같은 선정 기준에 부합되는 리페어 대상 메모리 패키지 선정의 예를 설명하기로 한다. 본 예에서는 페일 개수(fc)(또는 업데이트된 페일 개수(ufc); 이하 동일)가 가장 많은 메모리 패키지에 대한 리페어 선정 동작을 수행하고, 이어서 페일 개수(fc)가 가장 작은 메모리 패키지부터 순차적으로 리페어 선정 동작을 수행한다.

[0043] 단계 520의 리페어대상 메모리 패키지 선정의 예에서, 페일 개수(fc)는, 단계 517의 판단에서 "N"인 경우 변경되지 않지만, 단계 517의 판단에서 "Y"인 경우 단계 518에 의해 변경된 페일 개수일 수 있다. 또한 페일 판단 기준(FC)은, 단계 516에 의해 업데이트된 페일 판단 기준(uFC)이거나, 또는 업데이트되지 않은 페일 판단 기준

(FC)일 수 있다. 도 7의 단계 513에서 리던던시영역 여유가 없는 메모리 패키지가 존재하지 않는 경우(단계 513에서 "N"의 경우), 페일 개수(fc) 및 페일 판단 기준(FC)은 모두 업데이트되지 않은 상태이다. 반면에 도 7의 단계 514에서 리던던시영역 여유가 없는 메모리 패키지의 페일 개수(fc)의 합이 페일 판단 기준(FC)보다 작고(단계 514에서 "N"의 경우), 또한 도 8의 단계 517에서 리페어 어드레스 레지스터 파일(RARF)(450) 내에 페일 로우 어드레스가 존재하지 않는 경우(단계 517에서 "N"의 경우)에는, 페일 판단 기준(FC)만 업데이트된다. 따라서 이 경우 페일 판단 기준(FC) 대신 업데이트된 페일 판단 기준(uFC)이 적용된다. 도 7의 단계 514에서 리던던시영역 여유가 없는 메모리 패키지의 페일 개수(fc)의 합이 페일 판단 기준(FC)보다 작고(단계 514에서 "N"의 경우), 또한 도 8의 단계 517에서 리페어 어드레스 레지스터 파일(RARF)(450) 내에 페일 로우 어드레스가 존재하는 경우(단계 517에서 "Y"의 경우)에는 페일 개수(fc) 및 페일 판단 기준(FC)이 모두 업데이트된다. 따라서 이 경우 페일 개수(fc) 및 페일 판단 기준(FC) 대신 업데이트된 페일 개수(ufc) 및 업데이트된 페일 판단 기준(uFC)이 적용된다. 이하에서는 페일 개수(fc) 및 페일 판단 기준(FC)은 모두 업데이트되지 않은 상태를 예로 들어 설명하기로 한다.

[0044] 단계 520의 리페어 대상 메모리 패키지의 선정 단계는, 리페어 분석 회로(RA)(422)에 의해 수행된다. 리페어 분석 회로(RA)(422)는, 언리페어 제어 회로(URC)(421) 내의 제1 레지스터(601)를 액세스할 수 있다. 이하에서는 도 20 내지 도 22의 세 가지 예들을 설명하기로 한다. 도 20에는 첫번째 메모리 패키지(PKG0)가 "4"의 페일 개수(fc)를 갖고, 두번째 메모리 패키지(PKG1) 및 세번째 메모리 패키지(PKG2)가 각각 "2"의 페일 개수(fc)를 갖고, 네번째 메모리 패키지(PKG3)가 "1"의 페일 개수(fc)를 가지며, 그리고 다섯번째 메모리 패키지(PKG4)가 "3"의 페일 개수(fc)를 갖는 경우의 제1 레지스터(601A)가 도시되어 있다. 도 21에는 첫번째 메모리 패키지(PKG0)가 "4"의 페일 개수(fc)를 갖고, 두번째 메모리 패키지(PKG1)가 "2"의 페일 개수(fc)를 갖고, 세번째 메모리 패키지(PKG2) 및 네번째 메모리 패키지(PKG3)가 각각 "1"의 페일 개수(fc)를 가지며, 그리고 다섯번째 메모리 패키지(PKG4)는 페일 개수(fc)를 갖지 않는 경우의 제1 레지스터(601B)가 도시되어 있다. 도 22에는 첫번째 메모리 패키지(PKG0)가 "4"의 페일 개수(fc)를 갖고, 두번째 내지 다섯번째 메모리 패키지(PKG1-PKG4)가 각각 "1"의 페일 개수(fc)를 갖는 경우의 제1 레지스터(601C)가 도시되어 있다.

[0045] 도 19에 나타난 바와 같이, 먼저 페일 개수(fc)별로 논리합(이하 OR) 연산을 수행하여 리페어 선정 대상 메모리 패키지들의 페일 분포를 파악한다(단계 520-1). 이는 리페어 분석 회로(RA)(422)가 언리페어 제어 회로(URC)(421) 내의 제1 레지스터(601)를 액세스하여 수행될 수 있다. 하나의 메모리 패키지가 가질 수 있는 최대 페일 개수가 K개(K는 자연수)인 경우를 예로 들기로 한다. 이 경우 리페어 선정 대상 메모리 패키지들의 페일 분포는, K개부터 1개까지 순차적으로 해당하는 페일 개수를 갖는 메모리 패키지의 존재 여부를 "1" 또는 "0"으로 표현함으로써 구성될 수 있다. 본 예에서와 같이 하나의 메모리 패키지가 가질 수 있는 최대 페일 개수가 4개인 경우, {페일 개수가 "4"인 메모리 패키지의 존재 여부, 페일 개수가 "3"인 메모리 패키지의 존재 여부, 페일 개수가 "2"인 메모리 패키지의 존재 여부, 페일 개수가 "1"인 메모리 패키지의 존재 여부}로 리페어 선정 대상 메모리 패키지들의 페일 분포를 구성할 수 있다.

[0046] 페일 개수가 "4"인 메모리 패키지의 존재 여부는, 제1 레지스터(601)의 네번째 제1 레지스터 저장 영역(601-4)의 저장소들 각각에 저장된 값을 모두 OR 연산함으로써 결정된다. 페일 개수가 "3"인 메모리 패키지의 존재 여부는, 제1 레지스터(601)의 세번째 제1 레지스터 저장 영역(601-3)의 저장소들 각각에 저장된 값을 모두 OR 연산함으로써 결정된다. 페일 개수가 "2"인 메모리 패키지의 존재 여부는, 제1 레지스터(601)의 두번째 제1 레지스터 저장 영역(601-2)의 저장소들 각각에 저장된 값을 모두 OR 연산함으로써 결정된다. 페일 개수가 "1"인 메모리 패키지의 존재 여부는, 제1 레지스터(601)의 첫번째 제1 레지스터 저장 영역(601-1)의 저장소들 각각에 저장된 값을 모두 OR 연산함으로써 결정된다. 이에 따라 도 20의 예의 경우, 리페어 선정 대상 메모리 패키지들의 페일 분포는 {1111}로 결정된다. 이는 페일 개수가 "4", "3", "2", "1"인 메모리 패키지가 모두 존재하고 있다는 것을 의미한다. 도 21의 예의 경우, 리페어 선정 대상 메모리 패키지들의 페일 분포는 {1011}로 결정된다. 이는 페일 개수가 "3"인 메모리 패키지는 없으며, 페일 개수가 "4", "2", "1"인 메모리 패키지는 존재하고 있다는 것을 의미한다. 도 22의 예의 경우, 리페어 선정 대상 메모리 패키지들의 페일 분포는 {1001}로 결정된다. 이는 페일 개수가 "3", "2"인 메모리 패키지는 없으며, 페일 개수가 "4", "1"인 메모리 패키지가 존재하고 있다는 것을 의미한다.

[0047] 다음에 페일 개수가 가장 많은 최대 페일 개수(fc_max)가 페일 판단 기준(FC)보다 같거나 큰지의 여부를 판단한다(단계 520-2). 이는 최대 페일 개수(fc_max)를 갖는 메모리 패키지의 경우, 우선적으로 리페어 대상으로 선정될 가능성이 가장 높기 때문이다. 단계 520-2의 판단에서 최대 페일 개수(fc_max)가 페일 판단 기준(FC)보다 같거나 큰 경우(단계 520-2에서 "Y"의 경우), ECC 회로(404)에 의한 ECC 동작에 의해 예러가 정정될 수 없으므로,

최대 페일 개수(fc_max)를 갖는 메모리 패키지를 모두 리페어 대상 메모리 패키지로 선정한다(단계 520-3). 도 20 내지 도 22의 예의 경우, 모두 최대 페일 개수(fc_max)는 "4"이며, 이 값은 페일 판단 기준(FC)인 "4"와 같으므로, "4"의 최대 페일 개수(fc_max)를 갖는 첫번째 메모리 패키지(PKG0)는 리페어 대상 메모리 패키지로 선정된다.

[0048] 단계 520-2의 판단에서 최대 페일 개수(fc_max)가 페일 판단 기준(FC)보다 작은 경우(단계 520-2에서 "N"의 경우) 또는 단계 520-3을 수행한 후에는, $x=1$ 로 설정한다(단계 520-4). 여기서 "x"는 페일 개수를 나타낸다. 따라서 $x=1$ 인 경우, 페일 개수가 "1"인 경우를 나타낸다. 즉 최대 페일 개수(fc_max)를 고려하여 리페어 대상 메모리 패키지를 선정한 후에는, 최소 페일 개수(fc_1)를 고려하여 리페어 대상 메모리 패키지를 추가적으로 선정한다. 다음에 fc_x가 존재하는지의 여부를 판단한다(단계 520-5). 단계 520-4에서 $x=1$ 로 설정되었으므로, 단계 520-5에서 "1"인 페일 개수(fc_1)가 존재하는지의 여부를 판단한다. "1"인 페일 개수(fc_1)가 존재하지 않는 경우(단계 520-5에서 "N"의 경우), 단계 520-9를 수행한다. 단계 520-5에서 "1"인 페일 개수(fc_1)가 존재하는 경우(단계 520-5에서 "Y"의 경우), "1"인 페일 개수(fc_1)의 총 합($\sum fc_1$)이 페일 판단 기준(FC)와 같거나 큰지의 여부를 판단한다(단계 520-6).

[0049] 단계 520-6의 판단에서 "1"인 페일 개수(fc_1)의 총 합($\sum fc_1$)이 페일 판단 기준(FC)보다 작은 경우(단계 520-6에서 "N"의 경우), "1"인 페일 개수(fc_1)를 갖는 메모리 패키지를 리페어 대상 메모리 패키지에서 제외한다(단계 520-7). 이에 따라 "1"인 페일 개수(fc_1)를 갖는 메모리 패키지는, 리턴던시영역을 이용한 리페어가 아닌 ECC 회로(404)의 ECC 동작에 의해 에러가 정정된다. 도 20의 예의 경우, "1"인 페일 개수(fc_1)의 총 합($\sum fc_1$)이 "1"이므로, 페일 판단 기준(FC)인 "4"보다 작으며, 따라서 "1"인 페일 개수(fc_1)를 갖는 네번째 메모리 패키지(PKG3)는 리페어 대상에서 제외된다. 유사하게 도 21의 예의 경우, "1"인 페일 개수(fc_1)의 총 합($\sum fc_1$)이 "2"이므로, 페일 판단 기준(FC)인 "4"보다 작으며, 따라서 "1"인 페일 개수(fc_1)를 갖는 세번째 메모리 패키지(PKG2) 및 네번째 메모리 패키지(PKG3)는 리페어 대상에서 제외된다.

[0050] 단계 520-6의 판단에서 "1"인 페일 개수(fc_1)의 총 합($\sum fc_1$)이 페일 판단 기준(FC)보다 같거나 큰 경우(단계 520-6에서 "Y"의 경우), "1"인 페일 개수(fc_1)를 갖는 메모리 패키지들 중 페일 판단 기준(FC)과 동일한 개수까지의 메모리 패키지를 리페어 대상 메모리 패키지에서 제외하고, 나머지 "1"인 페일 개수(fc_1)를 갖는 메모리 패키지를 리페어 대상으로 선정한다(단계 520-8). 이에 따라 리페어 대상에서 제외된 "1"인 페일 개수(fc_1)를 갖는 메모리 패키지는, 리턴던시영역을 이용한 리페어가 아닌 ECC 회로(404)의 ECC 동작에 의해 에러가 정정된다. 도 22의 예의 경우, "1"인 페일 개수(fc_1)의 총 합($\sum fc_1$)이 "4"이므로, 페일 판단 기준(FC)인 "4"보다 같다. 따라서 이 경우 페일 판단 기준(FC)인 "4"보다 작은 개수, 즉 3개의 메모리 패키지는 리페어 대상에서 제외되며, 나머지 하나의 메모리 패키지는 리페어 대상으로 선정된다. 동일한 페일 개수(fc)를 갖는 메모리 패키지들 중에서 선택적으로 리페어 대상 메모리 패키지를 선정하는 경우, 임의의 기준을 통해 선정이 이루어지도록 할 수 있다. 일 예에서 메모리 패키지의 번호가 가장 낮은 순서부터 리페어 대상 메모리 패키지로부터 제외되는 기준을 적용할 수 있다. 이 경우 도 22의 예의 경우, "1"의 페일 개수(fc_1)를 갖는 메모리 패키지들 중 두번째 내지 네번째 메모리 패키지(PKG1, PKG2, PKG3)는 리페어 대상에서 제외되며, 다섯번째 메모리 패키지(PKG4)가 리페어 대상으로 선정된다.

[0051] 단계 520-7 또는 단계 520-8을 수행한 후에는, 페일 판단 기준(FC)은, 현재의 페일 판단 기준(FC)에서 리페어 대상에서 제외된 메모리 패키지의 페일 개수의 합($\sum fc_1$)이 차감된 값으로 설정된다(단계 520-9). 단계 520-7이 수행된 도 20의 예 및 도 21의 예의 경우, 리페어 대상에서 제외된 메모리 패키지의 페일 개수의 합($\sum fc_1$)은 각각 "1" 및 "2"가 된다. 따라서 페일 판단 기준(FC)은 각각 "4-1=3" 및 "4-2=2"가 된다. 단계 520-8이 수행된 도 22의 예의 경우, 리페어 대상에서 제외된 메모리 패키지의 페일 개수의 합($\sum fc_1$)은 "3"이 된다. 따라서 페일 판단 기준(FC)은 "4-3=1"이 된다. 단계 520-9를 수행한 후에는 $x=x+1$ 로 설정한다(단계 520-10). 이에 따라 리페어 선정 여부 대상은 "2"인 페일 개수(fc_2)를 갖는 메모리 패키지가 된다. 다음에 x가 가장 큰 값인지의 여부를 판단한다(단계 520-11). 여기서 x가 가장 큰 값인 경우는, 메모리 패키지가 가질 수 있는 최대 페일 개수(fc_max)인 경우를 의미한다. 단계 520-11의 판단에서 x가 가장 큰 값이 아닌 경우, 예컨대 $x=2$ 인 경우, 단계 520-5 내지 단계 520-10의 단계를 반복하여 수행한다. 단계 520-11의 판단에서 x가 가장 큰 값인 경우, 즉 최대 페일 개수(fc_max)인 경우 이미 리페어 대상 메모리 패키지의 선정 동작이 수행되었으므로 리페어 대상 메모리 패키지를 선정하는 동작을 종료한다.

[0052] 도 20의 예의 경우, $x=2$ 일 때 단계 520-5 및 단계 520-6를 수행한 결과 "2"인 페일 개수(fc_2)의 총 합($\sum fc_2$)인 "4"가 새롭게 설정된 페일 판단 기준(FC)인 "2"보다 크므로, 단계 520-8를 수행한다. 단계 520-8에서 페일 판단 기준(FC)인 "2"보다 작은 페일 개수의 메모리 패키지가 없으므로, 두번째 메모리 패키지(PKG1)는 리

페어 대상으로 선정된다. 도 21의 예의 경우, $x=2$ 일 때 단계 520-5 및 단계 520-6를 수행한 결과 "2"인 페일 개수(fc_2)의 총 합($\sum fc_2$)인 "4"가 새롭게 설정된 페일 판단 기준(FC)인 "3"보다 크므로, 단계 520-8을 수행한다. 단계 520-8에서 페일 판단 기준(FC)인 "3"보다 작은 "2"인 페일 개수(fc_2)를 갖는 반도체 메모리 패키지들(PKG1, PKG2) 중 패키지 번호가 큰 세번째 메모리 패키지(PKG3)가 리페어 대상으로 선정되고, 두번째 메모리 패키지(PKG2)는 리페어 대상에서 제외된다. 그리고 리페어 대상에서 제외된 메모리 패키지의 페일 개수의 합($\sum fc_2$)은 "2"가 된다. 따라서 단계 520-9에서 페일 판단 기준(FC)은 각각 " $3-2=1$ "로 설정된다. 도 21의 예에서, $x=3$ 일 때 단계 520-5 및 단계 520-6를 수행한 결과 "3"인 페일 개수(fc_3)의 총 합($\sum fc_3$)인 "3"이 새롭게 설정된 페일 판단 기준(FC)인 "1"보다 크므로, 단계 520-8을 수행한다. 단계 520-8에서 "3"인 페일 개수(fc_3)를 갖는 다섯번째 반도체 메모리 패키지(PKG4)는 페일 판단 기준(FC)인 "1"보다 크므로 리페어 대상으로 선정된다.

[0053] 이와 같이 도 8의 단계 520이 수행되면, 도 9에 나타난 바와 같이, 리페어 대상 메모리 패키지 내의 리던던시영역이 사용가능한지의 여부를 판단한다(단계 521). 단계 521의 판단은, 리페어 어드레스 레지스터 파일 제어 회로(RARFC)(423)에 의해 수행될 수 있다. 단계 521의 판단은, 리페어 어드레스 레지스터 파일(RARF)(450) 내에 리페어 대상 메모리 패키지 내의 리던던시영역에 대한 어드레스가 기록될 저장 공간이 남아 있는지의 여부에 따라 이루어질 수 있다. 구체적으로 리페어 어드레스 레지스터 파일 제어 회로(RARFC)(423)는, 리페어 분석 회로(RA)(422)에 의해 리페어 대상으로 선정된 메모리 패키지에 대한 정보를 입력받는다. 그리고 리페어 어드레스 레지스터 파일(RARF)(450) 내에 리페어 대상으로 선정된 메모리 패키지 내의 리던던시영역의 어드레스가 기록될 저장 공간이 남아 있는지를 확인한다. 단계 521의 판단에서, 리페어 대상 메모리 패키지들 중 어느 하나의 메모리 패키지의 리던던시영역 어드레스가 기록될 저장 공간이 남아 있지 않는 경우(단계 521에서 "N"의 경우), 빌트-인 셀프 테스트를 다시 수행하도록 하는 BIST 재시도 플래그를 설정한다(단계 524). 다른 예에서 빌트-인 셀프 테스트가 정해진 스케줄에 의해 추후 수행될 예정인 경우, 단계 524는 생략될 수도 있다. 단계 521의 판단에서, 리페어 대상 메모리 패키지의 리던던시영역 어드레스가 기록될 저장 공간이 남아 있는 경우(단계 521에서 "Y"의 경우), 리페어 어드레스 레지스터 파일 제어 회로(RARFC)(423)는, 리페어 어드레스 레지스터 파일(RARF)(450) 내에 리페어 대상 메모리 패키지의 리던던시영역에 대한 어드레스를 저장한다(단계 522).

[0054] 이와 같은 테스트 과정이 종료되면, 도 20의 예의 경우, "4"의 페일 개수(fc_4)를 갖는 첫번째 메모리 패키지(PKG0)와, "3"의 페일 개수(fc_3)를 갖는 다섯번째 메모리 패키지(PKG4)와, 그리고 "2"의 페일 개수(fc_2)를 갖는 세번째 메모리 패키지(PKG2)는 각각의 리던던시영역을 이용한 리페어가 수행된다. "2"의 페일 개수(fc_2)를 갖는 두번째 메모리 패키지(PKG1) 및 "1"의 페일 개수(fc_1)를 갖는 네번째 메모리 패키지(PKG3)는, 리페어 대상에서 제외되며, 데이터 액세스 과정에서 발생하는 에러는 ECC 동작을 통해 정정될 수 있다. 도 21의 예의 경우, "4"의 페일 개수(fc_4)를 갖는 첫번째 메모리 패키지(PKG0) 및 "2"의 페일 개수(fc_2)를 갖는 두번째 메모리 패키지(PKG1)는 각각의 리던던시영역을 이용한 리페어가 수행된다. 각각 "1"의 페일 개수(fc_1)를 갖는 메모리 패키지들(PKG2, PKG3)은, 리페어 대상에서 제외되며, 데이터 액세스 과정에서 발생하는 에러는 ECC 동작을 통해 정정될 수 있다. 도 22의 예의 경우, "4"의 페일 개수(fc_4)를 갖는 첫번째 메모리 패키지(PKG0)는 리던던시영역을 이용한 리페어가 수행된다. "1"의 페일 개수(fc_1)를 갖는 메모리 패키지들(PKG1-PKG4) 중 다섯번째 메모리 패키지(PKG4) 또한 리던던시영역을 이용한 리페어가 수행된다. "1"의 페일 개수(fc_1)를 갖는 두번째 메모리 패키지(PKG1), 세번째 메모리 패키지(PKG2), 및 네번째 메모리 패키지(PKG3)는 리페어 대상에서 제외되며, 데이터 액세스 과정에서 발생하는 에러는 ECC 동작을 통해 정정될 수 있다.

[0055] 상술한 바와 같이 본 출원의 실시 형태들을 도면들을 예시하며 설명하지만, 이는 본 출원에서 제시하고자 하는 바를 설명하기 위한 것이며, 세밀하게 제시된 형상으로 본 출원에서 제시하고자 하는 바를 한정하고자 한 것은 아니다.

부호의 설명

- [0056] 10...메모리 모듈 20...호스트
- 30...미디어 100...메모리 패키지
- 200...데이터 버퍼 300...탭
- 400...모듈 컨트롤러 110-1, 110-2, ..., 110-N...메모리 칩
- 401-1...프론트 물리층 401-2...백 물리층
- 402...명령 처리 회로 403...테스트 회로

- 404...ECC 회로 405, 406...멀티플렉서
- 410...빌트-인 셀프 테스트(BIST) 회로
- 411...커맨드 발생기 412...어드레스 발생기
- 413...데이터 발생기 414...데이터 비교부
- 420...빌트-인 리페어 분석 회로(BIRA)
- 421...언리페어 제어 회로(URC) 422...리페어 분석 회로(RA)
- 423...리페어 어드레스 레지스터 파일 제어 회로(RARFC)
- 430...테스트 모드 회로(TM)
- 440...빌트-인 셀프 리페어 회로(BISR)
- 450...리페어 어드레스 레지스터 파일(RARF)

도면

도면1

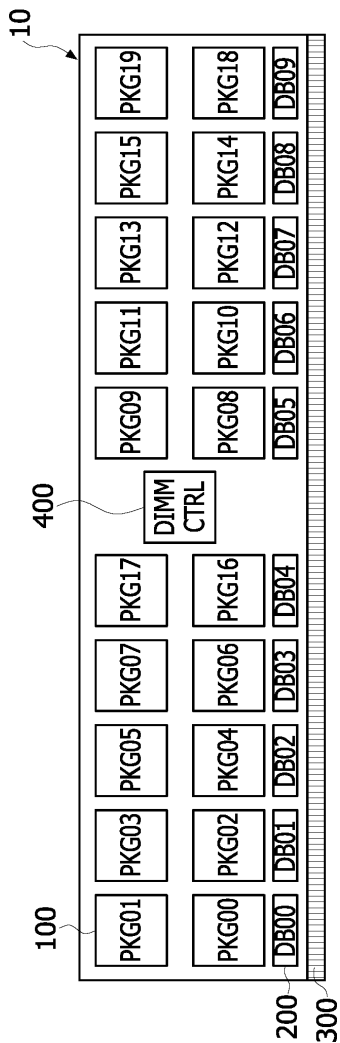

도면2

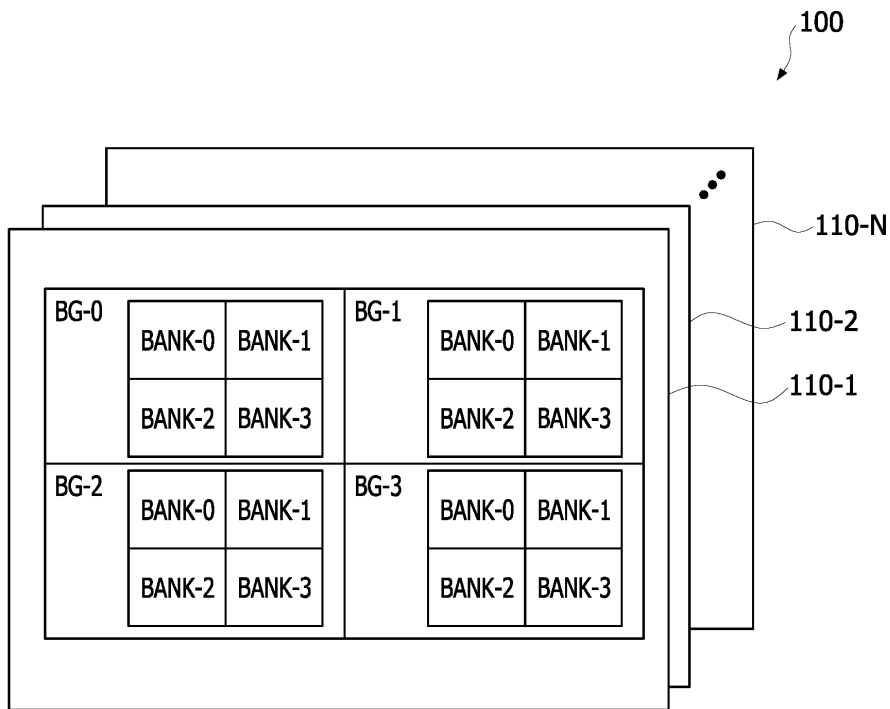

도면3

셀어레이 어드레스

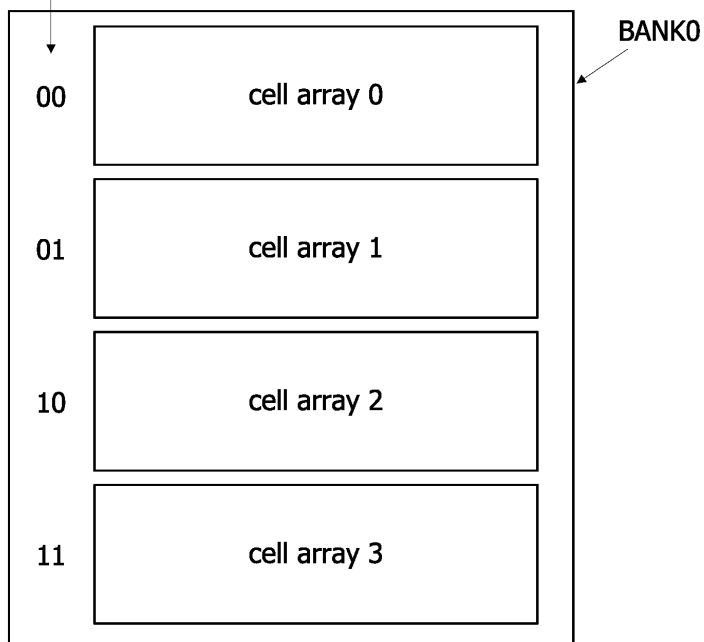

도면4

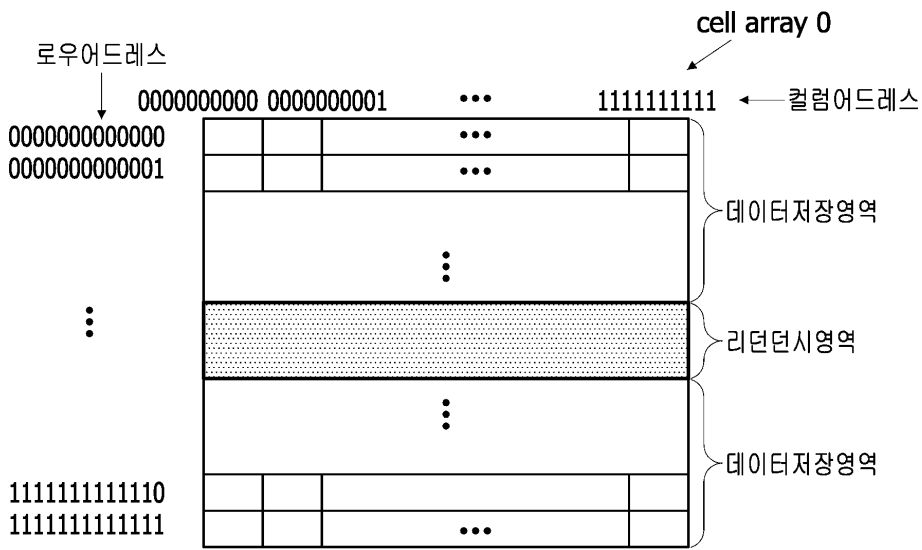

도면5

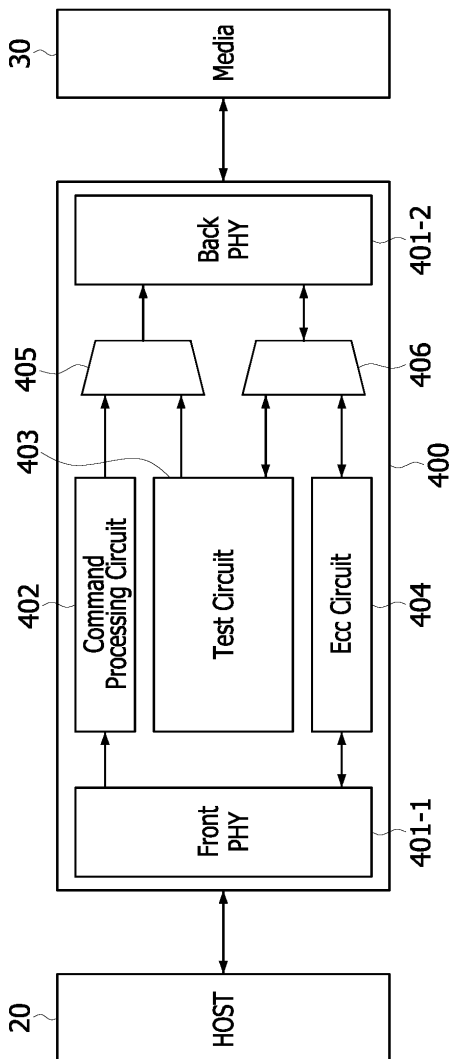

도면6

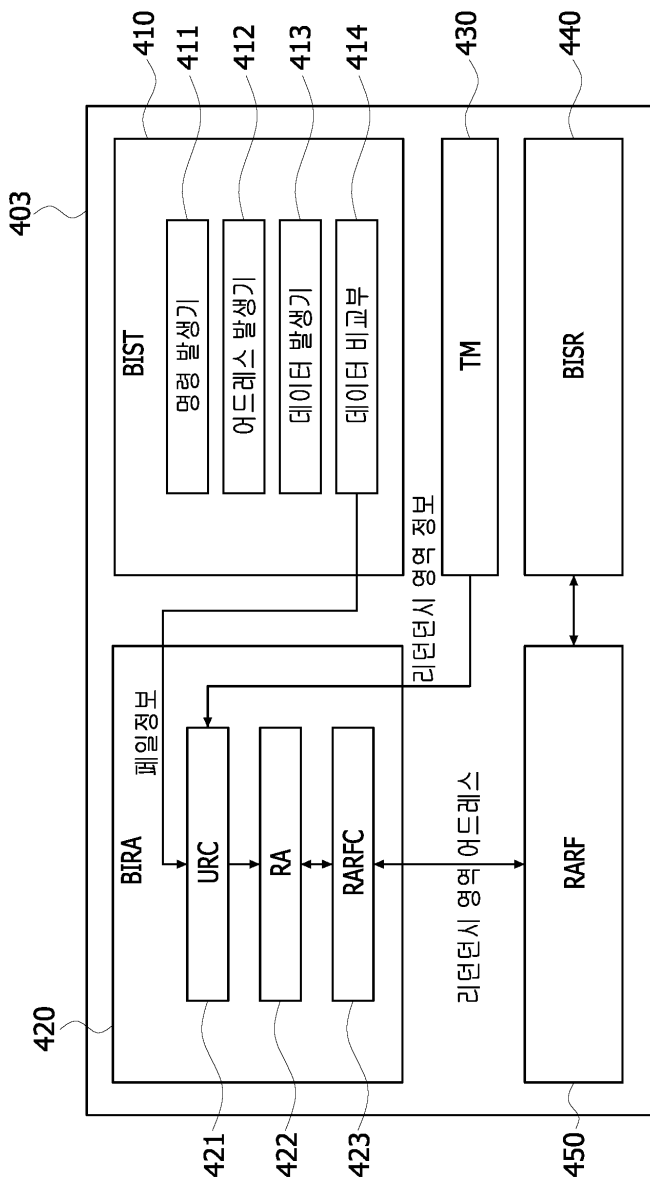

도면7

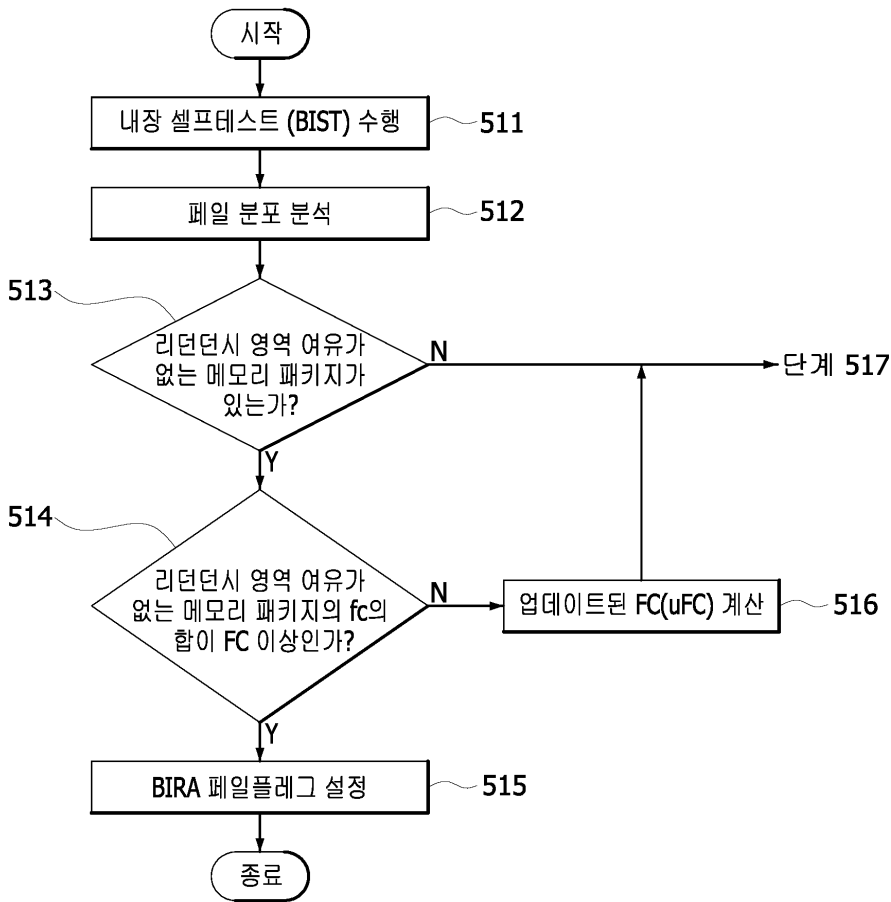

도면8

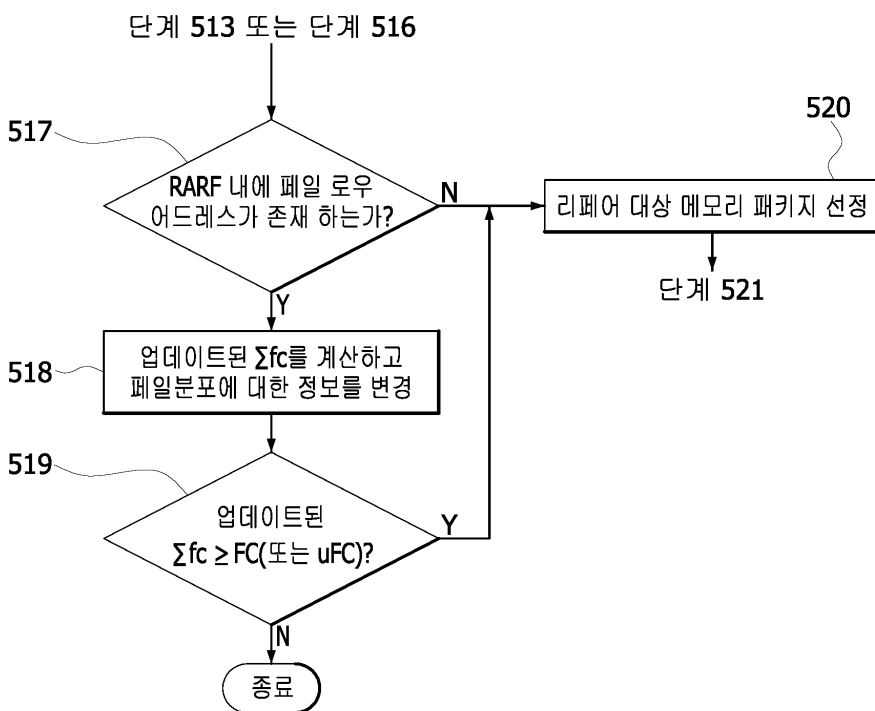

도면9

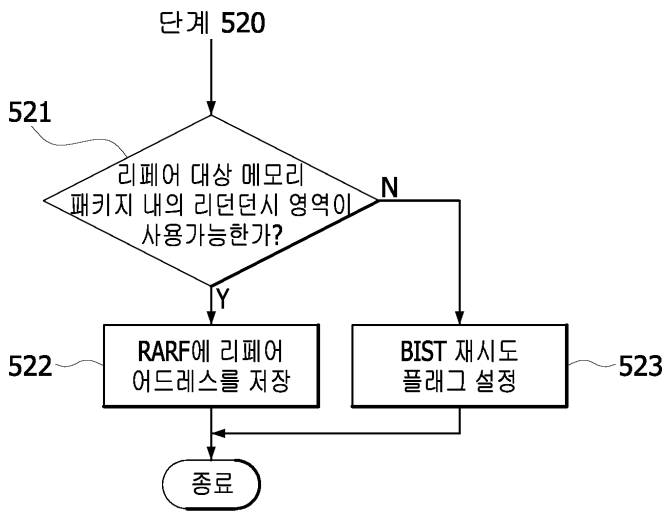

도면10

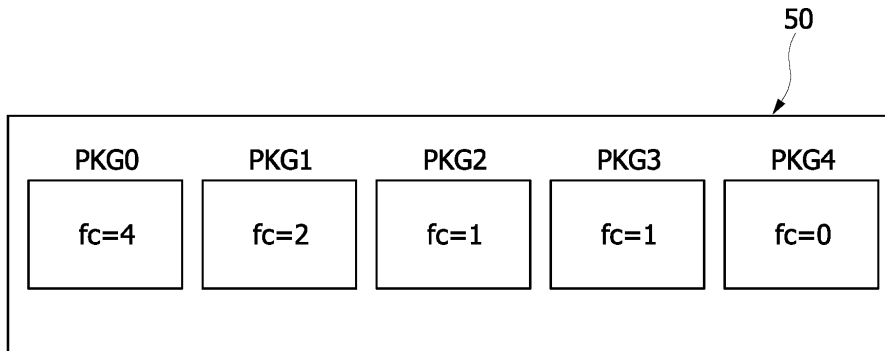

도면11

파일 정보	데이터 예시
칩 신호(CS) (2비트)	01
칩 아이디(CID) (3비트)	000
뱅크 그룹 어드레스 (2비트)	01
뱅크 어드레스 (2비트)	10
로우 어드레스 (18비트)	0001010101010101
패키지별 파일 정보 (15비트)	000001001010100

도면12

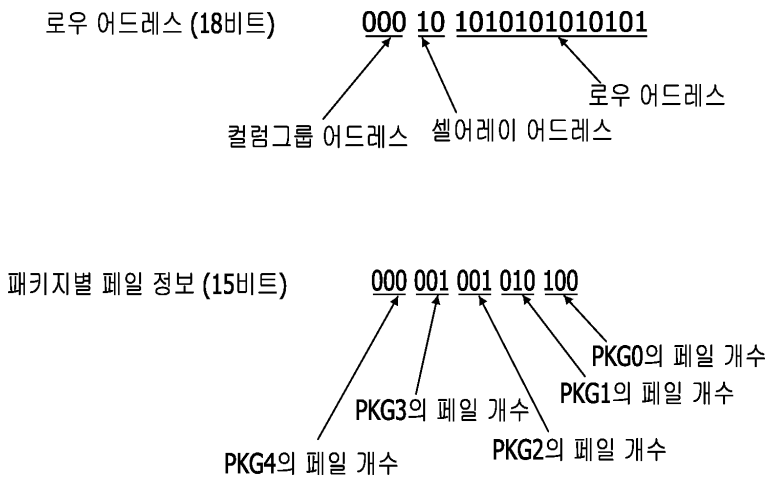

도면13

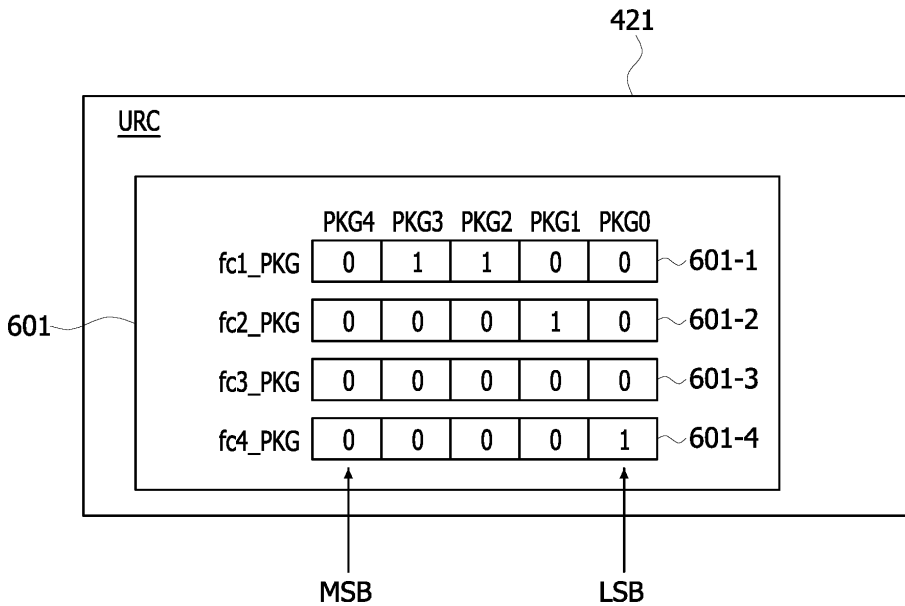

도면14

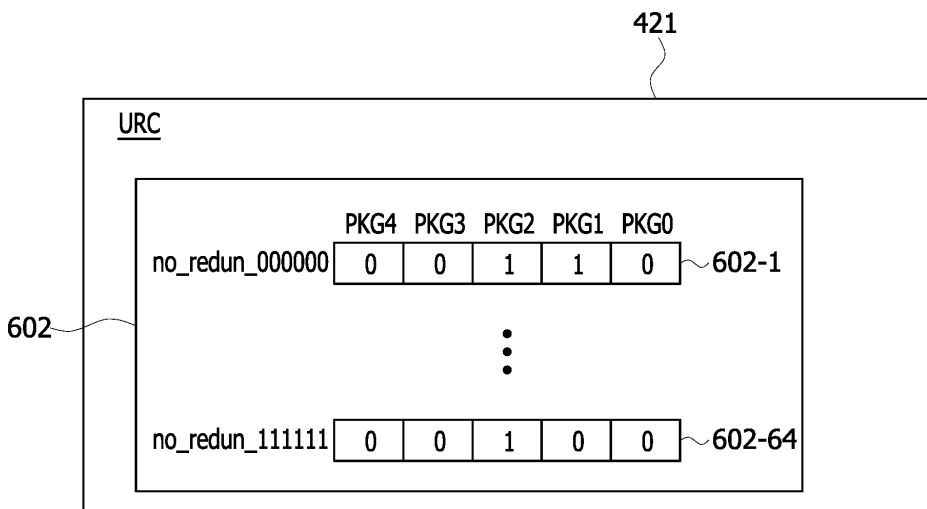

도면15

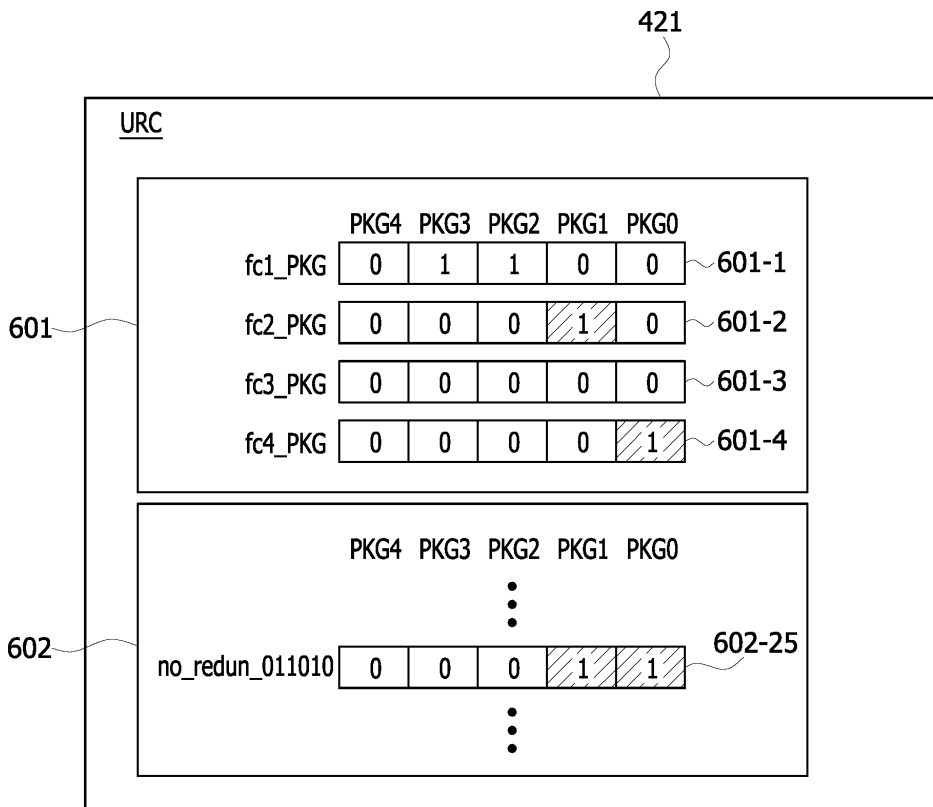

도면16

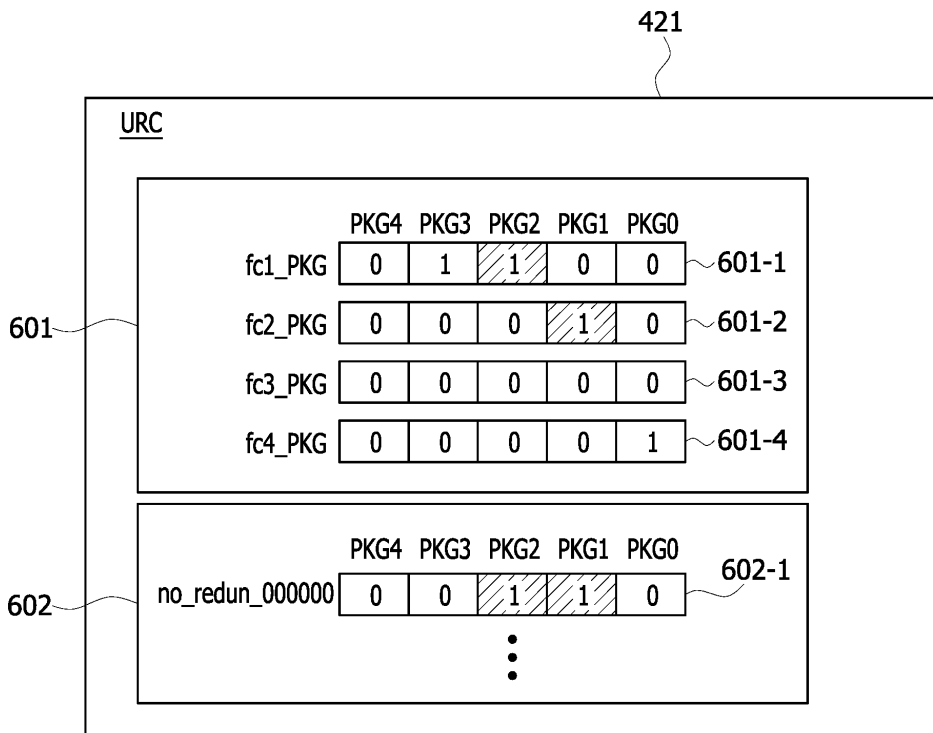

도면17

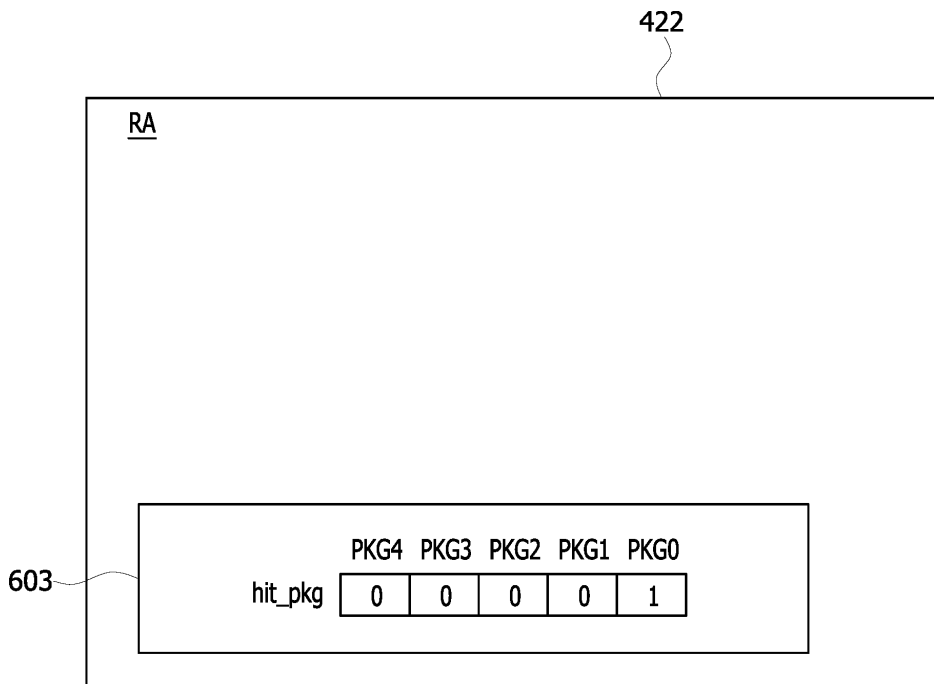

도면18

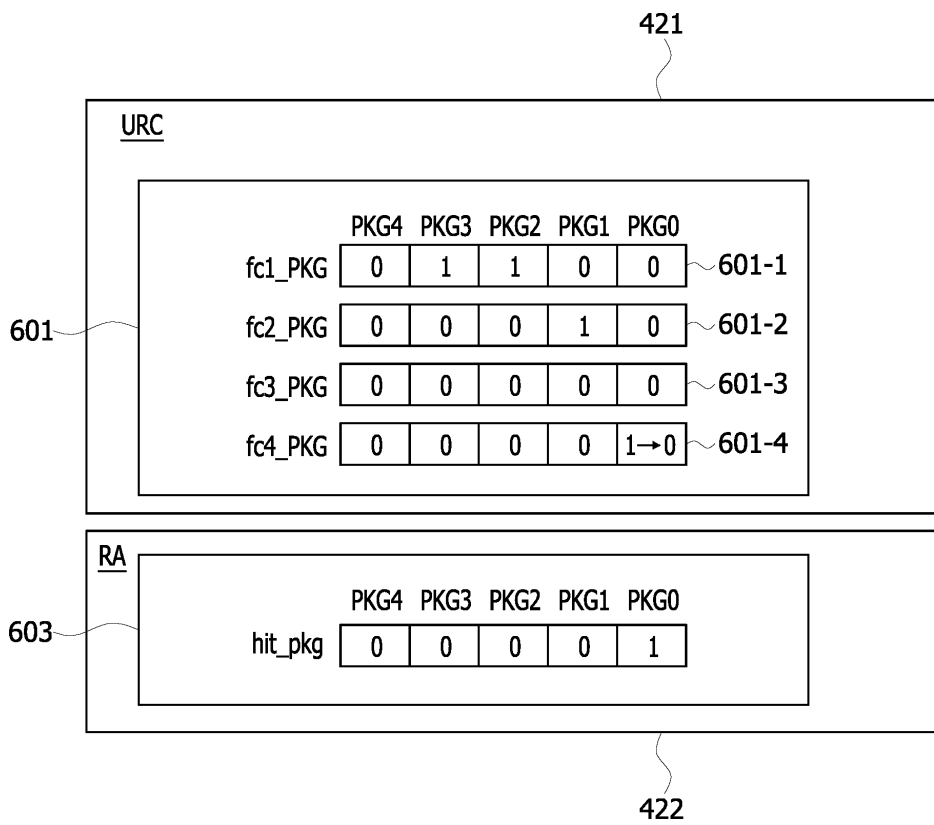

도면19

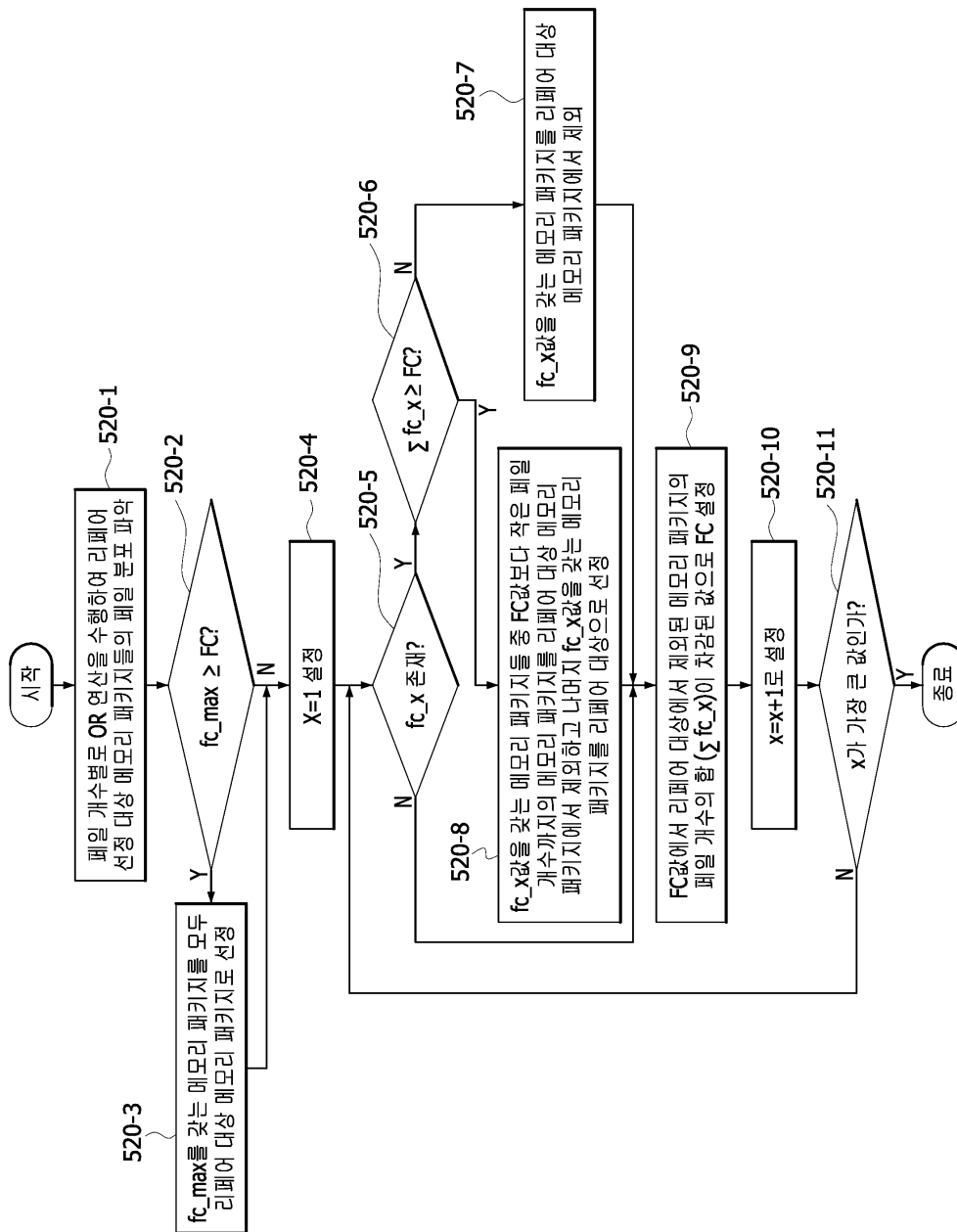

도면20

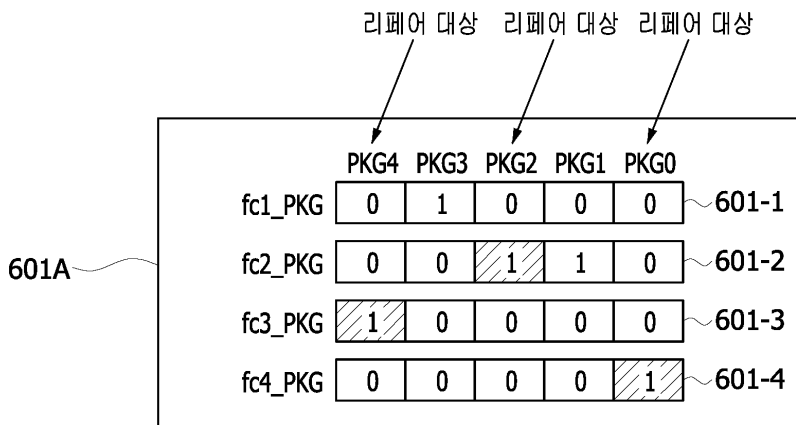

도면21

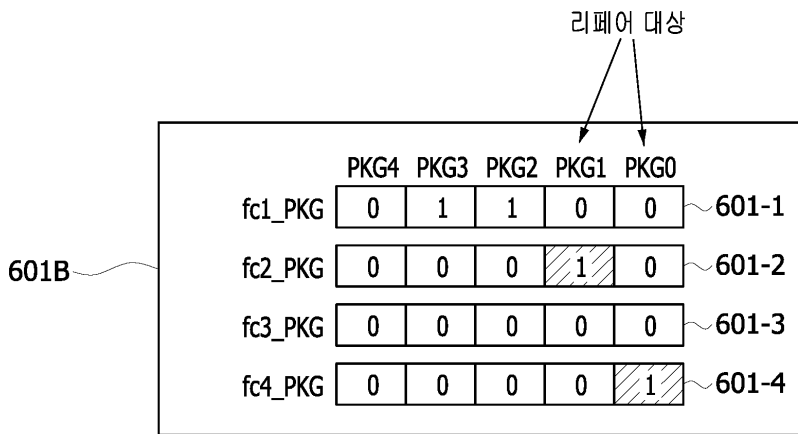

도면22

