



Patentdirektoratet

-
- (21) Patentansøgning nr. : 4820/89 (51) Int. Cl. 5: G 03 D 3/13
(22) Indleveringsdag:.... 29 sep 1989 B 65 H 20/24
(24) Løbedag:..... 29 sep 1989
(41) Alm. tilgængelig:.... 31 mar 1990
(62) Stamansøgningsnummer:.....
(86) International ansøgning nr. :... -
(86) International indleveringsdag:
(85) Videreførselsdag:
(30) Prioritet: 30 sep 1988 DE 3833216.
(71) Ansøger: *Vereinigte CeWe-Colorbetriebe GmbH & Co. AG, Meerweg 30-32;
2900 Oldenburg, DE
(72) Opfinder: Herman *Schwithal, Max-Beckmann-Str. 30; 2900 Oldenburg, DE
(74) Fuldmægtig: Firmaet Chas. Hude, H. C. Andersens Boulevard 33, 1553,
København V

-
- (54) Fremgangsmåde og apparat til fremkaldelse af papirbilleder, som er eksponeret på en fotopapirbane
(57) Sammendrag

4820-89

Ved en fremgangsmåde og et apparat til fremkaldelse af papirbilleder på en fotopapirbane (1) ledes den fotopapirbane (1), der skal fremkaldes, kontinuerligt igennem fremkaldelsesapparatet. For at opnå en således forbedret fremkaldelsesproces, at denne kan foregå med forbedret rentabilitet i papirfoto-fremstillings- og bearbejdningsprocessen kan fotopapirbanens (1) gennemløbshastighed i fremkaldelsesapparatet til enhver tid tilpasses til hastighedsforholdene og især også en højere arbejdshastighed i arbejdsstationer, som er koblet ind foran eller efter fremkaldelsesapparatet. Apparatet omfatter et hus, hvori der er anbragt omstyringsruller (2a,2b) til omstyring og føring af den fotopapirbane (1), der skal fremkaldes på i det mindst to forskellige højdeniveauer. I det mindste en af omstyringsrullerne (2a) er således forskydelig, at dens afstand til det andet omstyringsrulleniveau kan reguleres.

Fig. 1

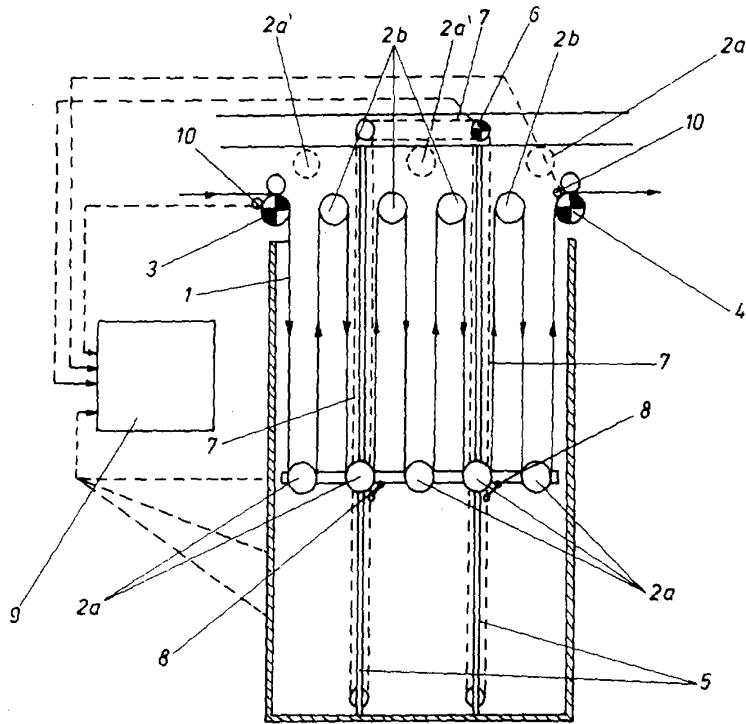

10801