

(19)



Europäisches Patentamt

European Patent Office

Office européen des brevets



(11)

EP 1 018 316 A3

(12)

### EUROPÄISCHE PATENTANMELDUNG

(88) Veröffentlichungstag A3:  
29.11.2000 Patentblatt 2000/48

(51) Int Cl.7: A47L 23/24, E04F 19/10

(43) Veröffentlichungstag A2:  
12.07.2000 Patentblatt 2000/28

(21) Anmeldenummer: 00100044.7

(22) Anmeldetag: 04.01.2000

(84) Benannte Vertragsstaaten:  
AT BE CH CY DE DK ES FI FR GB GR IE IT LI LU  
MC NL PT SE  
Benannte Erstreckungsstaaten:  
AL LT LV MK RO SI

(72) Erfinder: **Arens, Dieter**  
57076 Siegen (DE)

(74) Vertreter: **Valentin, Ekkehard, Dipl.-Ing.**  
Patentanwälte  
Hemmerich-Müller-Grosse-  
Pollmeier-Valentin-Gihske  
Hammerstrasse 2  
57072 Siegen (DE)

(30) Priorität: 04.01.1999 DE 19900101

(71) Anmelder: **Arens, Dieter**  
57076 Siegen (DE)

#### (54) Rost zur Bildung von Laufmatten, Fussabstreifern oder dergleichen

(57) Bei einem Rost (1) zur Bildung von Laufmatten, Fußabstreifern oder dergleichen, bestehend aus einer Vielzahl von mit ihren Längsachsen parallel zueinander angeordneten Profilstäben (2), die durch Verbindingleisten (3) auf Abstand voneinander miteinander verbunden sind, wobei die Verbindingleisten (3) mit hochragend angeformten sowie hinterschnitten profilierten, im Querschnitt im wesentlichen T-förmigen Nocken (10) als

Kupplungsglieder in angepaßt hinterschnitten gestaltete Längsnuten (6) an der Unterseite der Profilstäbe (2) eingreifen, wird die Montage der einzelnen Profilstäbe (2) mittels der Verbinder verbessert und vereinfacht, wenn die Profilstäbe (2) an ihrer Unterseite mit zur Breite der Verbindingleisten (3) komplementären Ausnehmungen (9) in ihren Längsnutprofilflanschen ausgebildet sind, die die eingesetzten Verbindingleisten (3) lage-sicher halten.

Fig.1

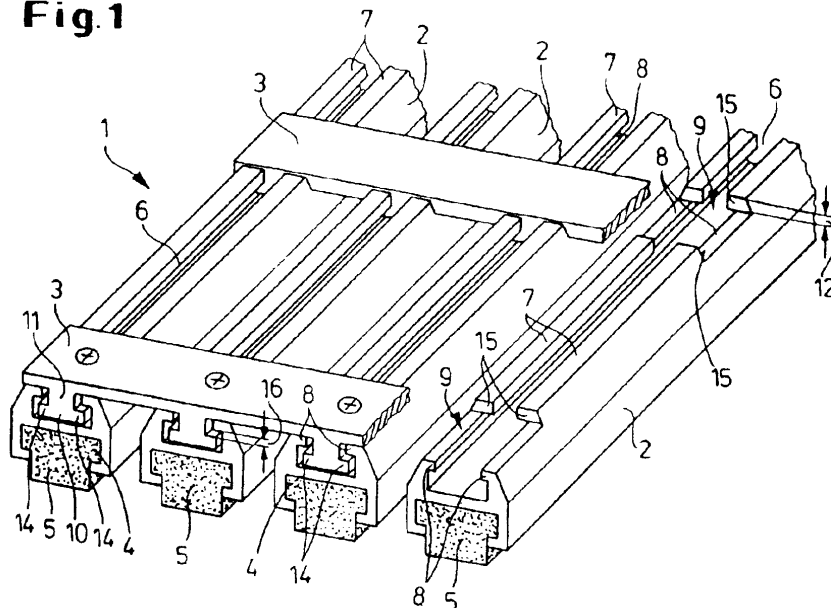

EP 1 018 316 A3



Europäisches  
Patentamt

EUROPÄISCHER RECHERCHENBERICHT

Nummer der Anmeldung  
EP 00 10 0044

EINSCHLÄGIGE DOKUMENTE		
Kategorie	Kennzeichnung des Dokuments mit Angabe, soweit erforderlich, der maßgeblichen Teile	Betrifft Anspruch
A	DE 23 47 790 A (ARPLAST GMBH FÜR KUNSTSTOFFE AM BAU & CO KG) 10. April 1975 (1975-04-10) ---	
D,A	DE 90 03 350 U (ERICH ARENS KG) 31. Mai 1990 (1990-05-31) ---	
A	DE 862 353 C (O. DEHM) -----	
		KLASSIFIKATION DER ANMELDUNG (Int.Cl.7)
		A47L23/24 E04F19/10
		RECHERCHIERTE SACHGEBIETE (Int.Cl.7)
		A47L
Der vorliegende Recherchenbericht wurde für alle Patentansprüche erstellt		
Recherchenort	Abschlußdatum der Recherche	Prüfer
DEN HAAG	5. Oktober 2000	Bourseau, A-M
KATEGORIE DER GENANNTEN DOKUMENTE		
X : von besonderer Bedeutung allein betrachtet Y : von besonderer Bedeutung in Verbindung mit einer anderen Veröffentlichung derselben Kategorie A : technologischer Hintergrund O : nichtschriftliche Offenbarung P : Zwischenliteratur T : der Erfindung zugrunde liegende Theorien oder Grundsätze E : älteres Patentdokument, das jedoch erst am oder nach dem Anmeldedatum veröffentlicht worden ist D : in der Anmeldung angeführtes Dokument L : aus anderen Gründen angeführtes Dokument & : Mitglied der gleichen Patentfamilie, übereinstimmendes Dokument		

EPO FORM 1503 03/82 (P04C03)

**ANHANG ZUM EUROPÄISCHEN RECHERCHENBERICHT  
ÜBER DIE EUROPÄISCHE PATENTANMELDUNG NR.**

EP 00 10 0044

In diesem Anhang sind die Mitglieder der Patentfamilien der im obengenannten europäischen Recherchenbericht angeführten Patentedokumente angegeben.

Die Angaben über die Familienmitglieder entsprechen dem Stand der Datei des Europäischen Patentamts am  
Diese Angaben dienen nur zur Unterrichtung und erfolgen ohne Gewähr.

05-10-2000

Im Recherchenbericht angeführtes Patentedokument	Datum der Veröffentlichung	Mitglied(er) der Patentfamilie	Datum der Veröffentlichung
DE 2347790 A	10-04-1975	KEINE	
DE 9003350 U	31-05-1990	DE 9103222 U	13-06-1991
DE 862353 C		KEINE	

EPO FORM P0461

Für nähere Einzelheiten zu diesem Anhang : siehe Amtsblatt des Europäischen Patentamts, Nr.12/82