

①9 RÉPUBLIQUE FRANÇAISE
INSTITUT NATIONAL
DE LA PROPRIÉTÉ INDUSTRIELLE
PARIS

①1 N° de publication : **2 557 722**

(à n'utiliser que pour les
commandes de reproduction)

②1 N° d'enregistrement national : **83 21064**

⑤1 Int CI* : G 11 B 5/012.

①2 **DEMANDE DE BREVET D'INVENTION**

A1

②2 Date de dépôt : 30 décembre 1983.

③0 Priorité :

④3 Date de la mise à disposition du public de la
demande : BOPI « Brevets » n° 27 du 5 juillet 1985.

⑥0 Références à d'autres documents nationaux appa-
rentés :

⑦1 Demandeur(s) : *CII Honeywell Bull.* — FR.

⑦2 Inventeur(s) : Christian Maury, Jean Lequien et Denis
Pinson.

⑦3 Titulaire(s) :

⑦4 Mandataire(s) : *CII Honeywell Bull.*

⑤4 Procédé d'écriture d'informations sur un support d'enregistrement.

⑤7 Procédé d'écriture d'informations sur un support DISC où
elles sont écrites sous forme de transitions TR_{jk} sur une
pluralité de pistes par un transducteur TMI se déplaçant sui-
vant une courbe donnée TV, les transitions étant définies par
leur phase θ'_j par rapport à un repère de référence RIND.

Selon l'invention, le procédé est caractérisé en ce que, dans
le but d'aligner les transitions selon une seconde courbe
prédéterminée, on écrit une transition de référence TR_{iok} ayant
une phase de référence θ_{ik} sur une piste donnée, on écrit les
autres transitions de la seconde courbe avec un décalage de
phase θ_j par rapport à la phase de référence.

Applicable aux mémoires à disques.

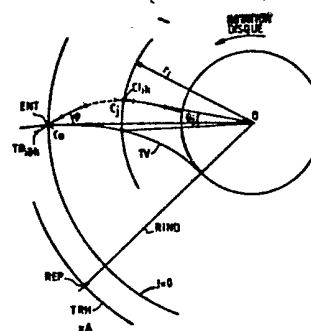

FR 2 557 722 - A1

PROCEDE D'ECRIURE D'INFORMATIONS SUR UN SUPPORT
D'ENREGISTREMENT.

La présente invention concerne un procédé d'écriture
d'informations sur un support d'enregistrement. Elle est
plus particulièrement applicable à l'écriture
d'informations sur les disques magnétiques utilisés dans
5 les mémoires à disques.

Les mémoires à disques sont désormais fréquemment
utilisées dans les systèmes de traitement de
l'information.

10

On sait que les disques magnétiques portent les
informations sous forme codée sur des pistes
d'enregistrement concentriques circulaires dont la largeur
n'excède pas quelques dizaines de microns et qui sont
15 disposées sur leurs deux faces.

Les disques magnétiques sont entraînés à vitesse de
rotation constante par un moteur électrique.

20 Les moyens qui permettent soit d'écrire (on dit également
enregistrer) les informations sur des disques magnétiques,
soit de les lire, soit enfin de réaliser l'une et l'autre
de ces deux fonctions, sont appelés transducteurs. A une
face d'un disque donné, on associe généralement un ou
25 plusieurs transducteurs, le disque défilant devant celui-
ci ou ceux-ci. Les transducteurs les plus couramment
utilisés sont des transducteurs magnétiques constitués par
un circuit magnétique couplé à un enroulement et
comportant un entrefer. On peut définir cet entrefer comme
30 les moyens de transduction du transducteur. Le centre de
symétrie de l'entrefer est appelé centre de l'entrefer et,
par extension, centre des moyens de transduction.
L'entrefer est sensiblement rectangulaire et beaucoup plus
long que large. On appellera "direction de l'entrefer",
35 l'axe de symétrie longitudinal de celui-ci.

Afin d'écrire (ou de lire) les informations de toutes les pistes d'une même face d'un disque il est nécessaire de déplacer le (s) transducteur (s) associé(s) à cette face, parallèlement à celle-ci. A cet effet, le transducteur est
5 solidaire d'un bras support lui-même porté par un système de positionnement également appelé actionneur. Dans la pratique antérieure, les actionneurs utilisés sont le plus souvent des actionneurs dits linéaires, permettant au transducteur de se déplacer suivant un rayon au-dessus de
10 la face du disque à laquelle il est associé, la direction de l'entrefer coïncidant avec ce rayon.

On sait que, pour enregistrer une suite d'informations sur un disque magnétique, on crée sur chaque piste de celui-ci
15 une succession de petits domaines magnétiques répartis sur toute la longueur de la piste ayant soit des inductions magnétiques positives ou négatives de même module (cas le plus fréquent) soit des inductions nulles. La direction de l'induction est soit parallèle soit perpendiculaire à la
20 surface du disque. Le nombre de domaines magnétiques élémentaires d'induction positive est égal au nombre de domaines élémentaires d'induction négative.

La frontière géographique entre deux domaines magnétiques
25 élémentaires adjacents d'une même piste où les inductions magnétiques sont de sens opposé définit ce que l'on appelle une transition magnétique. On voit qu'une transition magnétique est le lieu géographique où se produit un changement d'état physique entre deux domaines
30 magnétiques élémentaires, cet état physique étant défini par le sens de l'induction magnétique. Plus généralement, dans le domaine de l'enregistrement des informations (qu'elles soient ou non magnétiques), on définira donc sous le nom de transition, le lieu géographique où se
35 produit un changement d'état physique entre deux domaines élémentaires voisins d'une même piste.

Dans le domaine de l'enregistrement magnétique, toute information est définie par au moins une transition magnétique, sa valeur dépendant soit de la nature de la transition (positive ou négative, c'est-à-dire que l'on 5 passe d'une induction négative à une induction positive ou l'inverse) soit de la présence ou de l'absence de cette transition, soit de la nature de l'association de cette transition avec une ou plusieurs autres transitions : on peut ainsi définir des informations constituées par 10 l'association de deux transitions magnétiques de nature opposée, ainsi qu'il est indiqué dans le brevet français N°2.439.435 déposé le 19 Octobre 1978 par la Compagnie Internationale pour l'Informatique CII Honeywell Bull, sous le titre "Mode d'écriture d'informations sur un 15 support d'enregistrement magnétique". Dans ce dernier cas, la valeur de l'information est fonction de la présence ou de l'absence de la double transition.

Les progrès actuellement effectués tant dans la 20 fabrication des disques magnétiques que dans celle des transducteurs, permettent d'accroître très sensiblement les densités radiale et longitudinale, la densité radiale étant le nombre de pistes par unité de longueur mesurée suivant un rayon et la densité longitudinale étant le 25 nombre d'informations par unité de longueur mesurée suivant la circonférence d'une piste.

On voit donc que, pour une même quantité d'informations contenues dans une mémoire à disques, l'accroissement des 30 densités permet de réaliser des mémoires à disques qui non seulement peuvent comporter un nombre plus limité de disques, mais également peuvent avoir des disques de dimensions plus faibles.

35 Dans ce cas, on préfère alors enregistrer les informations sur chacune des faces du disque de la manière suivante,

ainsi qu'il a été décrit dans le brevet français N°2.439.435.

Les informations sont alors réparties à l'intérieur de
5 secteurs circulaires égaux et adjacents, une face du
disque étant divisée habituellement en plusieurs dizaines
de secteurs. Chaque secteur est divisé en deux aires
inégaux dont la plus grande comprend les données
destinées à être traitées par le système de traitement de
10 l'information auquel ces mémoires à disques appartiennent
et l'aire la plus petite des informations de repérage des
pistes, informations destinées à être utilisées par le
dispositif de positionnement des transducteurs magnétiques
en regard des pistes du disque.

15

Dans chaque secteur l'aire la plus petite est divisée en
plusieurs zones appelées "zones de référence", chaque
piste étant associée à deux zones adjacentes, la frontière
entre ces deux zones coïncidant avec le cercle situé au
20 milieu de la piste à laquelle ces deux zones sont
associées. De ce fait, lorsque le transducteur magnétique
lit les informations d'une piste donnée, il lit les
informations de deux zones de référence adjacentes en
étant situé "à cheval" sur celles-ci c'est-à-dire
25 parfaitement centré sur la frontière entre ces deux zones.

Chaque zone de référence comprend une pluralité de
transitions magnétiques dont chacune occupe une position
et un rang parfaitement déterminé à l'intérieur de la
30 zone.

Afin que les données enregistrées sur les pistes
magnétiques d'une face d'un disque (dans l'aire la plus
grande de chacun des secteurs) soient lues ou écrites avec
35 un maximum de précision possible, il est nécessaire que le
transducteur soit positionné en regard de chacune des

pistes de la manière la plus précise possible. Pour cela il faut que les informations de repérage des pistes soient écrites avec le maximum de précision possible, ce qui est accompli au moyen d'un appareil spécial appelé
5 "formateur". Pour un disque donné, les informations de repérage des pistes sont écrites une fois pour toutes, par le formateur et ce pour toute la durée de vie du disque.

En même temps que l'on cherche à accroître les densités
10 radiale et longitudinale des informations contenues sur les disques magnétiques, on cherche à réduire considérablement l'encombrement des mémoires à disques, de sorte qu'on est conduit à utiliser de plus en plus fréquemment des actionneurs rotatifs parce que ceux-ci ont
15 besoin d'une énergie électrique moindre qu'un actionneur linéaire et que leur encombrement est moins important. Un tel actionneur rotatif comporte un équipage mobile en rotation autour d'un axe parallèle à l'axe de rotation du disque magnétique et situé à l'extérieur de celui-ci. Cet
20 actionneur rotatif porte le bras support du transducteur d'écriture des informations contenues sur le disque, de telle façon que, lorsque le transducteur se déplace d'une piste contenue à la périphérie du disque vers la piste la plus interne du disque, il décrit un arc de cercle.

25 Ainsi, pour donner un ordre de grandeur, si les axes de rotation du disque magnétique et de l'actionneur sont distants de 80mm environ, le rayon du disque étant de 65mm, l'arc de cercle décrit par le transducteur a une
30 longueur d'environ 20mm et un rayon de 60mm environ (mesuré depuis l'axe de rotation de l'actionneur).

Dans la pratique courante, les mémoires à disques de faible encombrement comportent un disque amovible ou deux
35 disques (dont un amovible). Le disque amovible est contenu dans une cartouche comportant une fenêtre située sur la

tranche de celle-ci, sensiblement rectangulaire par où doivent pénétrer les deux plate-formes comportant chacune le transducteur associé à l'une des faces du disque contenu dans la cartouche. Cette fenêtre a une dimension
5 maximum de l'ordre de 20 x 5mm, afin de limiter les phénomènes de turbulence d'air à l'intérieur de la cartouche ainsi que la pollution de celle-ci par les poussières. Au repos, (non-fonctionnement de la mémoire à disques), les transducteurs (et par suite leur plate-forme
10 porteuse), sont situés à l'extérieur de la cartouche. Pour amener les transducteurs en position de lecture ou d'écriture, il est donc nécessaire d'introduire les plate-formes qui les porte de l'extérieur de la cartouche à l'intérieur en passant par ladite fenêtre alors que chaque
15 plate-forme a une largeur de 19 mm et une hauteur de 2mm environ et que, lorsque le transducteur lit ou écrit la piste la plus interne du disque, la longueur de la plate-forme située à l'intérieur de la cartouche est de l'ordre de 30 mm.

20

On montre que, dans les conditions définies ainsi par les dimensions respectives de la fenêtre, de la plate-forme, de l'actionneur rotatif, et de la position que celui-ci occupe par rapport au disque, il est impossible de
25 disposer le transducteur magnétique d'écriture et/ou de lecture de façon telle que la direction de son entrefer soit confondue avec la tangente à la trajectoire décrite par le transducteur, ou encore de telle sorte que cette direction fasse un angle nul avec cette tangente. En fait,
30 la direction de l'entrefer fait un angle φ avec la tangente à la trajectoire décrite par le transducteur (on assimile de fait la trajectoire du transducteur, à la trajectoire décrite par le centre de symétrie de l'entrefer). Cet angle φ a une valeur comprise entre
35 quelques degrés, et une vingtaine de degrés.

Afin de mieux comprendre les conséquences de cette inclinaison de l'entrefer par rapport à la trajectoire du transducteur, il importe de faire les rappels suivants :

5 Pour écrire toutes les transitions des zones de référence, écrites par exemple selon le mode d'écriture décrit dans le brevet précité, on repère chacune de celles-ci par rapport à un repère angulaire de référence permanent. Le repère angulaire de référence permet de déterminer avec
10 précision une origine des temps et donc des phases : en effet, la vitesse angulaire de rotation étant maintenue rigoureusement constante, la phase est une fonction linéaire du temps.

15 Dans la pratique courante des mémoires à disques et des formateurs, le repère angulaire de référence est réalisé de la manière suivante.

On établit, à la périphérie du disque sur une piste
20 spéciale appelée piste horloge un repère particulier (qui peut être soit une transition magnétique, soit un repère détectable par des moyens optiques et réalisé par des moyens mécaniques). Ce repère particulier est détecté par un transducteur spécial appelé transducteur horloge (qui
25 est soit un transducteur magnétique, soit un transducteur optoélectronique).

A chaque tour du disque, l'instant précis où le repère particulier est détecté par le transducteur horloge
30 définit l'origine des temps et donc des phases .

On définit donc ainsi une succession d'instants $t_{00}, t_{01}, t_{02}, \text{etc}$ tels que :
 $t_{01} = t_0 + 1/N, t_{02} = t_{01} + 1/N \text{ etc...}$ où $1/N$ est la durée
35 de révolution d'un tour, N étant le nombre de tours effectués par le disque en une seconde. Ces instants

définissent donc, à chaque tour, les origines des temps et des phases qui sont équivalentes entre elles puisque la phase est définie à un nombre entier de fois 2π près et que la vitesse est maintenue rigoureusement constante.

5

La position particulière occupée par le rayon du disque qui passe par ledit repère particulier à chacun des instants t_0, t_1, t_2 définis ci-dessus peut donc être appelée repère angulaire de référence.

10

La position d'une transition donnée d'une zone de référence d'une piste donnée d'un secteur donné est alors définie par le temps parfaitement connu qui s'écoule entre cette origine des temps telle que définie ci-dessus et le
15 moment où on doit écrire ladite transition, ce temps dépendant de la zone où est écrite cette transition et de la vitesse de défilement du disque devant la tête d'écriture. A ce temps parfaitement connu correspond une
20 position angulaire du rayon passant par la transition que l'on cherche à écrire par rapport au repère angulaire de référence. Cette position angulaire est appelée également phase de la transition. Lorsque l'on écrit toutes les transitions de même rang de toutes les zones de référence d'un même secteur, au moyen d'un transducteur déplacé par
25 un actionneur linéaire, selon le mode d'écriture du brevet 2.439.435 précité, toutes ces transitions ont même phase. Ceci permet d'obtenir une précision de positionnement des transducteurs de lecture-écriture au-dessus du disque, la meilleure possible.

30

Si l'on écrit les transitions d'une zone de référence d'un
-disque magnétique au moyen d'un transducteur solidaire d'un
actionneur rotatif, dont l'entrefer fait un angle ψ avec
la tangente à la trajectoire du transducteur, comme
35 indiqué ci-dessus, de telle sorte que toutes les transitions de même rang des zones de référence d'un même

secteur aient la même phase, ceci a la conséquence
suivante : les transitions sont décalées les unes par
rapport aux autres en ayant leurs centres (milieu de la
transition, celle-ci étant assimilable à un segment de
5 droite) alignés suivant un arc de cercle analogue à celui
décrit par le centre de l'entrefer. Chacune des
transitions fait un angle φ avec la tangente à l'arc de
cercle lieu géométrique des transitions, de telle sorte
que les transitions adjacentes sont sensiblement
10 parallèles entre elles.

Dans ce cas, la lecture des informations des zones de
référence de tous les secteurs du disque, s'effectue avec
beaucoup moins de précision que dans le cas où les
15 transitions sont parfaitement alignées selon un rayon du
disque. Il peut en résulter des erreurs dans la
détermination de la position du transducteur de lecture
au-dessus des pistes du disque et par conséquent, des
erreurs dans la lecture des données du disque.

20

La présente invention permet de remédier à ces
inconvenients, en alignant les transitions de même rang
des zones de référence d'un même secteur selon une courbe
obtenue par un procédé d'écriture consistant à d'abord
25 écrire une transition de référence avec une phase de
référence sur une zone de référence donnée (de préférence
située à la périphérie du disque) puis à écrire chacune
des transitions de la courbe avec un décalage de phase par
rapport à la phase de la transition de référence, décalage
30 qui dépend du rayon de la zone de référence où est écrite
la transition et dont la valeur est fonction des
paramètres géométriques définissant le système d'écriture
constitué par l'actionneur, le transducteur d'écriture et
le disque (rayon de la trajectoire du transducteur,
35 angle φ , distance entre centre du disque et centre de
rotation de l'actionneur, rayon de la zone où est située
la transition de référence).

Ceci permet d'obtenir les mêmes avantages que ceux obtenus en écrivant les transitions avec une phase constante au moyen de transducteurs déplacés par un actionneur linéaire, à savoir une grande précision de lecture des informations de repérage des pistes et par suite une grande précision du positionnement des transducteurs par rapport aux pistes. De plus, l'exploitation des signaux provenant de la lecture de ces transitions est effectuée suivant les mêmes procédés et les mêmes circuits d'exploitation que ceux déjà décrits dans les demandes de brevet et brevets 79.31080, 79.28421, 79.23580 et 2.466.078 respectivement déposées le 19.12.79 ; 19.11.79 ; 21.09.79 et le 21.09.79 par la Compagnie Internationale pour l'Informatique CII Honeywell Bull, sous les titres respectifs :

" Procédé pour commander le gain des circuits amplifiant les signaux délivrés par une tête de lecture associée à un support d'informations et dispositif pour le mettre en oeuvre".

"Procédé pour mesurer la position d'une tête de lecture-écriture des informations d'un support par rapport à une position de référence de celui-ci et dispositif pour le mettre en oeuvre".

"Dispositif de mesure de vitesse mobile par rapport à un support d'informations"

"Procédé pour déplacer un système mobile par rapport à un support d'informations et dispositif pour le mettre en oeuvre",

ces procédés et ces circuits étant utilisés pour exploiter les signaux de lecture des transitions écrites dans les zones de référence suivant le brevet 2.439.435 précité.

On voit donc que, par rapport à l'art antérieur, les transitions de même rang des zones de référence d'un même secteur n'ont plus même phase, mais une phase qui dépend de la position occupée par chaque transition par rapport
5 au centre du disque et est fonction des paramètres géométriques du système d'écriture.

Selon l'invention, le procédé d'écriture d'informations sur un support d'enregistrement où les informations sont
10 écrites sur une pluralité de pistes au moyen d'un transducteur déplacé en regard du support par un actionneur suivant une première courbe donnée, les informations étant définies par au moins une transition entre deux états physiques de deux domaines élémentaires
15 voisins du support, ce dernier comportant un repère de référence par rapport auquel la position de chaque transition est définie par une phase déterminée, est caractérisé en ce que, dans le but d'aligner au moins une partie des transitions selon une courbe prédéterminée,
20 -1. on écrit une transition de référence située sur une piste donnée et ayant une phase de référence ;
-2. on écrit chacune des transitions de la seconde courbe avec un décalage de phase par rapport à la phase de référence, qui dépend de la position de la piste où la
25 transition est écrite sur le support et dont la valeur est fonction des paramètres géométriques du système d'écriture constitué par l'actionneur, le transducteur et le support.

Les caractéristiques et avantages de la présente invention
30 ressortiront plus clairement de la description qui suit, faite à titre d'exemple en se référant aux dessins annexés.

Sur ces dessins :

35 - La figure 1 : composée des figures 1a et 1b montre un exemple préféré de répartition d'informations sur une face

d'un disque magnétique, selon l'art antérieur tel que décrit dans le brevet précité,

- La figure 2 : est une vue agrandie de la figure 1a,

- La figure 3 : montre comment sont disposées les zones de
5 référence par rapport aux pistes où sont enregistrées les données,

- La Figure 4 : montre un exemple de répartition des informations à l'intérieur d'une zone de référence d'un disque magnétique selon l'art antérieur, tel que décrit
10 dans le brevet précité,

- La figure 5 : montre comment toute transition magnétique d'une zone de référence est repérée par rapport à un repère angulaire de référence,

- La figure 6 : est une vue de dessus montrant la
15 disposition relative d'un disque magnétique et d'un actionneur rotatif portant le transducteur magnétique qui écrit les informations sur le disque,

- La figure 7 : montre comment pour des raisons d'encombrement, l'entrefer du transducteur magnétique
20 utilisé pour écrire les informations du disque montré à la figure 6 fait un angle ψ avec la tangente à la trajectoire du transducteur magnétique au-dessus du disque,

- La figure 8 : montre comment sont disposées les unes par rapport aux autres les transitions écrites de même rang
25 des zones de référence d'un même secteur par un transducteur d'écriture déplacé par l'actionneur rotatif montré à la figure 6, avec une phase constante.

- La figure 9 : montre comment, on aligne les transitions de même rang des zones de référence au moyen du procédé
30 d'écriture selon l'invention,

- La figure 10 : montre comment sont écrites les transitions de même rang de trois zones de référence adjacentes d'un même secteur selon l'invention,

- La figure 11 : composée des figures 11a, 11b, 11c, montre
35 comment on calcule le décalage de phase θ_j comme étant une somme de décalages de phase élémentaires entre

transitions adjacentes

- La figure 12 : montre l'algorithme de calcul de l'angle θ_j
- La figure 13 : montre deux exemples de réalisation de courbes d'alignement des transitions de même rang des zones de référence d'un même secteur, avec deux pas d'écriture différents,
- La figure 14 : détaille comment sont écrites des transitions de même rang des zones de référence d'un même secteur en choisissant un pas d'écriture relativement petit.

Afin de mieux comprendre comment sont écrites les informations des zones de référence d'un support d'enregistrement selon l'invention, il est nécessaire de faire quelques rappels illustrés par les figures 1a, 1b, 2, 3, 4, 5 montrant d'une part comment sont réparties les informations sur la surface d'un support d'enregistrement magnétique tel qu'un disque magnétique, selon l'art antérieur et d'autre part quelques rappels illustrés par les figures 6, 7, 8 montrant comment on peut écrire les informations dans les zones de référence décrites sur les figures 1 à 5 avec un actionneur rotatif et les inconvénients qui en résultent.

25

Aux figures 1 à 5, on suppose qu'on écrit des informations dans les zones de référence d'un disque magnétique DISC.

A la figure 1a, ce disque DISC tourne dans le sens de la flèche F. Sa surface utile d'enregistrement est délimitée par les cercles d_1 et d_2 de rayon respectif r_i et r_e . Ces deux cercles définissent respectivement une piste d'enregistrement intérieure TA_{int} et une piste d'enregistrement extérieure TA_{ext} . On définit sur le disque DISC p secteurs circulaires égaux et adjacents $S_0, S_1, \dots, S_i, \dots, S_p$. Ainsi qu'on peut mieux le voir à la

35

figure 1b, chaque secteur S_i est divisé en deux parties SDO_i , SAD_i où sont respectivement enregistrées d'une part les données à traiter et d'autre part les informations de repérage des pistes. La surface de la partie SAD_i est très
 5 inférieure à la surface de la partie SDO_i (quelques %).

Les figures 2 et 3 sont une vue agrandie de la partie SAD_i du secteur S_i comprise à l'intérieur du cercle C.

10 Chaque partie SAD_i de ce secteur est divisée en $NP'=(NP+1)$ zones de référence $ZRP_{i0}, ZRP_{ij}, \dots, ZRP_{i(NP)}$, NP étant le nombre total de pistes d'enregistrement du disque DISC. Pour simplifier, on n'a représenté que les zones de référence ZRP_{i0} à ZRP_{i4} aux figures 2 et 3, ces zones
 15 étant symbolisées par des rectangles à la figure 3.

Les frontières entre les différentes zones de référence ZRP_{ij} sont confondues avec les cercles Ax_j définissant le milieu des pistes d'enregistrement du disque magnétique
 20 DISC. On voit que dans chaque secteur S_i , à la piste de numéro d'ordre j, de cercle milieu Ax_j sont associées les zones de référence ZRP_{ij} et ZRP_{ij+1} . Ainsi à la piste de numéro d'ordre 0, sont associées les deux zones de référence ZRP_{i0} et ZRP_{i1} , à la piste de numéro d'ordre 1
 25 sont associées les zones de référence ZRP_{i1} , ZRP_{i2} et ainsi de suite.

La figure 4 montre de manière plus précise la nature des informations contenues dans chaque zone de référence
 30 ZRP_{ij} , et comment ces informations sont réparties à l'intérieur de la zone (selon le brevet 2.439.435 précité).

La zone de référence ZRP_{ij} est précédée d'une zone dite
 35 zone de blanc ZB_{ij} où l'induction magnétique est uniforme (et généralement nulle), ce qui permet de repérer de

manière plus aisée le début de la zone DZ qui est indiqué par une transition magnétique spéciale. La zone de référence ZRP_{ij} comprend trois parties comportant chacune 12 informations binaires contenues chacune dans une cellule d'informations. La première partie est appelée PPA et comprend 12 informations binaires, dont l'exploitation des signaux correspondants par les circuits de lecture/écriture de la mémoire à disques contenant le disque DISC, permet de déterminer le gain des amplificateurs de ces circuits de telle sorte que la précision de lecture des informations contenues dans les deux autres parties PAD et PPOS de la zone de référence ZRP_{ij} soit la plus grande possible (ce qui est décrit dans la demande de brevet française 79.31080 précitée).

La zone de référence ZRP_{ij} comprend donc deux autres parties PAD et PPOS. La partie PAD comprend 12 informations binaires définissant l'adresse de la piste, l'adresse étant l'expression codée du numéro d'ordre j de la piste de numéro d'ordre j. La partie PPOS comprend 12 informations binaires qui sont des informations de position fine qui permettent de maintenir le transducteur de lecture associé au disque DISC parfaitement centré au-dessus de la piste de numéro d'ordre j, en regard de laquelle il se trouve, afin que la précision de lecture des données par ce transducteur soit la plus grande possible.

De préférence, chaque information binaire est constituée par une double transition magnétique, appelée "dibit" composée de deux transitions magnétiques de nature différente. La présence ou l'absence de cette double transition magnétique permet de donner une première valeur et une seconde valeur à l'information binaire correspondante.

On voit par conséquent, qu'au maximum, une zone de référence ZRP_{ij} , comprend, dans ce cas, deux fois plus de transitions magnétiques qu'il n'y a d'informations binaires. On peut donc dire qu'une zone de référence
 5 ZRP_{ij} comprend au maximum n transitions magnétiques TR_{ij1} à TR_{ijn} , chaque transition magnétique étant désignée sous le terme général TR_{ijk} , k variant de 1 à n (voir figure 5).

10 Ainsi qu'on peut le voir à la figure 5, un transducteur magnétique TMI de lecture des transitions des zones de référence d'un disque magnétique DISC, lit les informations sur les zones de référence en étant à cheval sur celles-ci, c'est-à-dire en étant centré sur la
 15 frontière géographique entre deux zones de référence voisines (les zones de référence ZRP_{ij} et $ZRP_{i(j+1)}$ à la figure 5). IL est évident que dans ce cas, le transducteur TMI lit les données contenues sur la piste de numéro d'ordre j . Le transducteur est symbolisé à la figure 5 par
 20 son entrefer ENT, dont le centre est CENT.

Ainsi qu'il a été indiqué plus haut, on définit pour l'ensembles des zones de référence du disque DISC un repère angulaire de référence, par rapport auquel sont
 25 repérées toutes les transitions magnétiques de toutes les zones.

Ce repère angulaire de référence est défini par un rayon RIND passant par un repère particulier REP situé sur une
 30 piste horloge TRH située à la périphérie du disque, ce repère étant lu par le transducteur horloge TMH.

Chaque zone de référence ZRP_{ij} est repérée par rapport au repère angulaire de référence RIND par sa phase $\theta_{ij} =$
 35 $\theta_A + \theta_S$. θ_A est une constante arbitraire définie pour chaque mémoire à disques, ou pour chaque formateur et

θ_s est la phase de la zone de référence ZRP_{ij}. Ainsi si l'on convient de placer le repère angulaire de référence dans le secteur S₀, au début de la zone ZRP_{0j}, cette phase est égale à $(ix2\pi/p+1)$ p+1 étant le nombre de secteurs et $(2\pi/p+1)$ l'écart angulaire entre chacun des secteurs. Ainsi, s'il y a 33 secteurs, la phase θ_s , du secteur S_i (et donc de ZRP_{ij}) est égale à $2\pi/33$. Pour obtenir la phase θ_{ijk} d'une transition TR_{ijk} de chaque transition de la zone ZRP_{ij}, il convient d'ajouter à la phase θ_{ij} de la zone, une phase θ_k propre à chaque transition qui dépend de la position qu'occupe celle-ci à l'intérieur de la zone.

On a donc $\theta_{ijk} = \theta_{ij} + \theta_k$.

15

Chaque transition est par conséquent parfaitement définie par sa phase ijk . A cette phase ijk correspond une distance ijk mesurée suivant la circonférence de rayon r_j de la zone de référence ZRP_{ij}, à laquelle correspond un temps de parcours t_{ijk} effectué entre le moment où le repère angulaire RIND passe en regard du transducteur TMH, et le moment où le transducteur TMI écrit ou lit la transition TR_{ijk} sur le disque.

20

On voit donc que, à partir du moment où la phase θ_{ijk} d'une transition TR_{ijk} est connue, on peut aisément écrire ou lire cette transition sur le disque au moyen des circuits d'écriture et de lecture de la mémoire à disques contenant le disque DISC.

25

Selon une particularité du mode d'écriture selon l'art antérieur tel que décrit dans les figures 1 à 5, les transitions de même rang de l'ensemble des zones de référence d'un même secteur S_i, quand elles existent, ont toutes la même phase θ_{ijk} . On montre que ceci permet d'obtenir une plus grande précision dans la détermination

30

35

de la position du transducteur TMI au-dessus des pistes du disque. A ce sujet, on se réfère plus particulièrement aux demandes de brevets (79.31080,79.28421,79.23580) et au brevet (2.466.078) précités.

5

On considère désormais la figure 6 qui est une vue de dessus d'un actionneur rotatif ACRO et du disque magnétique DISC, situés dans un formateur de disque magnétique. Le disque DISC est analogue à celui montré aux 10 figures 1 à 5. Il comprend donc une zone utile Z_U de largeur $l_{RU} = r_e - r_i$. Ce disque tourne dans le sens de la flèche F autour de son axe de rotation Ax_D . Dans la pratique courante actuelle, la zone utile Z_U comprend quelques centaines de pistes (par exemple entre 600 et 15 1000). La largeur l_{RU} de la zone utile Z_U est de l'ordre de 20 millimètres. Pour les raisons qui ont été citées plus haut, on tend de plus en plus à utiliser des actionneurs rotatifs tel que l'actionneur ACRO pour déplacer les transducteurs de lecture et écriture des 20 informations sur les disques magnétiques .

L'actionneur rotatif ACRO est du type de celui décrit dans la demande de brevet française 82.04349 déposée le 15 Mars 1982 par la Compagnie Internationale pour l'Informatique 25 CII Honeywell Bull sous le titre " Dispositif de chargement de corps principal de plate-forme comportant au moins un transducteur de lecture/écriture d'un support d'informations".

30 L'actionneur rotatif ACRO comprend essentiellement un arbre d'entraînement en rotation ARBE ayant pour axe de rotation Δ , et une armature métallique réalisée en un métal léger, ARMOB. Cette armature est solidaire mécaniquement du bras support BS du transducteur 35 d'écriture TMI. On voit que l'axe de rotation Δ ,est situé nettement à l'extérieur du disque DISC. Pour écrire

les informations de repérage des pistes de l'ensemble des zones de référence de positionnement de la zone utile Z_u , on voit qu'il est nécessaire de déplacer l'actionneur rotatif ACRO d'une position POS_1 où le transducteur TMI est situé au-dessus de la piste TA_{ext} à une position POS_2 où le transducteur TMI est disposé en regard de la piste interne TA_{int} . Pour passer de la position POS_1 à la position POS_2 , l'actionneur rotatif tourne autour de l'axe de rotation Δ , de telle sorte que le transducteur TMI décrit un arc de cercle TV, ayant pour centre A. Ce point A est la trace de l'axe de rotation Δ sur le plan de la figure qui est parallèle au disque DISC et contient l'entrefer ENT du transducteur.

Ainsi qu'il a été indiqué plus haut, pour des raisons d'encombrement, la direction de l'entrefer ENT du transducteur TMI fait un angle φ (voir fig.7) avec la tangente TANG à la trajectoire du transducteur (on rappelle qu'on appelle trajectoire du transducteur, la trajectoire du centre CENT de l'entrefer ENT du transducteur TMI). Si l'on appelle C le point de la trajectoire TV au-dessus de laquelle se trouve le centre CENT, on appelle α l'angle entre la direction de l'entrefer ENT et le segment de droite AC. On a donc :

$\varphi = \alpha - \pi/2$. φ est un paramètre géométrique du système d'écriture constitué par l'actionneur rotatif ACRO, le transducteur TMI, et le disque DISC.

On considère la figure 8 qui montre les conséquences qu'entraîne la disposition relative du transducteur TMI par rapport à l'actionneur ACRO et au disque DISC, sur l'écriture des transitions de même rang des zones de référence d'un même secteur, lorsque l'on utilise le mode d'écriture selon l'art antérieur, c'est-à-dire lorsque toutes les transitions de même rang des zones de référence d'un même secteur sont écrites avec la même phase θ_{ijk} .

On considère donc une transition du i ème rang des zones de référence du secteur S_i . A la figure 8, on n'a représenté que trois zones de référence voisines à savoir $ZRP_{i(j-1)}$, ZRP_{ij} et $ZRP_{i(j+1)}$, et seulement trois transitions à savoir $TR_{i(j-1)k}$, TR_{ijk} , $TR_{i(j+1)k}$. Les transitions ont leurs centres (C_{j-1} , C_j , C_{j+1}) qui sont alignés selon un arc de cercle TV (voir figure 8) alors qu'elles sont sensiblement parallèles les unes aux autres en faisant respectivement un angle φ avec la tangente à cet arc de cercle aux points C_{j-1} , C_j , C_{j+1} . Cet arc de cercle est identique à l'arc de cercle TV décrit par le centre CENT de l'entrefer ENT du transducteur TMI et coïncide avec ce dernier une fois par tour de disque. La fig.8 est, pour ainsi dire, une photographie du disque et de la trajectoire TV du transducteur au moment où l'arc de cercle TV portant les transitions $TR_{i(j-1)k}$, TR_{ijk} , $TR_{i(j+1)k}$, coïncide avec l'arc de cercle TV.

Cela s'explique de la manière suivante : Lorsqu'on écrit la transition $TR_{i(j-1)k}$, au moyen de l'entrefer ENT, celui-ci (représenté en pointillé) occupe la position POS_{j-1} , en étant centré sur la zone de référence $ZRP_{i(j-1)}$, à la distance r_{j-1} du centre du disque et fait un angle φ avec la tangente à l'arc de cercle TV. Le centre C_{j-1} de la transition $TR_{i(j-1)k}$ est situé sur cet arc de cercle. Il est admis, en effet, qu'une transition écrite par l'entrefer ENT en un endroit donné, a sensiblement même dimension et même direction que l'entrefer. La phase de la transition est θ_{ijk} . La transition fait un angle φ avec la tangente à l'arc de cercle TV au point C_{j-1} .

Une fois la transition $TR_{i(j-1)k}$ écrite, on déplace le transducteur qui vient occuper la position POS_j et est centré sur la zone de référence ZRP_{ij} , à la distance r_j du centre du disque. (Son entrefer ENT étant alors représenté en pointillé).

Lorsque la transition $TR_{i(j-1)k}$ a tourné d'un tour, la phase est aussi égale à θ_{ijk} (à 2π près), et le centre C_{j-1} de la transition vient coïncider avec la courbe TV, on écrit alors à cet instant la transition TR_{ijk} , dont le centre C_j est disposé sur l'arc de cercle TV et fait un angle φ avec la tangente à la trajectoire. En effectuant le même raisonnement pour toutes les transitions, on voit que TV' est identique à TV et coïncide avec celui-ci une fois par tour .

10

Pour lire les transitions ainsi écrites sur l'arc de cercle TV' par le transducteur TMI, l'entrefer ENT est disposé en regard des zones de référence en étant à cheval sur deux zones voisines, par exemple ZRP_{ij} et $ZRP_{i(j-1)}$ (l'entrefer ENT est représenté en traits pleins à la fig.8). IL ne recouvre alors qu'une partie des transitions $TR_{i(j-1)k}$ et TR_{ijk} , ce qui nuit à la précision de lecture et par conséquent à la précision du positionnement.

20

La présente invention permet de remédier aux inconvénients mentionnés ci-dessus en alignant les transitions TR_{ijk} de même rang k des zones de référence d'un secteur S_i , selon une courbe CI_{ik} par l'utilisation du procédé d'écriture suivant, illustré par les figs. 9 à 12 :

25

-1. on définit pour celle-ci et on écrit, une transition de référence qui, de préférence est la première transition TR_{iok} , appartenant à la zone de référence la plus externe située à la périphérie de la zone utile Z_u à la distance r_0 du centre du disque. Si C_0 est le centre de la transition, on a donc $OC_0=r_0$ (voir fig.9). Cette transition a une phase dite "phase de référence" θ_{ijk} qui est définie de la même manière qu'à la fig.5, le repère angulaire de référence RIND étant défini de la même manière qu'aux figs. 5 et 6.

30

35

A la fig.9, la transition TR_{iok} est représentée, ainsi que le rayon RIND au moment où la transition a son centre C_0 coïncidant avec la trajectoire TV de l'entrefer ENT du transducteur d'écriture TMI. Ce moment est donc soit le
 5 moment précis où la transition est écrite par le transducteur, soit l'un des moments où la transition une fois écrite passe en regard de la trajectoire de vol TV. On peut donc dire que la fig.9 est une photographie de la situation respective du disque DISC, de la transition
 10 TR_{iok} (et donc de la courbe CI_{ik}) au moment où le centre C_0 de la transition TR_{iok} coïncide avec la trajectoire de vol TV.

-2. On écrit les autres transitions TR_{ijk} de la courbe
 15 CI_{ik} , les unes à la suite des autres, de telle manière que leur phase θ'_j est telle que :

$\theta'_j = \theta_{ijk} + \theta_j$ où θ_{ijk} est la phase de la transition de référence définie ci-dessus et θ_j est un décalage de phase de la transition TR_{ijk} par rapport à
 20 cette phase de référence.

Pour la transition TR_{iok} , il est clair que $\theta_0 = 0$.

Selon l'invention, d'une zone de référence à l'autre, et
 25 par conséquent d'une transition de même rang d'une zone de référence à la transition de même rang des zones de référence adjacentes, le décalage de phase θ_j varie.

Cette valeur de θ_j dépend de la position occupée par la
 30 transition TR_{ijk} sur le disque, c'est-à-dire du rayon r_j de la zone de référence ZRP_{ij} contenant la transition et est fonction des paramètres géométriques du système d'écriture constitué par l'actionneur, le transducteur et le disque (distance D entre le centre O du disque et
 35 l'axe de rotation A de l'actionneur, rayon R de la trajectoire TV, rayon extérieur r_e , angle ψ).

Plus précisément, entre deux transitions $TR_{i(j-1)k}$ et TR_{ijk} voisines, existe un décalage de phase élémentaire, appelé $\Delta\theta_j$, dépendant de r_j et des paramètres géométriques définis ci-dessus.

5

Ainsi, si la phase de la transition TR_{i0k} est θ_{ijk} , la phase de TR_{i1k} est :

$$\theta'_1 = \theta_{ijk} + \Delta\theta_1.$$

10

La phase de TR_{i2k} est :

$$\theta'_2 = \theta'_1 + \Delta\theta_2.$$

Pour TR_{ijk} , on a :

$$\theta'_j = \theta'_{j-1} + \Delta\theta_j.$$

15

$$\text{On a donc } \theta_j = \sum_1^j \Delta\theta_j.$$

Le calcul détaillé de $\Delta\theta_j$, sera indiqué plus bas, en référence aux figures 11 et 12.

20

On considère la figure 10 qui montre comment sont alignées plusieurs transitions de même rang de zones de référence adjacentes d'un même secteur S_i , à savoir les zones de référence $ZRP_{i(j-1)}, ZRP_{ij}, ZRP_{i(j+1)}$. On a fait figurer sur

25

cette même figure 10 les trois courbes d'alignement des trois transitions de rang 1, k, n, la transition de rang 1 étant la première transition des zones de référence et la transition de rang n étant la dernière transition. Les

30

courbes d'alignement des transitions correspondant à ces trois transitions de rang 1, k, n sont respectivement CI_1, CI_{ik} et CI_n . Il est parfaitement clair que chacune des courbes CI_{ik} est constituée par un nombre fini de segments aboutés, ces segments étant définis par les transitions TR_{ijk} qui sont sensiblement des segments de

35

droite.

- 24 -

On considère la figure 11 qui permet de comprendre comment on calcule l'angle θ_j . On rappelle que $\theta_0 = 0$ pour la transition TR_{i0k} .

- 5 On désigne par P' le pas d'écriture des transitions TR_{ijk} , ce pas étant défini comme la distance entre les cercles passant par les centres des transitions, à savoir dans l'exemple de la figure 11, les cercles de rayon r_{j-1} et r_j passant par les centres C_{j-1} et C_j des transitions
10 $TR_{i(j-1)k}$ et TR_{ijk} .

Il est clair qu'aux figures 10 et 11, on a supposé que P' est choisi égal au pas P des zones de référence ZRP_{ij} (distance entre les cercles milieu des zones) lui-même égal au pas des pistes. De plus, la longueur des transitions est supposée sensiblement égale à P' (en réalité, elle est légèrement inférieure pour éviter des interférences d'écriture entre transitions).

- 20 Ces choix ont été effectués dans le but de clarifier l'exposé de l'invention, et notamment le mode de calcul de l'angle θ_j qui va suivre. Ainsi qu'on le verra plus loin, on peut choisir des pas P' d'écriture des transitions inférieurs au pas P des zones de référence,
25 égaux par exemple à des fractions entières de ce pas, soit P/m où le nombre m est un entier. Dans ce cas, chaque zone comptera m transitions aboutées les unes aux autres. On obtient ainsi une définition plus précise des courbes CI_{ik} (se reporter plus loin, description des figures 13 et
30 14).

On considère la figure 11a.

- 35 A l'instant où l'on écrit la transition $TR_{i(j-1)k}$, ayant une phase $\theta'_{j-1} = \theta_{ijk} + \theta_{j-1}$, le centre CENT de l'entrefer ENT du transducteur d'écriture occupe la

position POS_{j-1} , indiquée à la figure 11a. A cet instant le centre C_{j-1} , de la transition écrite coïncide avec le centre de l'entrefer et est situé alors sur la trajectoire TV. La transition occupe alors la position indiquée par les trois points alignés F_{j-1} , C_{j-1} , G_{j-1} . On suppose
 5 alors que pendant le tour de rotation du disque qui suit l'instant où l'on écrit la transition $TR_{i(j-1)k}$, on déplace l'entrefer de telle sorte que son centre vienne occuper la position POS_j , à la distance r_j du centre O du
 10 disque.

Lorsque ce tour de rotation a été accompli, la transition $TR_{i(j-1)k}$ revient occuper la position $F_{j-1} - C_j - G_{j-1}$.

15 Pour écrire la transition TR_{ijk} de manière à ce que les deux transitions $TR_{i(j-1)k}$ et TR_{ijk} soient alignées, il faut attendre l'instant où la transition $TR_{i(j-1)k}$ vient occuper la position indiquée par les trois points alignés $F'_{j-1} - C'_{j-1} - G'_{j-1}$, c'est-à-dire qu'il faut écrire la
 20 transition TR_{ijk} avec un décalage de phase $\Delta\theta_j$, par rapport à la phase θ'_{j-1} , tel que la phase de TR_{ijk} soit

$$\theta'_j = \theta'_{j-1} + \Delta\theta_j \quad \text{où} \quad \Delta\theta_j \quad \text{est} \quad \text{l'angle} \\ (OG'_{j-1}, OG_{j-1}) = (OF_j, OG_{j-1}).$$

25

On a de même $\theta_j = \theta_{j-1} + \Delta\theta_j$.

Dans l'exemple de réalisation décrit ici, $\Delta\theta_j$, est un retard de phase.

30

On assimile l'arc de cercle $F_j G_{j-1}$ à un segment de droite.

On rappelle que $\overset{j}{\angle}$ est l'angle :

$$5 \quad \widehat{AC_{j-1} G_{j-1}} = \widehat{AC_j G_j} = \psi + \pi/2,$$

que le rayon de la trajectoire de vol est $R = AC_j = AC_{j-1}$,
que l'on a $OA = D$

On pose :

$$10 \quad \begin{aligned} \text{l'angle } A_j &= (AC_j, AC_{j-1}) \\ \text{l'angle } B_j &= (OC_j, OC_{j-1}) \\ \text{l'angle } E_j &= (C_j O, TR_{Ojk}) \\ \text{l'angle } E_{j-1} &= (C_{j-1}, TR_{i(j-1)k}) \end{aligned}$$

la distance $d_j = F_j G_{j-1}$

$$15 \quad \text{la distance } r_{jmoy} = \frac{r_j + r_{j-1}}{2} = OF_j = OG_{j-1} \quad (1)$$

l'angle $\Delta\theta_j$ étant très petit, on peut écrire :

$$20 \quad \Delta\theta_j \simeq t_g(\Delta\theta_j) \simeq \frac{d_j}{r_{jmoy}} \quad (2)$$

$$\text{on a } d_j = IH + IF_j + HG_{j-1}$$

25 Les triangles OIH , C_{j-1} et $F_j C_j I$ étant assimilés à des triangles rectangles, on peut écrire :

$$IH = r_{jmoy} \sin |B_j|$$

$$IF = (P'/2) \text{tg } E_j$$

$$30 \quad HG_{j-1} = (P'/2) \text{tg } E_{j-1}$$

On a donc :

$$d_j = r_{jmoy} \sin |B_j| + (P'/2) \text{tg } E_j + (P'/2) \text{tg } E_{j-1} \quad (3)$$

- 27 -

Si l'on considère maintenant les triangles AOC_{j-1} et AOC_k (figure 11b), on a $(AO, AC_j) = \delta_j$

$$(AO, AC_{j-1}) = \delta_{j-1}$$

$$(OC_j, OA) = \gamma_j$$

$$(OC_{j-1}, OA) = \gamma_{j-1}$$

$$(C_j A, C_j O) = \xi_j$$

$$(C_{j-1}, C_{j-1} O) = \xi_{j-1}$$

On pose : $\begin{cases} A_j = \delta_{j-1} - \delta_j \geq 0 & \text{quel que soit } j \\ B_j = \gamma_j - \gamma_{j-1} \leq 0 & \text{quel que soit } j \end{cases}$

On a (triangles $AC_j O$, $AC_{j-1} O$) :

$$\pi = \delta_{j-1} + \xi_{j-1} + \gamma_{j-1}$$

$$\pi = \delta_j + \xi_j + \gamma_j$$

ou encore : $\pi = \delta_{j-1} + \alpha - E_{j-1} + \gamma_{j-1}$

$$\pi = \delta_j + \alpha - E_j + \gamma_j, \text{ d'où l'on tire :}$$

$$E_j = E_{j-1} + (\delta_j - \delta_{j-1}) + (\gamma_j - \gamma_{j-1})$$

$$\text{d'où: } E_j = E_{j-1} - A_j + B_j \quad (4)$$

Les relations trigonométriques dans les triangles $AC_j O$, $AC_{j-1} O$ permettent d'écrire (figure 11b) :

$$A_j = \delta_{j-1} - \delta_j = \text{Arc cos} \left(\frac{R^2 + D^2 - r_{j-1}^2}{2RD} \right) - \text{Arc cos} \left(\frac{R^2 + D^2 - r_j^2}{2RD} \right) \quad (5)$$

$$B_j = \gamma_j - \gamma_{j-1} = \text{Arc cos} \left(\frac{r_j^2 + D^2 - R^2}{2Dr_j} \right) - \text{Arc cos} \left(\frac{r_{j-1}^2 + D^2 - R^2}{2r_{j-1}D} \right) \quad (6)$$

10

On rappelle de plus que :

$$\theta_j = \sum_{j=1}^j \Delta\theta_j$$

20

Pour la transition TR_{i0k} , on peut calculer $E_0 = \varphi + \eta/2 - \xi_0$
 où $\xi_0 = (C_0A, C_0O) = \text{arc cos} \left(\frac{r_e^2 + R^2 - D^2}{2r_e R} \right)$ (voir figure 11c).

25 Si l'on pose $E_0 = E_{j-1}$ pour la transition TR_{i0k} , on voit
 que de proche en proche, on peut calculer toutes les
 valeurs de e_{j-1} et E_j (relations (4), (5), (6) et par
 suite, connaissant $r_{j\text{moy}}$, toutes les valeurs de d_j et donc
 $\Delta\theta_j$ et par suite θ_j .

30 Tous les éléments du calcul de θ_j indiqués ci-dessus se
 retrouvent dans l'algorithme de calcul des angles
 $\Delta\theta_j$ montré à la figure 12.

35 Les données utilisées pour effectuer le calcul sont le
 nombre de zones $N P'$, le pas de l'écriture P' (qui dans

l'exemple donné est égal au pas des zones de référence) la distance D , le rayon R de la trajectoire TV , le rayon extérieur r_e et l'angle ψ .

5 L'algorithme de calcul comprend six grandes parties successives :

1. Partie I : Initialisation du calcul correspondant à l'écriture de la transition TR_{i0k} où $j = 0$ (figure 11c) où
 10 on pose comme égal à E_{j-1} l'angle $E_0 = (C_0A, C_0O)$, ce qui permettra dans la suite du calcul de déterminer, de proche en proche, toutes les valeurs de E_j à partir de E_0

2. Partie II : On vérifie ensuite si j n'est plus égal à
 15 $NP'-1$ (ce qui correspond à la zone de référence la plus interne) Si $j = NP'-1$ le calcul est terminé, sinon on passe à la partie III.

3. Partie III : On fait $j = j+1$, c'est-à-dire qu'on donne
 20 à j une nouvelle valeur égale à la précédente incrémentée de 1 .

4. Partie IV : On donne à r_j une nouvelle valeur telle que
 25 $r_j = r_e - j \times P'$, et on calcule les valeurs de B_j , A_j , E_j , $r_{j\text{moy}}$, d_j , $\Delta\theta_j$, selon les formules (6), (5), (4), (1), (3), (2) établies plus haut, puis on passe à la partie V.

5. Partie V : On calcule $\theta_j = \sum_1^j \Delta\theta_j$, puis on passe à
 la partie VI.

30 6. Partie VI : On donne à r_{j-1} et E_{j-1} , les précédentes valeurs (utilisées dans la partie IV) de r_j et E_j , puis on retourne à la partie II et ce jusqu'à ce que le calcul soit terminé quand $j = NP'-1$.

35 En référence aux figures 11 et 12 et à la description correspondante ci-dessus (formules (1) à (6) et partie I

de l'algorithme) on voit que l'angle θ_j dépend bien de la position (rayon r_j) la piste où la transition est écrite et que sa valeur est fonction des paramètres géométriques (R, r_e, φ, D) du système d'écriture défini plus haut.

5

En fonction de ce qui précède, on voit que en revenant à la figure 9, on peut dire que, pour chaque transition TR_{ijk} , la courbe CI_{ik} est déduite de la trajectoire (TV) par une transformation géométrique qui est une rotation de centre O de rayon r_j , d'angle θ_j (à un multiple de 2π près) transformation qui est donc fonction, pour chaque transition, de la position de la piste où elle est écrite sur le disque et des paramètres géométriques du système d'écriture définis plus haut.

15

On considère désormais la figure 13 qui montre comment on peut écrire deux courbes d'alignement des transitions CI_{ik} et CI_{jk} en utilisant des pas d'écriture P' différents.

20

La courbe CI_{jk} est obtenue en utilisant un pas P' sensiblement égal à $P/2$.

25

La courbe CI_{ik} est obtenue en utilisant un pas d'écriture de transitions $P' = P/4$.

30

Pour écrire l'ensemble des segments des courbes CI_{jk} et CI_{ik} on procède de la manière indiquée à la figure 14, où les dimensions et le décalage entre les transitions successives sont volontairement exagérés pour mieux comprendre la figure.

35

Lorsque l'entrefier ENT est centré au-dessus du point B, on écrit une transition AB' , la première partie de la transition AB étant indiquée en traits pleins et la seconde partie en traits interrompus pour les raisons qui seront indiquées ci-dessous .

- 31 -

On déplace ensuite le transducteur TMI d'un pas P' de sorte que le centre de l'entrefer vienne occuper la position indiquée par le point C. On écrit de la sorte la transition BC' composée des segments BC représentés en traits pleins et CC' représentés en traits interrompus.
 5 Dans cette position, le transducteur TMI en écrivant la transition BC' efface le segment de transition BB' ..

Ensuite, on déplace à nouveau le transducteur d'un pas
 10 égal à P' de sorte que son entrefer est centré dans une position indiquée par le point D. Il écrit alors la transition CD' , efface le segment de transition BC' . On continue ainsi à déplacer l'entrefer ENT du transducteur TMI par une série de déplacements successifs de pas P' de
 15 sorte qu'on écrit une succession de segments aboutés AD , DC , CD , DE , et ainsi de suite, la longueur des segments AB , BC , CD , DE , etc... étant sensiblement égale à P' .

On voit que si $P' = P/2$, le nombre de transitions
 20 TR_{ijk} écrites sur le disque est égal à $2NP'$ (avec 2 transitions par zone de référence) j variant de 0 à $2NP'-1$.

De même, si $P' = P/4$, le nombre de transitions TR_{ijk} écrites
 25 sur le disque est égal à $4NP'$ (avec 4 transitions par zone de référence) j variant de 0 à $4NP'-1$.

Plus généralement, si $P' = P/m$, le nombre de transitions
 30 TR_{ijk} écrites est égal à mNP' (avec m transitions par zone), j variant de 0 à $mNP'-1$.

Dans ces conditions, le mode de calcul de θ_j indiqué plus haut, en référence aux figures 11 et 12 demeure valable, NP' n'étant plus le nombre de zones mais le
 35 nombre total de transitions qu'on cherche à écrire et à aligner.

Plus généralement, l'invention est applicable non seulement à l'alignement des transitions de même rang de l'ensemble des zones de référence d'un même secteur mais aussi à l'alignement de transitions de même rang appartenant à un ensemble de pistes adjacentes, une piste étant définie comme le lieu géométrique des transitions situées à la même distance r_j du centre 0 du disque. Il est clair que, dans ce cas, le raisonnement qui a été fait ci-dessus en référence aux figures 9 à 14 reste tout à fait valable, à condition de remplacer le mot zone de référence par le mot piste .

Il est évident que les courbes CI_k obtenues qui sont formées d'une suite d'éléments discrets, sont définies d'une manière plus précise à mesure que P' décroît.

On voit que pour écrire chacune des transitions TR_{ijk} de l'ensemble des zones de référence de tous les secteurs d'un disque DISC, il suffit de connaître pour chacune d'entre elles la valeur de θ_j (étant donné que la valeur θ_{ijk} est déjà connue). On connaît ainsi la phase de chacune des transitions, et par suite, le temps qui s'écoule entre le passage du repère angulaire de référence devant le transducteur TMH définissant l'origine des temps et des phases et le moment où on écrit la transition TR_{ijk} de telle sorte que sa phase soit égale à $\theta_{ijk} + \theta_j$. Il suffit donc de mémoriser dans une table mémoire toutes les phases des transitions TR_{ijk} de toutes les zones de référence de tous les secteurs S_i du disque DISC, et de commander les circuits électroniques d'écriture des informations (ou de lecture) de telle sorte que ces transitions soient écrites avec la phase qui leur correspond.

Il est évident que l'invention qui a été décrite dans son application à un disque magnétique est applicable à tout

support d'enregistrement d'information, en particulier, les disques optiques.

L'un des avantages de l'invention est le suivant :

- 5 Parmi l'ensemble des courbes CI_{ik} des transitions des zones de référence, on peut réaliser la courbe CI_{00} , contenue dans le secteur S_0 . La phase θ'_j de chacune des transitions TR_{0j0} de celle-ci est égale à θ_j avec θ_{ijk}
 = 0. Si l'on considère donc une transition TR_{ijk} de la
 10 zone de référence ZRP_{ij} , on voit que sa différence de phase avec la transition TR_{0j0} de la zone de référence ZRP_{0j} est égale $\theta'_j - \theta_j = (\theta_{ijk} + \theta_j) - \theta_j = \theta_{ijk}$.

La conséquence en est la suivante :

15

- Dès que les opérations d'écriture de l'ensemble des couches CI_{ik} de toutes les transitions de toutes les zones de référence sont terminées, on peut, pour les opérations de lecture, utiliser chacune des transitions TR_{0j0} , de la
 20 courbe CI_{00} , comme une transition servant d'index de repère (en abrégé, on dit index de repère) pour toutes les transitions des zones ZRP_{ij} situées à la distance r_{jdu} centre du disque, la phase de chacune des transitions TR_{ijk} de ces zones par rapport à la transition index de
 25 repère étant égale à θ_{ijk} . On voit donc qu'on peut alors utiliser, à la lecture, les mêmes circuits de lecture que ceux qui sont utilisés dans les mémoires à disques ayant des actionneurs linéaires et utilisant un mode d'écriture où les transitions de même rang de toutes les zones de
 30 référence ont une phase constante.

Revendications de brevet :

1. Procédé d'écriture d'informations sur un support d'enregistrement (DISC) où les informations sont écrites sur une pluralité de pistes au moyen d'un transducteur (TMI) déplacé en regard du support par un actionneur (ACRO, BS) suivant une première courbe donnée (TV), les informations étant définies par au moins une transition (TR_{ijk}) entre deux états physiques de deux domaines élémentaires voisins du support, ce dernier comportant au repère de référence (RIND) par rapport auquel chaque transition est définie par une phase (θ_j) déterminée, caractérisé en ce que, dans le but d'aligner au moins une partie des transitions (TR_{ijk}) selon une seconde courbe (CI_{ik}) prédéterminée :
- 5
- 10
- 15
- 20
- 25
- 30
- 35
- 1. on écrit une transition de référence (TR_{i0k}) située sur une piste donnée (piste de numéro d'ordre 0, de rayon r_e) ayant une phase de référence (θ_{ijk});
 - 2. on écrit chacune des transitions de la seconde courbe (CI_{ik}) avec un décalage de phase (θ_j) par rapport à la phase de référence qui dépend de la position de la piste où la transition est écrite sur le support et dont la valeur est fonction des paramètres géométriques (R, φ, D, r_e, P') du système d'écriture constitué par l'actionneur, le transducteur et le support.
2. Procédé d'écriture selon la revendication 1, où le support est un disque (DISC), caractérisé en ce que le décalage de phase (θ_j) de chaque transition (TR_{ijk}) écrite dépend du rayon (r_j) de la piste où le transducteur écrit cette transition, sa valeur étant fonction de l'angle (φ) entre les moyens de transduction (ENT) du transducteur et la tangente à la courbe (TV) de déplacement au point où se trouve le transducteur.
3. Procédé d'écriture selon les revendications 1 ou 2, où le disque (DISC) et le transducteur (TMI) sont magnétiques, le transducteur comportant un entrefer (ENT),

caractérisé en ce que le décalage de phase (θ_j) est fonction de l'angle (ψ) entre la direction de l'entrefer et la tangente à la courbe (TV) de déplacement du transducteur au point où se trouve le centre (CENT) de l'entrefer du transducteur .

4. Procédé d'écriture selon les revendications 2 ou 3, où l'actionneur est rotatif, la première courbe étant un arc de cercle de rayon R, de centre A, caractérisé en ce que le décalage de phase θ_j est fonction du rayon R, de la distance D entre le centre O du disque et le centre A, et du rayon (r_e) de la piste où est située la transition de référence (TR_{ijk}).

5. Procédé selon l'une des revendications 2,3 ou 4, caractérisé en ce que le décalage de phase (θ_j) est fonction du pas (P') d'écriture des transitions .

6. Disque magnétique obtenu par le procédé d'écriture selon les revendications 2 à 5, caractérisé en ce que la seconde courbe (CI_{ik}) est déduite de la première (TV) par une rotation de centre O, de rayon r_j et d'angle θ_j , à une constante près .

1/8

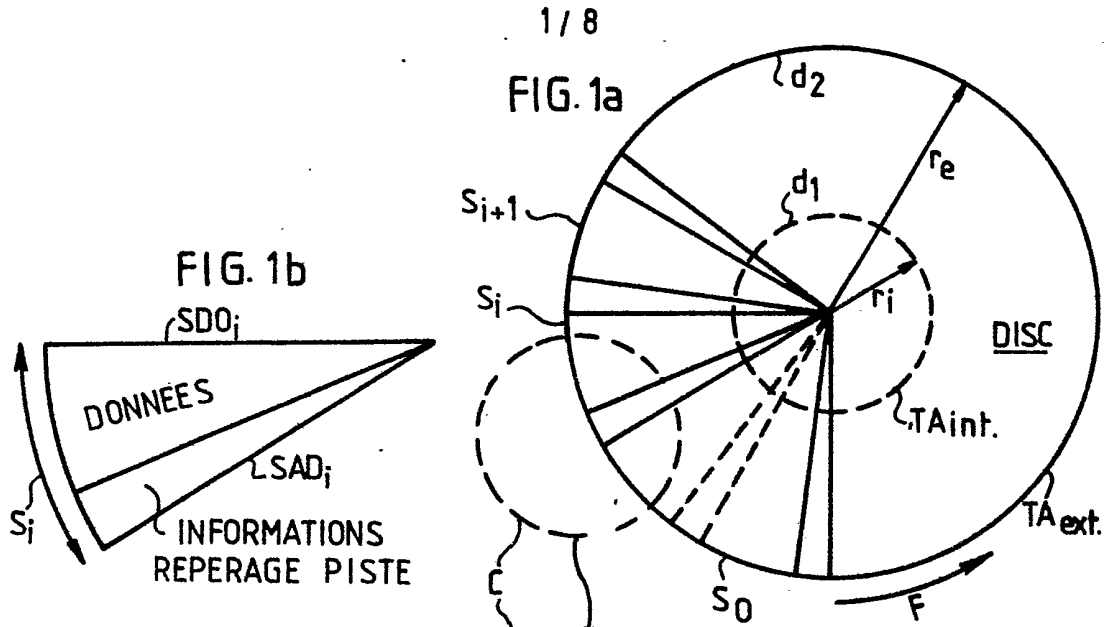

FIG. 2

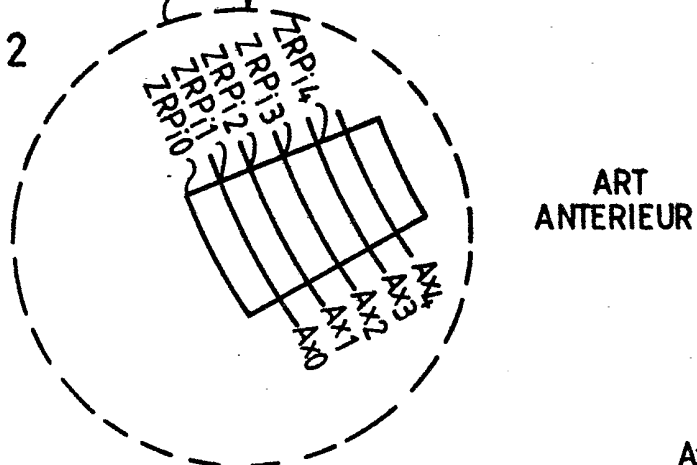

FIG. 3

DONNEES PISTE 3 SECTEUR S_i	INFORMATIONS REPERAGE PISTE 4	$ZRP_{i,4}$	Ax_4
DONNEES PISTE 2 SECTEUR S_i	INFORMATIONS REPERAGE PISTE 3	$ZRP_{i,3}$	Ax_3
DONNEES PISTE 1 SECTEUR S_i	INFORMATIONS REPERAGE PISTE 2	$ZRP_{i,2}$	Ax_2
DONNEES PISTE 0 SECTEUR S_i	INFORMATIONS REPERAGE PISTE 1	$ZRP_{i,1}$	Ax_1
	INFORMATIONS REPERAGE PISTE 0	$ZRP_{i,0}$	Ax_0

FIG. 4 ART ANTERIEUR

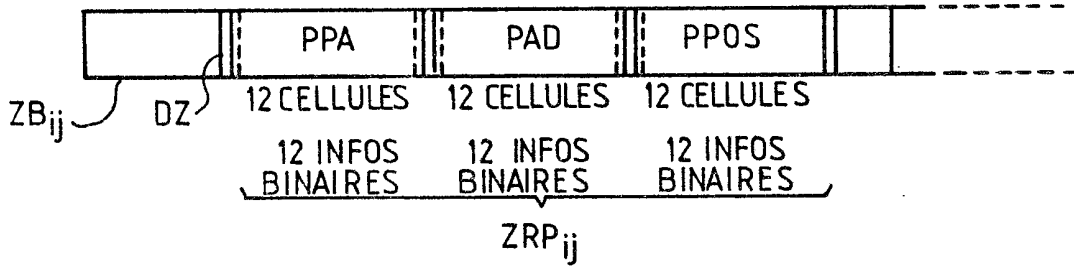

FIG. 5

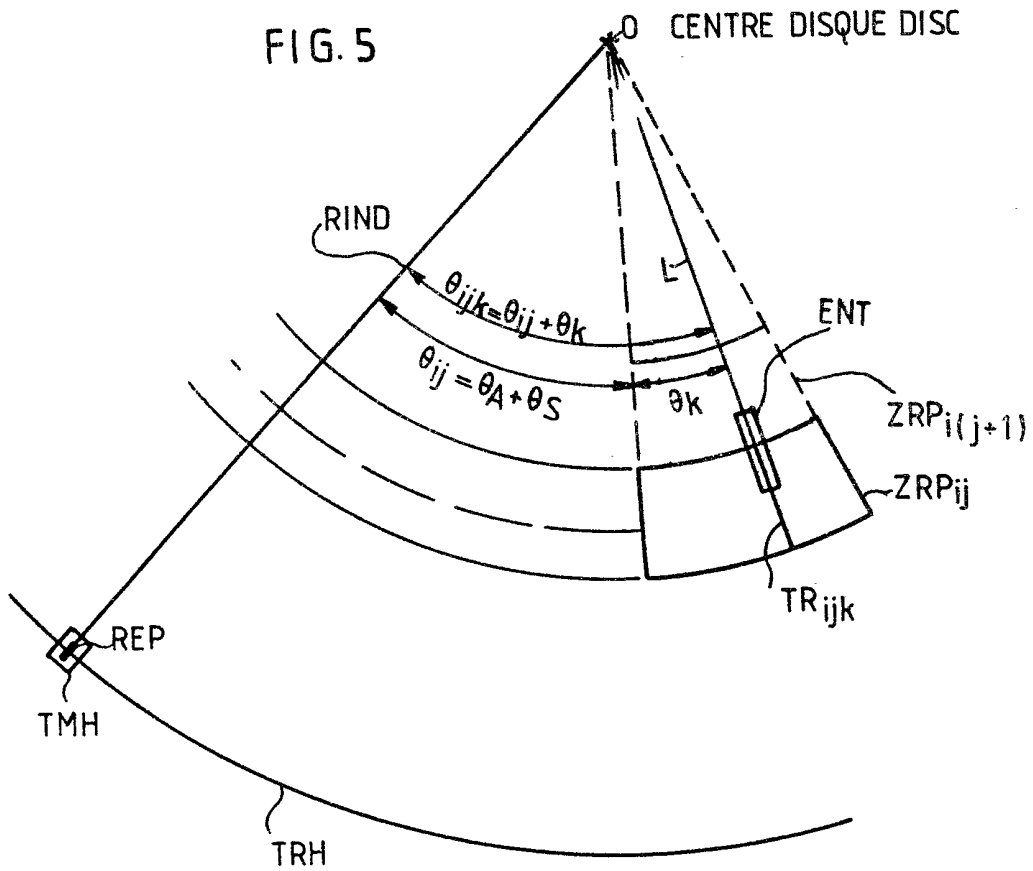

FIG. 6

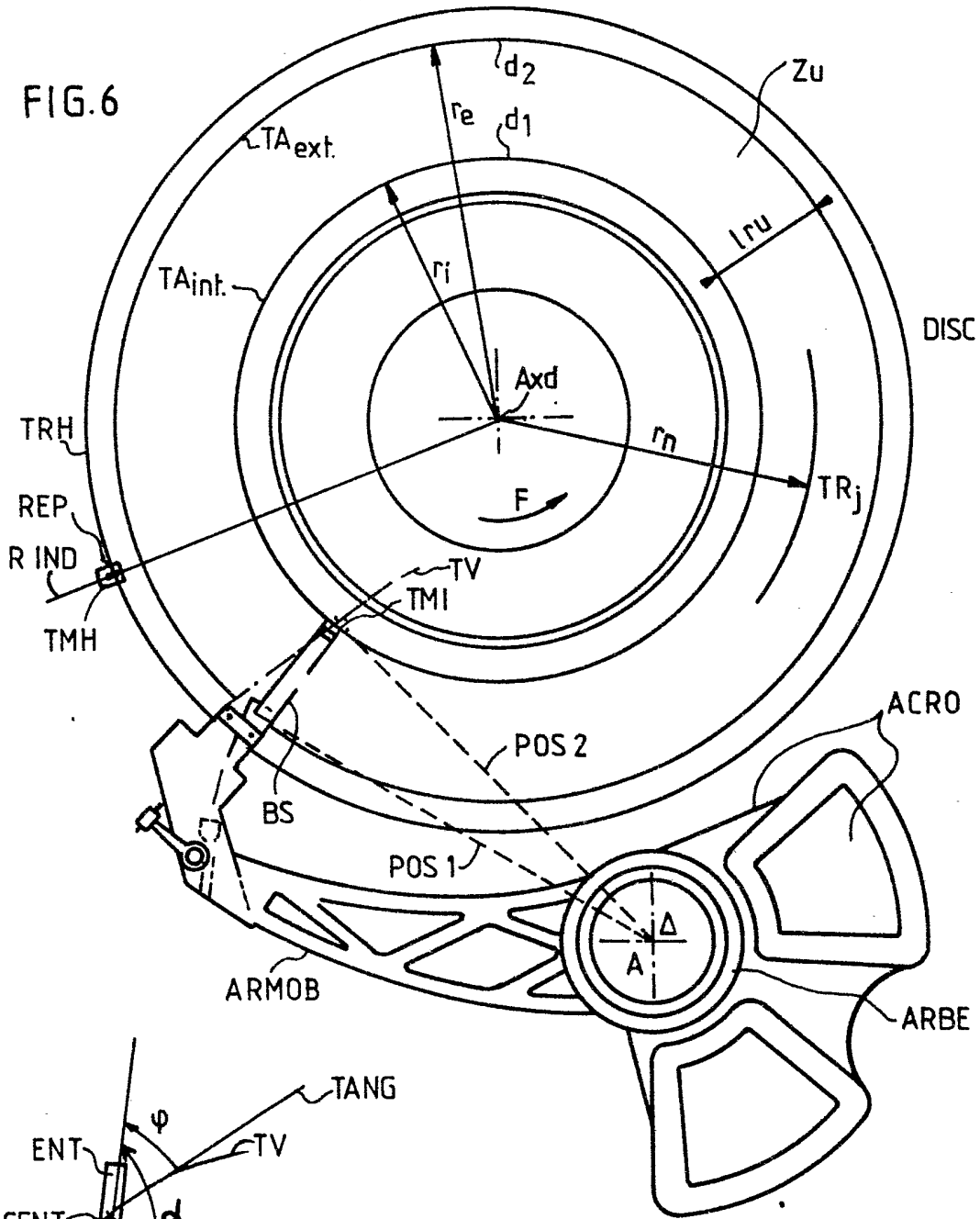
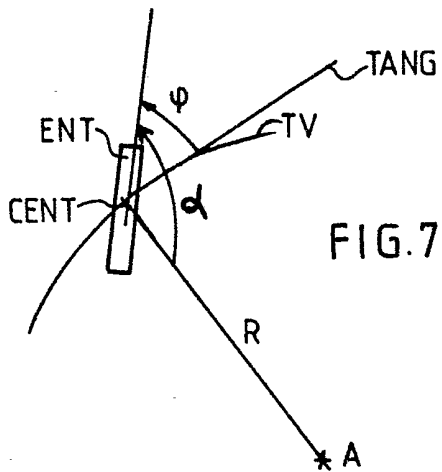

FIG. 7



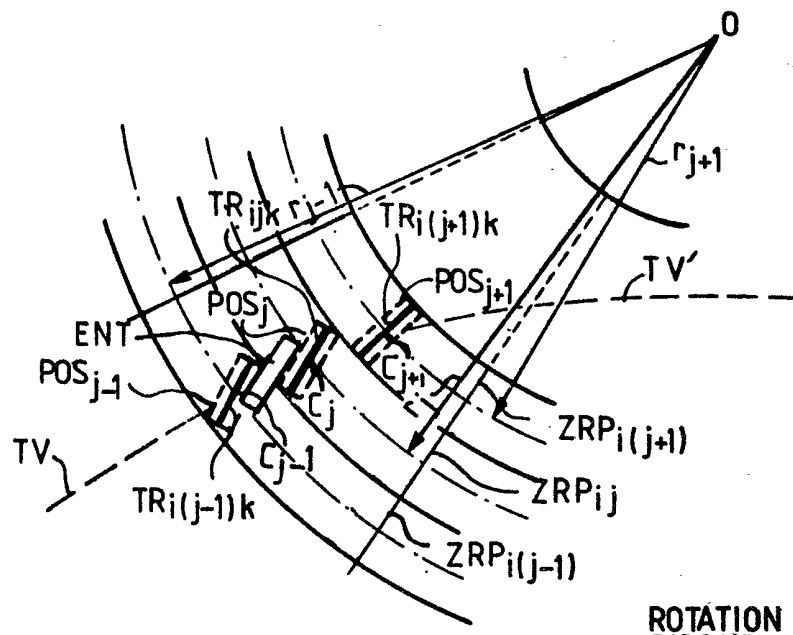

FIG. 8

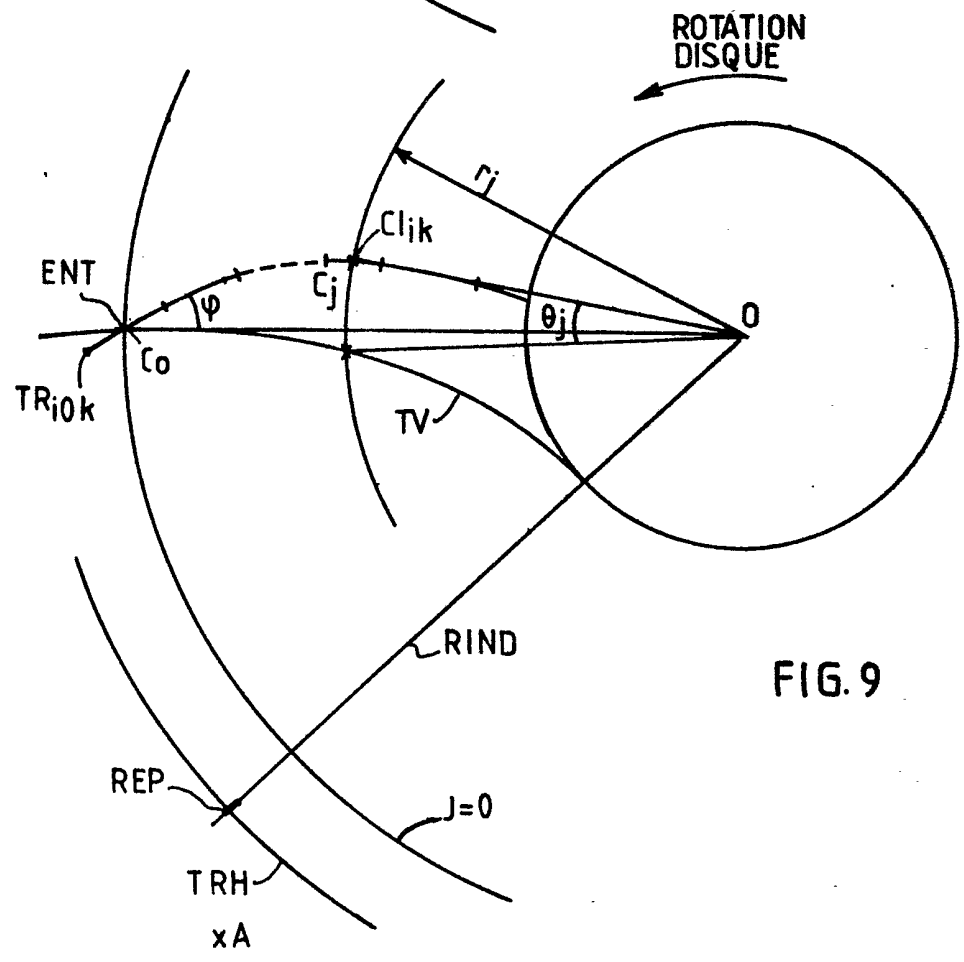

FIG. 9

FIG. 10

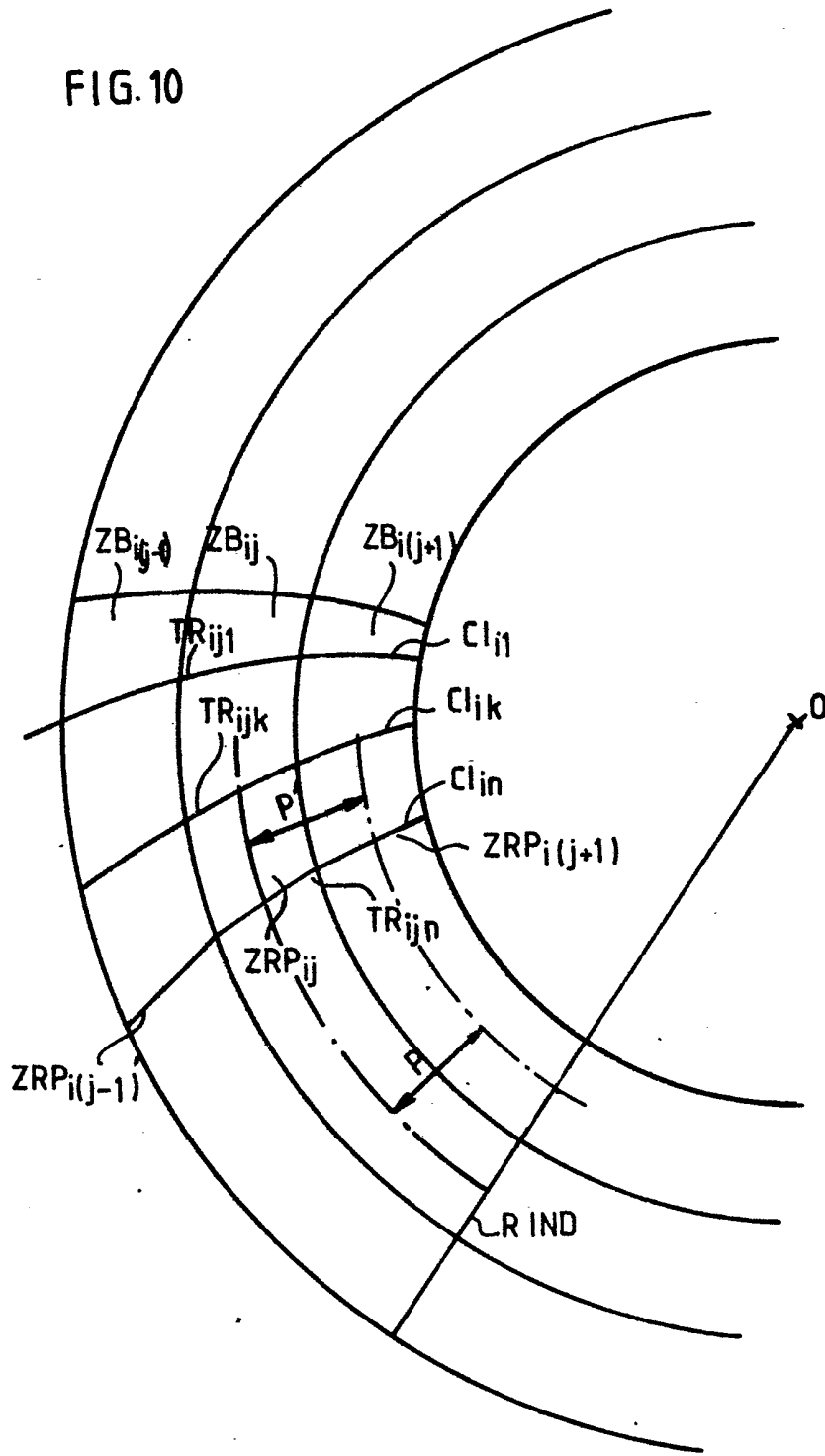

FIG. 11a

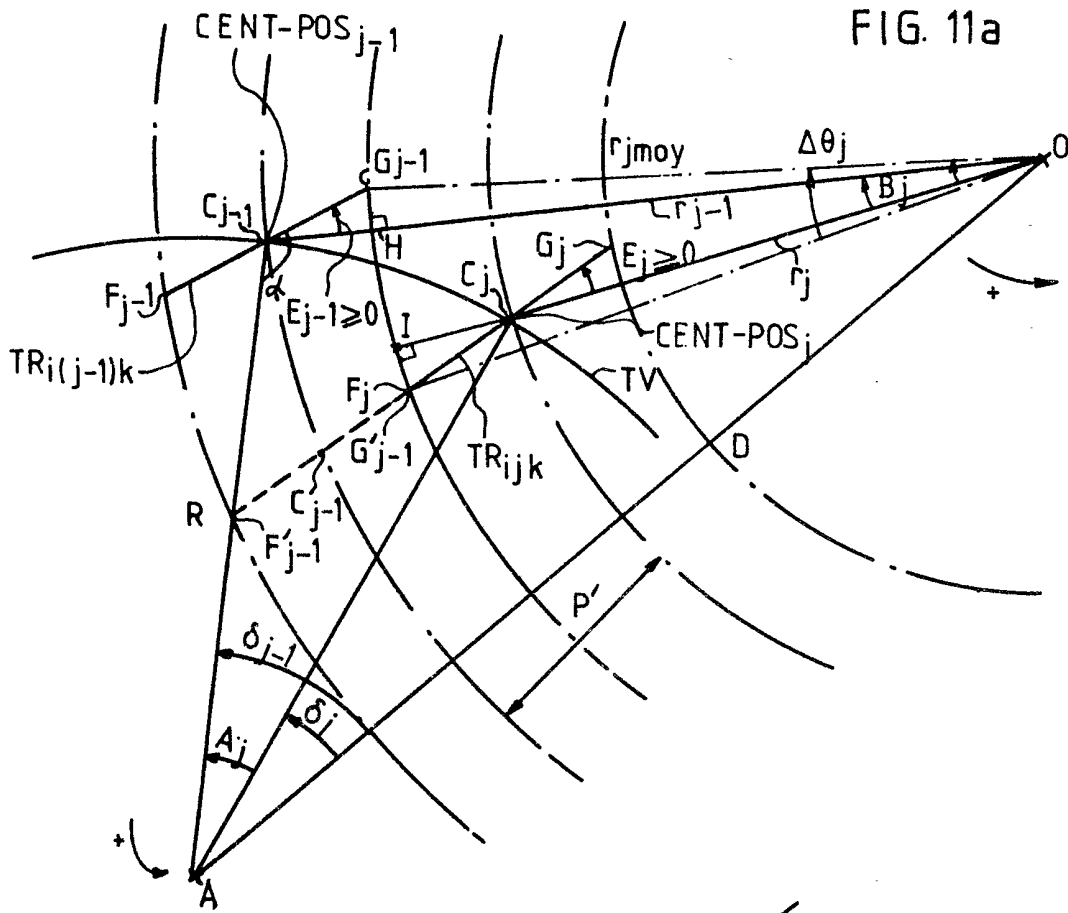

FIG. 11b

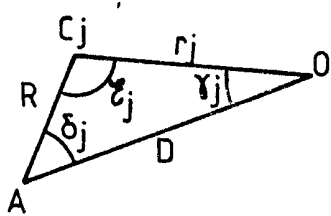
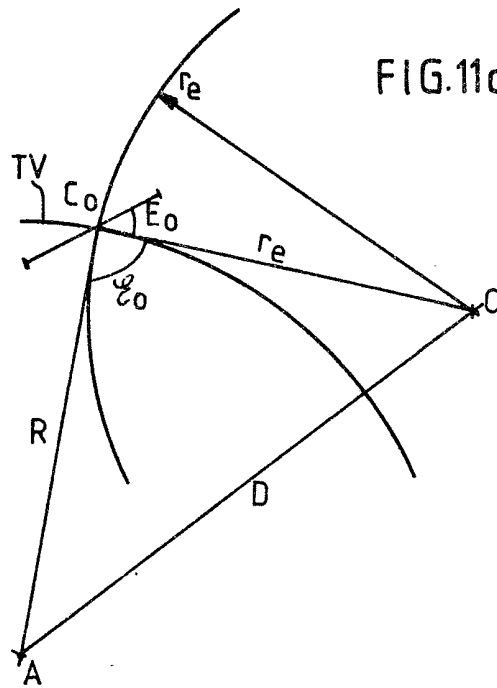
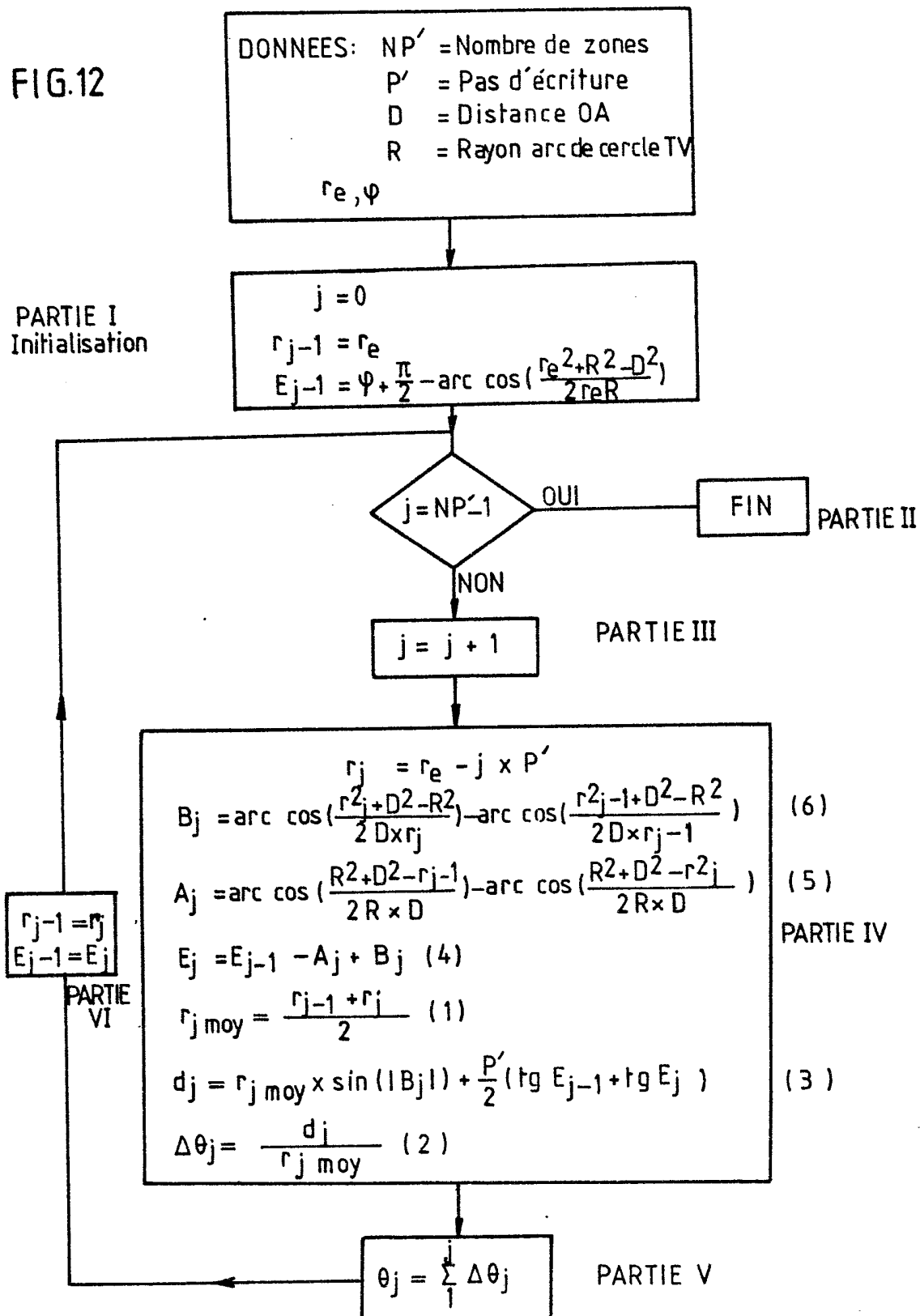

FIG. 11c



7/8

FIG.12



8/8

x 0

FIG. 13

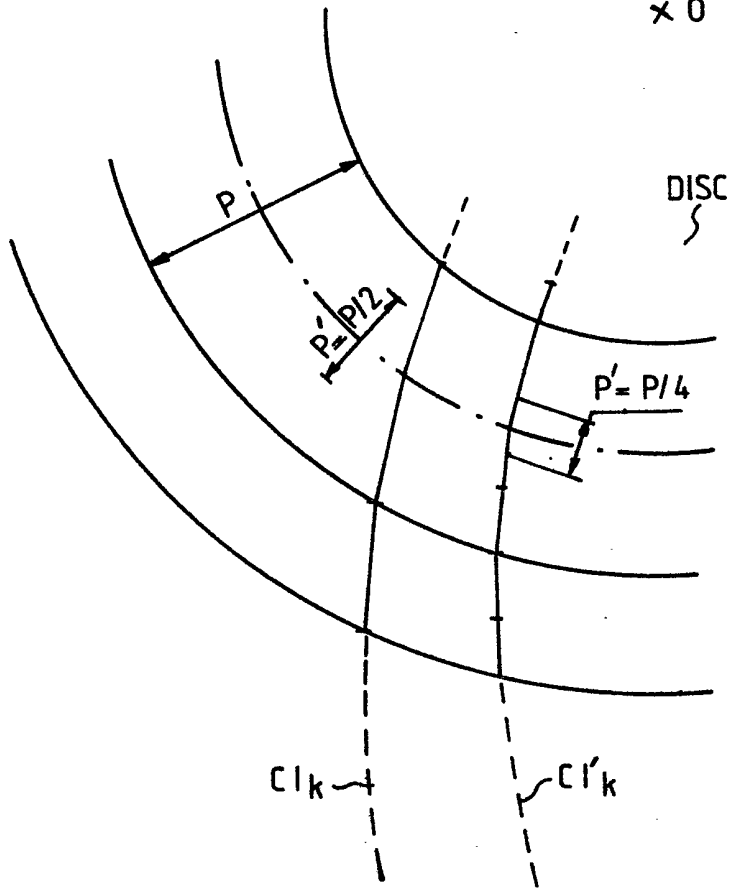

FIG. 14

