

19



OFICINA ESPAÑOLA DE
PATENTES Y MARCAS

ESPAÑA



11 Número de publicación: **2 470 970**

51 Int. Cl.:

A47B 57/06 (2006.01)

A47B 96/02 (2006.01)

F25D 25/02 (2006.01)

F25D 23/06 (2006.01)

F25D 25/04 (2006.01)

12

TRADUCCIÓN DE PATENTE EUROPEA

T3

96 Fecha de presentación y número de la solicitud europea: **30.06.2011 E 11728296 (2)**

97 Fecha y número de publicación de la concesión europea: **21.05.2014 EP 2593738**

54 Título: **Aparato de refrigeración, en particular aparato de refrigeración doméstico**

30 Prioridad:

15.07.2010 DE 102010031413

45 Fecha de publicación y mención en BOPI de la traducción de la patente:

24.06.2014

73 Titular/es:

**BSH BOSCH UND SIEMENS HAUSGERÄTE
GMBH (100.0%)
Carl-Wery-Strasse 34
81739 München, DE**

72 Inventor/es:

**DEISSLER, STEFAN;
FINK, JÜRGEN y
MARTÍNEZ DE FALCÓN PÉREZ, MIGUEL**

74 Agente/Representante:

UNGRÍA LÓPEZ, Javier

ES 2 470 970 T3

Aviso: En el plazo de nueve meses a contar desde la fecha de publicación en el Boletín europeo de patentes, de la mención de concesión de la patente europea, cualquier persona podrá oponerse ante la Oficina Europea de Patentes a la patente concedida. La oposición deberá formularse por escrito y estar motivada; sólo se considerará como formulada una vez que se haya realizado el pago de la tasa de oposición (art. 99.1 del Convenio sobre concesión de Patentes Europeas).

DESCRIPCIÓN

Aparato de refrigeración, en particular aparato de refrigeración doméstico

La invención se refiere a un aparato de refrigeración, en particular un aparato de refrigeración doméstico, de acuerdo con el preámbulo de la reivindicación 1 de la patente.

5 La altura de almacenamiento disponible en bandejas de refrigeración de aparatos de refrigeración se puede configurar de forma variable con la ayuda de fondos de bandeja regulables en la altura. Para la variación de la altura de almacenamiento se conocen instalaciones de regulación de la altura que, a pesar de la carga con producto refrigerado, posibilitan una regulación de la altura del fondo de depósito.

10 Se conoce a partir del documento US 2010/0066227 A1 un aparato de refrigeración del tipo indicado al principio, que presenta un cuerpo de soporte, en el que un fondo de depósito se puede regular en la altura entre una posición alta y una posición baja. El cuerpo de soporte presenta un contorno de retención, con el que el cuerpo de soporte está apoyado de forma desprendible sin herramientas sobre nervaduras de soporte por paredes laterales que delimitan el espacio de refrigeración.

15 Se conoce a partir del documento WO 03/0038 356 A un aparato de refrigeración con un fondo de depósito regulable en la altura de este tipo. El fondo de depósito está montado en ambos lados sobre brazos de soporte en el lado de la puerta del aparato así como brazos de soporte en el lado de la pared trasera en las paredes laterales del espacio de refrigeración del aparato de refrigeración. De esta manera, el fondo de depósito se puede regular en la altura a lo largo de una trayectoria de movimiento de forma circular entre una posición alta y una posición baja. Cada uno de los brazos de soporte está articulado, por una parte, en un primer eje fijo en la carcasa y, por otra parte, en un segundo eje paralelo al eje en el fondo de depósito.

20 De acuerdo con el documento WO 03/038 356 A, los brazos de soporte están alojados de forma giratoria con sus muñones de eje directamente en taladros ciegos de las paredes laterales que delimitan el espacio de refrigeración. Las paredes laterales forman, por lo tanto, cuerpos de soporte fijos en la carcasa, en los que se apoya directamente el fondo de depósito. En la fabricación del aparato de refrigeración se forma por embutición profunda en primer lugar de manera conocida un contenedor interior en forma de cajón que delimita el espacio de refrigeración. A continuación se molean en otra etapa del proceso los taladros ciegos que son necesarios para el alojamiento giratorio del fondo de depósito en las paredes laterales del contenedor interior. Esto es, por una parte, costoso desde el punto de vista de la técnica de fabricación. Además, para la fijación del fondo de depósito regulable en la altura es necesaria una geometría especial de las paredes laterales del contenedor interior. Por lo tanto, las paredes laterales de los contenedores interiores convencionales no se pueden reequipar sin más con el fondo de depósito regulable en la altura.

25 El cometido de la invención consiste en preparar un aparato de refrigeración, en particular aparato de refrigeración doméstico, con un fondo de depósito regulable en la altura, que está constituido sencillo y, dado el caso, se puede reequipar fácilmente en aparatos de refrigeración convencionales.

30 Por un aparato de refrigeración se entiende especialmente un aparato de refrigeración doméstico, es decir, un aparato de refrigeración, que se emplea en la gestión doméstica en viviendas o eventualmente también en el sector de la gastronomía y, en particular, sirve para almacenar productos alimenticios y/o bebidas en cantidades habituales en viviendas a determinadas temperaturas, como por ejemplo un frigorífico, un congelador, una combinación de frigorífico y congelador o un armario de almacenamiento de vino.

35 El cometido se soluciona por medio de las características de la reivindicación 1 de la patente. Los desarrollos preferidos de la invención se publican en las reivindicaciones dependientes.

40 El aparato de refrigeración de acuerdo con la invención presenta al menos un fondo de depósito, que está apoyado en un cuerpo de soporte fijo en la carcasa, de tal manera que el fondo de depósito es regulable en la altura entre una posición alta y una posición baja. De acuerdo con la invención, el cuerpo de soporte presenta un contorno de retención, con el que el cuerpo de soporte se puede apoyar de forma desprendible sin herramientas sobre nervaduras de soporte de paredes laterales que delimitan el espacio de refrigeración. De esta manera, se puede montar y desmontar fácilmente el fondo de depósito regulable en la altura. Dado el caso, el fondo de depósito se puede reequipar también como unidad de construcción separada posteriormente en un aparato de refrigeración convencional.

45 Es especialmente ventajoso que el cuerpo de soporte del fondo de depósito regulable en la altura esté adaptado en unión positiva a la geometría de nervaduras de soporte convencionales, que sirven para el apoyo de fondos de depósito convencionales, no regulables en la altura, sin tener que adaptar especialmente la geometría del espacio de refrigeración.

50 El contorno de retención del cuerpo de soporte puede presentar al menos un elemento de seguridad, que se puede

engranar en unión positiva o bien desengranar con las nervaduras de soporte laterales del espacio de refrigeración. Con el elemento de seguridad se puede impedir un desprendimiento imprevisto del cuerpo de soporte hacia arriba, por ejemplo en el caso de un movimiento repentino del fondo de depósito regulable en la altura hacia arriba.

5 El cuerpo de soporte del fondo de depósito regulable en la altura puede presentar al menos una sección de apoyo, que puede descansar sobre el lado superior de las nervadura de soporte. El elemento de seguridad mencionado anteriormente puede enganchar en este caso en unión positiva debajo de las nervaduras de soporte de las paredes laterales del espacio de refrigeración. Con preferencia, el elemento de seguridad puede ser un elemento de retención elástico flexible, que se puede soltar desde las nervaduras de soporte cuando se supera una fuerza de recuperación elástica predeterminada o bien se puede llevar a engrane con las nervaduras de soporte.

10 El fondo de depósito está apoyado de acuerdo con la invención sobre al menos un brazo de articulación en el cuerpo de soporte. El brazo de articulación está articulado de forma pivotable en este caso alrededor de un primer eje fijo en la carcasa en el cuerpo de soporte y alrededor de un segundo eje paralelo al eje fijo en la carcasa en el fondo de depósito, de tal manera que el fondo de depósito es regulable en la altura a lo largo de una trayectoria de movimiento de forma circular.

15 En otra forma de realización, el fondo de depósito puede presentar en cada una de las paredes laterales opuestas del espacio de refrigeración, respectivamente, un brazo de articulación delantero en el lado de la puerta del aparato y un brazo de articulación trasero en el lado de la pared trasera. Los brazos de articulación en el lado de la puerta del aparato y en el lado de la pared trasera pueden estar articulados con preferencia en un cuerpo de soporte común. En este caso, al fondo de depósito está asociado, respectivamente, en el lateral un cuerpo de soporte, que
20 descansa en nervaduras de soporte de la pared lateral adyacente del espacio de refrigeración. Además, el cuerpo de soporte puede estar realizado como un carril de soporte extendido alargado en la dirección del fondo.

Con preferencia, el fondo de depósito regulable en la altura junto con el cuerpo de soporte así como los brazos de articulación pueden estar reunidos en el estado desmontado para formar una unidad de construcción unitaria, que se puede montar sin herramientas en el espacio de refrigeración o bien se puede desmontar fuera del espacio de
25 refrigeración.

El cuerpo de soporte está realizado de acuerdo con la invención como una pieza de plástico, que está configurada en el perfil aproximadamente en forma de L con un brazo horizontal y un brazo vertical. El brazo horizontal de cuerpo de soporte descansa en la posición de montaje sobre las nervaduras de soporte, mientras que el brazo vertical del cuerpo de soporte solapa lateralmente las nervaduras de soporte y/o el elemento de seguridad. En
30 función doble, en el brazo horizontal del cuerpo de soporte está articulado también el brazo de articulación sobre un pivote axial. El brazo horizontal puede llevar adicionalmente también el elemento de seguridad, con el que se impide un desprendimiento imprevisto del fondo de colocación desde las nervaduras de soporte. En este caso, el elemento de seguridad se puede ajustar elásticamente independientemente del brazo vertical. Al mismo tiempo, el elemento de seguridad está dispuesto protegido de la vista detrás del brazo vertical del cuerpo de soporte.

35 Además, los brazos de articulación del fondo de depósito pueden colaborar con cuerpos de freno, que pueden frenar especialmente un movimiento de ajuste del fondo de depósito desde la posición alta hasta la posición baja. Los cuerpos de freno se pueden prever con preferencia en el cuerpo de soporte.

A continuación se describe un ejemplo de realización de la invención con la ayuda de las figura adjunta. En este caso:

40 La figura 1 muestra en una vista en perspectiva de la sección parcial un fondo de depósito regulable en la altura, dispuesto en un espacio de refrigeración de un aparato de refrigeración.

La figura 2 muestra en una vista parcial en perspectiva el fondo de depósito regulable en la altura en el estado desmontado en su posición alta.

45 Las figuras 3 a 5 muestran, respectivamente, representaciones de principio del fondo de depósito en la posición alta, en la posición media así como en una posición baja.

La figura 6 muestra en otra vista parcial en perspectiva el fondo de depósito regulable en la altura; y

La figura 7 muestra en una vista lateral ampliada el fondo de depósito regulable en la altura apoyado sobre una nervadura de soporte.

50 En la figura 1 se muestra en una vista parcial un fondo de depósito 3 regulable en la altura montado en un espacio de refrigeración 1 de un aparato de refrigeración. El espacio de refrigeración 1 está delimitado en la dirección lateral del aparato x por paredes laterales 4 así como en la dirección del fondo del aparato y por una pared trasera 5. Las paredes 4, 5 son componentes de un contenedor interior formado por embutición profunda de plástico convencional, que está rodeado por una espuma aislante no representada aquí. El contenedor interior presenta una abertura de

carga 6 en el lado frontal, que se puede cerrar por medio de una puerta de aparato no representada aquí. En las dos paredes laterales 4 están formadas, además, unas nervaduras de soporte 7 conocidas en sí para el apoyo de fondos de depósito convencionales no mostrados aquí

5 El fondo de depósito 3 mostrado en la figura 1 es soportado, respectivamente, por dos brazos de articulación 8 en el lado de la puerta del aparato y por dos brazos de articulación 8 en el lado de la pared trasera. Los brazos de articulación 8 están articulados de nuevo en cuerpos de soporte laterales 9, que están realizados aquí como carriles de soporte 9. Los carriles de soporte 9 están montados de forma desprendible en nervaduras de soporte 7 correspondientes de las paredes laterales 4. El fondo de depósito 3 forma junto con los carriles de soporte 9 un módulo componente, con el que se puede reequipar, dado el caso, el aparato de refrigeración. En el estado
10 montado, los carriles de soporte 9 están retenidos de una manera descrita más adelante en las nervaduras de soporte 7.

Los brazos de articulación 8 son, en el ejemplo de realización mostrado, respectivamente, extremos curvados en ángulo recto de barras perfiladas 14, 15 que se extienden transversalmente. Estas barras perfiladas están perfiladas de tal forma que el fondo de depósito 3 según la figura 1 es regulable en la altura entre una posición alta I mostrada
15 y una posición baja II sólo indicada a lo largo de una trayectoria de movimiento B de forma circular.

En la figura 2 se muestra en representación en sección en perspectiva el módulo de componente en el estado desmontado, de manera que el fondo de depósito 3 se encuentra frente al carril de soporte 9 en la posición alta I. El fondo de depósito 3 así como los brazos de articulación 9 y los carriles de soporte 9 están agrupados según la figura 2 en una unidad de construcción unitaria.

20 Cada uno de los brazos de articulación 8 está articulado con un primer pivote axial 17 en el carril de soporte 9, con lo que se forma un primer eje A1 fijo en la carcasa. Los brazos de articulación 8 están articulados, además, respectivamente, con un segundo pivote axial 18 en el fondo de depósito 3, con lo que se forma un segundo eje A2 paralelo al eje A1 fijo en la carcasa en el fondo de depósito 3. A tal fin, en un bastidor de plástico 12 del fondo de depósito 3, que engasta en una placa de cristal 11, están formados integralmente unos casquillos de cojinete 13
25 abiertos hacia abajo en forma de C, en los que están alojadas, respectivamente, la barra perfilada 14 en el lado de la puerta del aparato así como la barra perfilada 15 en el lado de la pared trasera. Los segundos pivotes axiales 18, alojados de forma giratoria en los caquillos de cojinete 13, de los brazos de articulación 8 pasan en este caso en una sola pieza a la parte central de las barras perfiladas 14, 15.

Como se deduce a partir de la figura 2, respectivamente, en la transición entre el brazo de articulación 8 pivotable paralelamente a la pared lateral 4 y el pivote axial 17, que se extiende transversalmente, de las barras perfiladas 14, 15 está formada integralmente una abrazadera 20 en forma de U. La abrazadera 20 se extiende partiendo desde el segundo eje A2 sobre una distancia c con dos brazos en U 21, 22 radialmente hacia fuera, los cuales están unidos
30 entre sí por medio de una nervadura transversal 23.

La distancia axial b entre los dos ejes A1 y A2 corresponde al radio de la trayectoria de movimiento B de forma circular, a lo largo de la cual se articula el fondo de depósito 3 entre la posición alta I y la posición baja II. La abrazadera en forma de U 20 integrada en las dos barras perfiladas 14, 15 forma en este caso unos topes de movimiento 20a, 20b, con los que se limita la trayectoria de movimiento B de forma circular del fondo de depósito 3
35 entre la posición alta I (figura 3) y la posición baja II (figura 5).

En la posición alta I mostrada en las figuras 2 y 3, la abrazadera en forma de U 20 está configurada en un plano horizontal y se apoya con su tope de movimiento 20a con el lado inferior del fondo de depósito 3. El tope de movimiento 20b añejado de allí está, sin embargo, libre. Para el amarre del fondo de depósito 3 en la posición alta I. el brazo de la U 22 interior en la dirección lateral x de la abrazadera en forma de U 20 en el lado de la pared trasera está según la figura 2 en engrane de retención desprendible con un elemento de retención 24, que está formado
40 integralmente en la zona trasera en el lado de la pared trasera del bastidor de plástico 12.

A continuación se describe con la ayuda de las figuras 3 a 5 una regulación de la altura del fondo de depósito 3 desde la posición alta I hasta la posición baja II. De esta manera, en primer lugar en el lado del usuario a través de un movimiento repentino el fondo de depósito 3 hay que liberar la unión de retención entre el elemento de retención 24 y la abrazadera 20 en forma de U de la barra perfilada 15 en el lado de la pared trasera. A continuación se puede articular el fondo de depósito 3 a lo largo de la trayectoria de movimiento B de forma circular sobre la posición media
45 mostrada en la figura 3 hasta la posición baja II hacia abajo. El proceso de ajuste se conduce por medio de los brazos de articulación 8 que se abaten de la misma manera hacia abajo. Como se deduce a partir del ciclo de movimiento ilustrado con la ayuda de las figuras 3 a 5, la abrazadera 20 en forma de U se desprende durante el movimiento de articulación hacia abajo desde el elemento de retención 24. Durante el movimiento de articulación hacia abajo, la abrazadera 20 en forma de U adelanta al fondo de depósito 3 y éste es pivotado alrededor de 180° de nuevo en alineación horizontal, como se muestra en la figura 5. En la figura 5, ahora el tope de movimiento 20b de la abrazadera 20 se apoya con el lado inferior del fondo de depósito 3, mientras que se libera el tope de movimiento 20a. Además, el elemento de retención 25 en el lado de la puerta del aparato mostrado en la figura 2 engrana con el
50
55

5 brazo interior de la U 22 el brazo de articulación 8 en el lado de la puerta del aparato, para amarrar el fondo de depósito 3 en la posición baja II. El ciclo de movimiento del fondo de depósito 3 a lo largo de la trayectoria de movimiento B de forma circular se realiza, por lo tanto, hasta que el tope de movimiento 20b de la abrazadera 20 en forma de U se apoya con el lado inferior del fondo de depósito 3 y la abrazadera 20 se amarra con el elemento de retención 25. De manera correspondiente, la trayectoria de movimiento B de forma circular entre las dos posiciones I y II está limitada a un ángulo de articulación de 180°.

10 Como se deduce a partir de la figura 2, las abrazadera 20 en forma de U de las dos barras perfiladas 14, 15 están acopladas en el movimiento, respectivamente, en las nervaduras transversales 23 por medio de una barra de acoplamiento 29. La barra de acoplamiento 29 impide que los brazos de articulación 8 en el lado de la puerta del aparato y en el lado de la pared trasera se giren partiendo desde la posición media mostrada en la figura 3 en sentido contrario, con lo que el fondo de depósito 3 llegaría, partiendo desde su alineación horizontal, a una posición de basculamiento.

15 En la figura 6 se muestra uno de los carriles de soporte 9 del fondo de depósito 3 en una dista lateralmente desde fuera. El carril de soporte 9 está configurado, por lo tanto, con una nervadura de apoyo horizontal 31, que descansa en el estado montado sobre las nervaduras de soporte 7 y de manera correspondiente está provista con un escalonamiento 33 para el desarrollo de las superficies de apoyo de las nervaduras de soporte 7. El carril de soporte 9 presenta, además, en su lado izquierdo en la figura 6 unos elementos de seguridad 35. Éstos enganchan en el estado montado debajo de las nervaduras de soporte 7, para fijar el módulo de componente con seguridad en el espacio de refrigeración.

20 Por encima de la nervadura de apoyo 31, el carril de soporte 9 presenta unos casquillos de cojinete 37, en los que están alojados los pivotes axiales 17 de los brazos de articulación 8. En los casquillos de cojinete 37 están integrados unos cuerpos de freno no mostrados en detalle. Éstos contrarrestan, bajo la formación de una fuerza de freno, un movimiento giratorio de los pivotes axiales 17, con lo que se frena el movimiento de ajuste del fondo de depósito.

25 Los casquillos de cojinete 37 están insertados en un intersticio de montaje 43 de un brazo horizontal 41 del carril de soporte 9. El brazo horizontal 41 del carril de soporte 9 está realizado de doble pared con una pared de cubierta superior y la nervadura de apoyo inferior 31.

30 En la figura 7 se muestra el estado montado el fondo de depósito 3 en el espacio de refrigeración el aparato de refrigeración. Por consiguiente, el elemento de seguridad 35 engancha debajo de la nervadura de soporte 7 formada integralmente en la pared lateral 4. El elemento de seguridad 35 es según las figuras 6 y 7 un elemento de retención elástico flexible, que está formado integralmente directamente así como libremente flotante en la nervadura de apoyo 31. El carril de soporte 9 está configurado en forma de L en la sección transversal, de manera que el brazo horizontal 41 de doble pared pasa a un brazo vertical 39 del carril de soporte 9. De acuerdo con la figura 7, el brazo vertical 39 del carril de soporte cubre lateralmente la nervadura de soporte 7, mientras que el brazo horizontal 41 que se conecta allí del carril de soporte 9 descansa sobre la nervadura de soporte 7. El brazo vertical 39 que se proyecta hacia abajo cubre, además, el elemento de retención 35, que se puede desprender en el caso de que se supere una fuerza de recuperación elástica predeterminada a través de movimiento repentino hacia arriba desde la nervadura de soporte 7.

Lista de signos de referencia

- 40
- 1 Espacio de refrigeración
 - 3 Fondo de depósito
 - 4 Paredes laterales
 - 5 Pared trasera
 - 45 6 Abertura de carga
 - 7 Nervaduras de soporte
 - 8 Brazo de articulación
 - 9 Carriles de soporte, cuerpo de soporte
 - 11 Placa de cristal
 - 50 12 Bastidor de plástico
 - 13 Casquillos de cojinete
 - 14, 15 Barras perfiladas
 - 17, 18 Pivotes axiales
 - 20 Abrazadera en forma de U
 - 55 21, 22 Brazo en U
 - 23 Nervadura transversal
 - 24, 25 Elementos de retención
 - 29 Barra de acoplamiento
 - 31 Nervadura de apoyo

	33	Escalonamiento
	35	Elementos de seguridad
	37	Casquillos de cojinete, cuerpos de freno
	39	Brazo vertical
5	41	Brazo horizontal
	43	Intersticio de montaje, fondo de depósito convencional
	I	Posición alta
	II	Posición baja
	A1	Primer eje fijo en la carcasa
10	A2	Segundo eje
	B	Trayectoria del movimiento de forma circular
	a, b	Distancias
	x	Dirección en el lado del aparato
	y	Dirección del fondo del aparato
15		

REIVINDICACIONES

- 5 1.- Aparato de refrigeración, en particular aparato de refrigeración doméstico, con un espacio de refrigeración (1), con paredes laterales (4) que delimitan el espacio de refrigeración (1) y que presentan nervaduras de soporte (7) y con al menos un fondo de depósito (3), que está apoyado en un cuerpo de soporte (9) fijo en la carcasa, de tal manera que el fondo de depósito (3) es regulable en la altura entre una posición alta (I) y una posición baja (II), en el que el cuerpo de soporte (9) presenta un contorno de retención (31, 35), con el que el cuerpo de soporte (9) está apoyado de forma desprendible sin herramientas sobre las nervadura de apoyo (7), y en el que el fondo de depósito (3) está apoyado sobre al menos un brazo de articulación (8) en el cuerpo de apoyo (9), cuyo brazo de articulación (8) está articulado de forma pivotable alrededor de un primer eje (A1) fijo en la carcasa en el cuerpo de soporte (9) y alrededor de un segundo eje (A2) paralelo al eje (A1) fijo en la carcasa en el fondo de depósito (3), de tal manera que el fondo de depósito (3) es regulable en la altura a lo largo de una trayectoria del movimiento (B) esencialmente de forma circular, **caracterizado** porque el cuerpo de soporte (9) está configurado en el perfil aproximadamente en forma de L con un brazo horizontal (41), que está apoyado sobre las nervaduras de soporte (7), y con un brazo vertical (39), que cubre parcialmente las nervadura de soporte (7), y porque en el brazo horizontal (41) del cuerpo de soporte (9) el brazo de articulación (8) está articulado sobre un pivote axial (17).
- 10 2.- Aparato de refrigeración de acuerdo con la reivindicación 1, **caracterizado** porque el cuerpo de soporte (9) del fondo de depósito (3) presenta una sección de apoyo (31), que descansa sobre el lado superior de las nervaduras de soporte (7).
- 20 3.- Aparato de refrigeración de acuerdo con la reivindicación 1 ó 2, **caracterizado** porque el contorno de retención (31, 35) del cuerpo de soporte (9) presenta al menos un elemento de seguridad (35), que impide un desprendimiento imprevisto del cuerpo de soporte (8) desde las nervaduras de soporte (7) hacia arriba.
- 25 4.- Aparato de refrigeración de acuerdo con la reivindicación 3, **caracterizado** porque el elemento de seguridad (39) engancha en unión positiva debajo de las nervaduras de soporte (7) de las paredes laterales (4) del espacio de refrigeración, en el que el elemento de seguridad (35) es especialmente un elemento de retención elástico flexible, que se puede desprender de las nervaduras de soporte (7) cuando se superar una fuerza de recuperación elástica.
- 5.- Aparato de refrigeración de acuerdo con una de las reivindicaciones anteriores, **caracterizado** porque las nervaduras de soporte (7) formadas integralmente en las paredes laterales (4) están configuradas para el apoyo de fondos de depósito (45) convencionales, no regulables en la altura.
- 30 6.- Aparato de refrigeración de acuerdo con una de las reivindicaciones anteriores, **caracterizado** porque el fondo de depósito (3) está retenido en cada una de las paredes laterales (4) opuestas del espacio de refrigeración (1), respectivamente, sobre un brazo de articulación (8) en el lado de la puerta del aparato así como sobre un brazo de articulación (8) en el lado de la pared trasera en el cuerpo de soporte (9).
- 35 7.- Aparato de refrigeración de acuerdo con la reivindicación 6, **caracterizado** porque el brazo de articulación (8) en el lado de la puerta del aparato y el brazo de articulación (8) en el lado de la pared trasera están articulados en un cuerpo de soporte común (9).
- 8.- Aparato de refrigeración de acuerdo con una de las reivindicaciones anteriores, **caracterizado** porque el fondo de depósito (3) regulable en la altura junto con el cuerpo de soporte (9) estén reunidos en el estado desmontado en una unidad de construcción unitaria, que se puede montar sin herramientas en el espacio de refrigeración (1) o bien de puede desmontar desde el espacio de refrigeración (1).

40

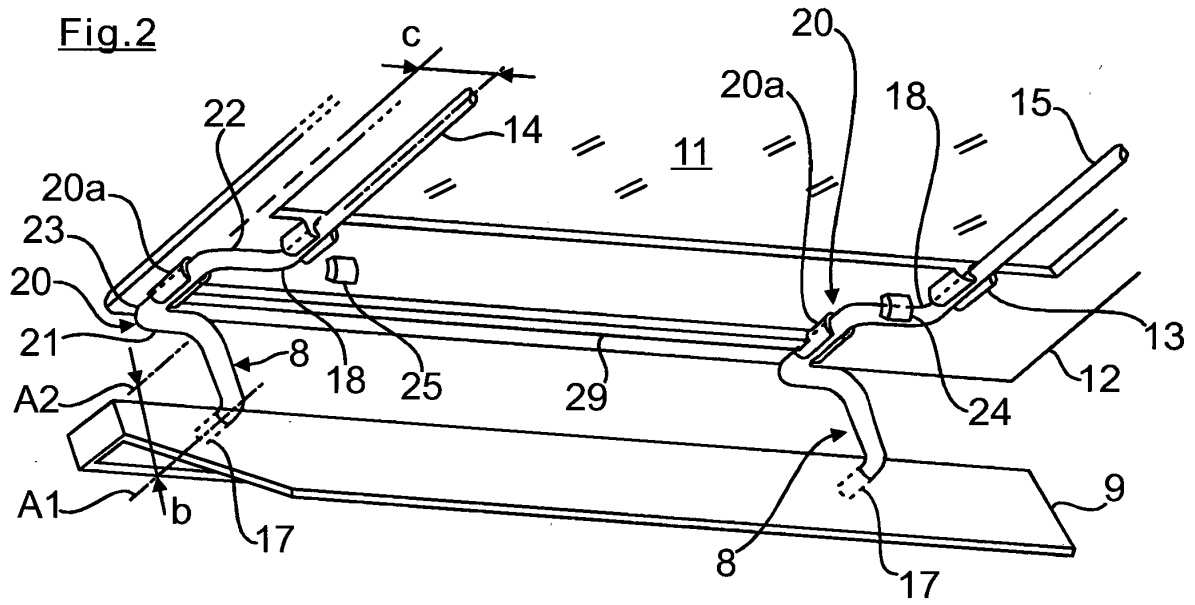

Fig.3

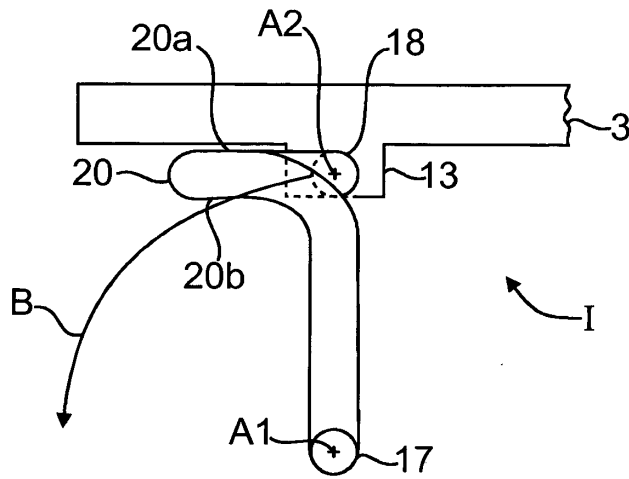

Fig.4

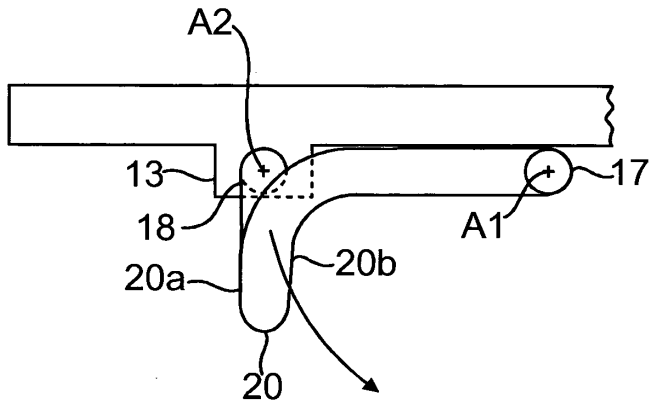

Fig.5

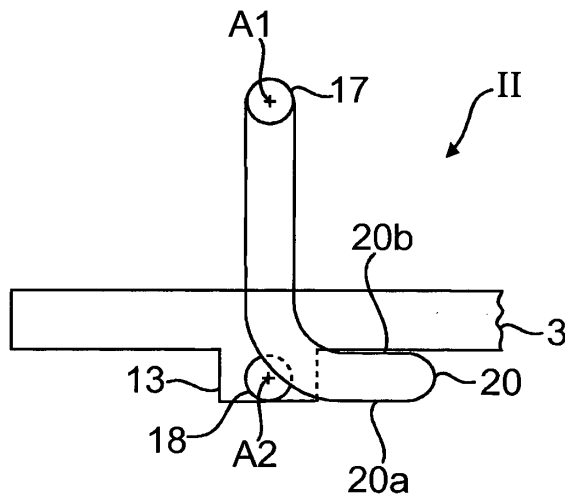

Fig.6

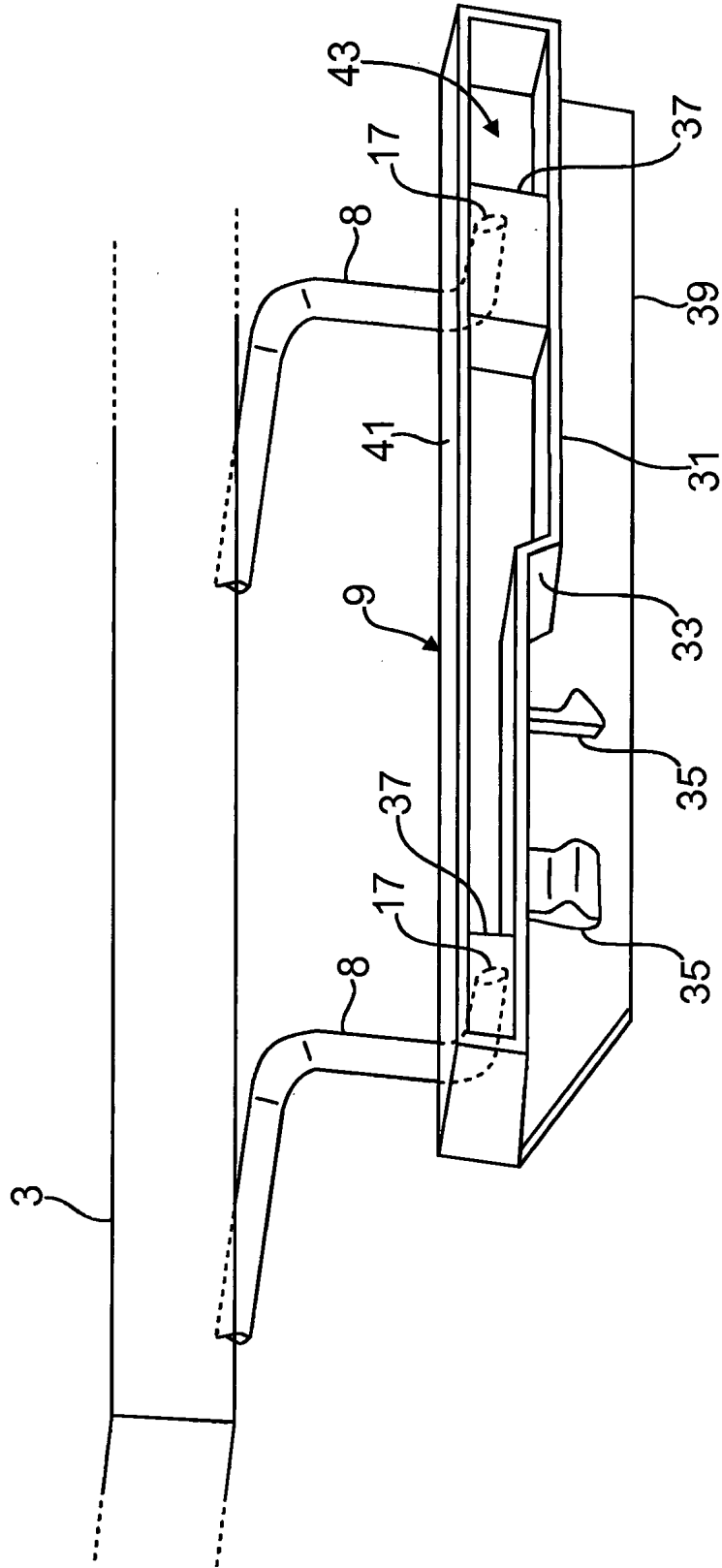

Fig.7

