



(12) **EUROPÄISCHE PATENTANMELDUNG**

(88) Veröffentlichungstag A3:
05.11.2014 Patentblatt 2014/45

(51) Int Cl.:
E03F 5/04^(2006.01)

(43) Veröffentlichungstag A2:
30.07.2014 Patentblatt 2014/31

(21) Anmeldenummer: **14152444.7**

(22) Anmeldetag: **24.01.2014**

(84) Benannte Vertragsstaaten:
AL AT BE BG CH CY CZ DE DK EE ES FI FR GB GR HR HU IE IS IT LI LT LU LV MC MK MT NL NO PL PT RO RS SE SI SK SM TR
 Benannte Erstreckungsstaaten:
BA ME

(71) Anmelder: **Dallmer GmbH & Co. KG**
59757 Arnsberg (DE)

(72) Erfinder: **Dallmer, Johannes**
59757 Arnsberg (DE)

(74) Vertreter: **Graefe, Jörg et al**
Fritz Patent- und Rechtsanwälte
Postfach 15 80
59705 Arnsberg (DE)

(30) Priorität: **25.01.2013 DE 102013001234**

(54) **Vorrichtung für einen in der Nähe einer Wand angeordneten Bodenablauf**

(57) Vorrichtung (1) für einen in der Nähe einer Wand angeordneten Bodenablauf, umfassend eine Öffnung (8) für den Durchtritt von Wasser in den Bodenablauf sowie mindestens eine in Gebrauchsstellung obere Fläche (14, 15),

15), die im eingebauten Zustand der Vorrichtung (1) gegenüber der Horizontalen geneigt ist, so dass das Wasser über die mindestens eine geneigte obere Fläche (15) zu der Öffnung (8) fließen kann.

Fig. 8

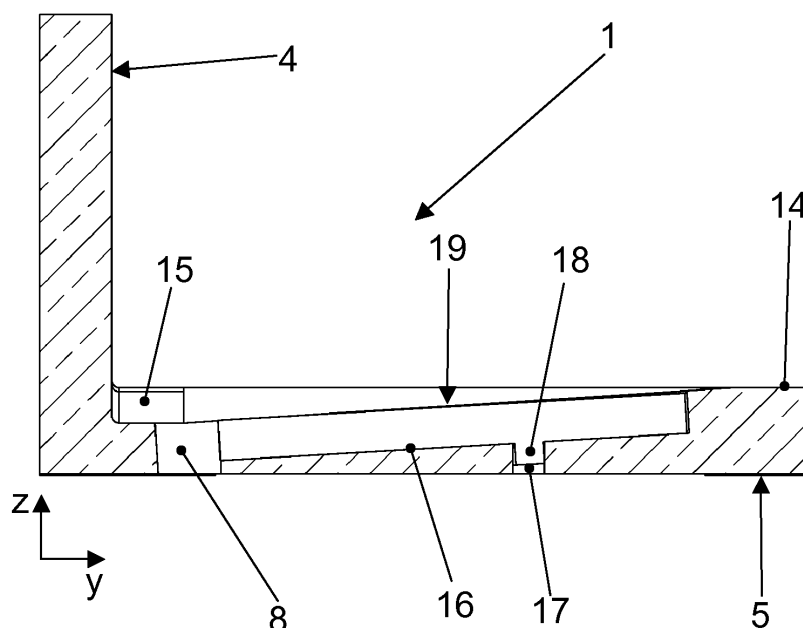



EUROPÄISCHER RECHERCHENBERICHT

Nummer der Anmeldung
EP 14 15 2444

5

10

15

20

25

30

35

40

45

50

55

EINSCHLÄGIGE DOKUMENTE			
Kategorie	Kennzeichnung des Dokuments mit Angabe, soweit erforderlich, der maßgeblichen Teile	Betrifft Anspruch	KLASSIFIKATION DER ANMELDUNG (IPC)
X	US 2011/197351 A1 (COOK JOSEPH R [US] COOK JOSEPH B [US]) 18. August 2011 (2011-08-18) * Abbildungen 10, 11 *	1-3, 8-10,15	INV. E03F5/04
X	DE 20 2011 051047 U1 (MEPA PAULI UND MENDEN GMBH [DE]) 28. November 2012 (2012-11-28) * Abbildungen 1a, 1b, 2a, 2b *	1,4-7, 11,12,14	
X	US 6 178 571 B1 (MCALLISTER GEORGE F [US]) 30. Januar 2001 (2001-01-30) * Abbildungen 2,3 *	1,4	
X	DE 20 2007 005783 U1 (EICHELBERGER MANFRED [DE]) 19. Juli 2007 (2007-07-19) * Abbildungen 3, 4 *	1,4	
			RECHERCHIERTER SACHGEBIETE (IPC)
			A47K E03F
Der vorliegende Recherchenbericht wurde für alle Patentansprüche erstellt			
Recherchenort München		Abschlußdatum der Recherche 30. September 2014	Prüfer Flygare, Esa
KATEGORIE DER GENANNTEN DOKUMENTE X : von besonderer Bedeutung allein betrachtet Y : von besonderer Bedeutung in Verbindung mit einer anderen Veröffentlichung derselben Kategorie A : technologischer Hintergrund O : nichtschriftliche Offenbarung P : Zwischenliteratur		T : der Erfindung zugrunde liegende Theorien oder Grundsätze E : älteres Patentdokument, das jedoch erst am oder nach dem Anmeldedatum veröffentlicht worden ist D : in der Anmeldung angeführtes Dokument L : aus anderen Gründen angeführtes Dokument & : Mitglied der gleichen Patentfamilie, übereinstimmendes Dokument	

EPO FORM 1503 03.02 (P04C03)



5

10

15

20

25

30

35

40

45

50

55

GEBÜHRENPFLICHTIGE PATENTANSPRÜCHE

Die vorliegende europäische Patentanmeldung enthielt bei ihrer Einreichung Patentansprüche, für die eine Zahlung fällig war.

Nur ein Teil der Anspruchsgebühren wurde innerhalb der vorgeschriebenen Frist entrichtet. Der vorliegende europäische Recherchenbericht wurde für jene Patentansprüche erstellt, für die keine Zahlung fällig war, sowie für die Patentansprüche, für die Anspruchsgebühren entrichtet wurden, nämlich Patentansprüche:

Keine der Anspruchsgebühren wurde innerhalb der vorgeschriebenen Frist entrichtet. Der vorliegende europäische Recherchenbericht wurde für die Patentansprüche erstellt, für die keine Zahlung fällig war.

MANGELNDE EINHEITLICHKEIT DER ERFINDUNG

Nach Auffassung der Recherchenabteilung entspricht die vorliegende europäische Patentanmeldung nicht den Anforderungen an die Einheitlichkeit der Erfindung und enthält mehrere Erfindungen oder Gruppen von Erfindungen, nämlich:

Siehe Ergänzungsblatt B

Alle weiteren Recherchegebühren wurden innerhalb der gesetzten Frist entrichtet. Der vorliegende europäische Recherchenbericht wurde für alle Patentansprüche erstellt.

Da für alle recherchierbaren Ansprüche die Recherche ohne einen Arbeitsaufwand durchgeführt werden konnte, der eine zusätzliche Recherchegebühr gerechtfertigt hätte, hat die Recherchenabteilung nicht zur Zahlung einer solchen Gebühr aufgefordert.

Nur ein Teil der weiteren Recherchegebühren wurde innerhalb der gesetzten Frist entrichtet. Der vorliegende europäische Recherchenbericht wurde für die Teile der Anmeldung erstellt, die sich auf Erfindungen beziehen, für die Recherchegebühren entrichtet worden sind, nämlich Patentansprüche:

1-12, 14, 15

Keine der weiteren Recherchegebühren wurde innerhalb der gesetzten Frist entrichtet. Der vorliegende europäische Recherchenbericht wurde für die Teile der Anmeldung erstellt, die sich auf die zuerst in den Patentansprüchen erwähnte Erfindung beziehen, nämlich Patentansprüche:

Der vorliegende ergänzende europäische Recherchenbericht wurde für die Teile der Anmeldung erstellt, die sich auf die zuerst in den Patentansprüchen erwähnte Erfindung beziehen (Regel 164 (1) EPU).



**MANGELNDE EINHEITLICHKEIT
DER ERFINDUNG
ERGÄNZUNGSBLATT B**

Nummer der Anmeldung
EP 14 15 2444

5

10

Nach Auffassung der Recherchenabteilung entspricht die vorliegende europäische Patentanmeldung nicht den Anforderungen an die Einheitlichkeit der Erfindung und enthält mehrere Erfindungen oder Gruppen von Erfindungen, nämlich:

1. Ansprüche: 1-3, 8-10, 15

Vorrichtung mit oberer Fläche

15

2. Ansprüche: 4, 5

Vorrichtung als winkelförmig

20

3. Ansprüche: 6, 7, 14

Vorrichtung mit Erstreckung der Vorrichtung, längliche
Öffnung und Höhe

25

4. Ansprüche: 11, 12

Vorrichtung mit Abdeckung

30

5. Anspruch: 13

Vorrichtung als einstückig

35

40

45

50

55

**ANHANG ZUM EUROPÄISCHEN RECHERCHENBERICHT
ÜBER DIE EUROPÄISCHE PATENTANMELDUNG NR.**

EP 14 15 2444

5

In diesem Anhang sind die Mitglieder der Patentfamilien der im obengenannten europäischen Recherchenbericht angeführten Patentdokumente angegeben.
Die Angaben über die Familienmitglieder entsprechen dem Stand der Datei des Europäischen Patentamts am
Diese Angaben dienen nur zur Unterrichtung und erfolgen ohne Gewähr.

30-09-2014

10

Im Recherchenbericht angeführtes Patentdokument	Datum der Veröffentlichung	Mitglied(er) der Patentfamilie	Datum der Veröffentlichung
US 2011197351 A1	18-08-2011	CA 2790229 A1 US 2011197351 A1 WO 2011103294 A2	25-08-2011 18-08-2011 25-08-2011
DE 202011051047 U1	28-11-2012	DE 102012106924 A1 DE 202011051047 U1	21-02-2013 28-11-2012
US 6178571 B1	30-01-2001	KEINE	
DE 202007005783 U1	19-07-2007	KEINE	

15

20

25

30

35

40

45

50

EPO FORM P0461

55

Für nähere Einzelheiten zu diesem Anhang : siehe Amtsblatt des Europäischen Patentamts, Nr.12/82