

(19)
(12)

(KR)
(A)

(51) 。 Int. Cl. ⁷
G01N 3/32

(11)
(43)

2002 - 0004067
2002 01 16

(21) 10 - 2000 - 0037420
(22) 2000 06 30

(71)

1 475

(72)

2 169 - 9

4 - 107

(74)

:

(54)

가

가 ,

1

, , , , ,

1

2

(가)

()

()

3

(())

11. 12.

12C. 13.

13A. 13B.

14.

,

.

, , , , ,

, , 가 , 가 , 가

, ,
가 .

, ,
.

가 / , /

/ 가 가 가 ,

, 가

/ , 가 / 가 ,

가 .
가 ,
가 .

1 ,

, (1) (11) ,
(13) , (12) , /

(16) (14) .

(2 11B) , 'ㄷ' , (11A) 가 (2 11C) 가

(12) , (14)가 2 (14) (11B)
, (12) (11C) .

, (11E) (14)

(12) 가 (11D) (12)가 (11A) (11) (12) (11C)

(12) 가 (12B) (12C) (segment) 가 (15)가 (12A) (12D) 가 2 ()

(14) (12) (12C) (12D) (17) (18) 가 (14A)(12A)

(13) (13B)가 (13A) 가 (13C) (13A)가 (11) 가 (13D) 가 (13B) 가 가

가 (下口)

1 / 가 / 가 4 /

(41) (43) (44) 가 / 가 (42)

, ' 가

, 가 ,

(57)

1.

, ' 가 ,

2.

1 , 가 , 가

3.

2 , / 가 가

4.

1 ,

5.

1 , 가 , 가 , 가

6.

1 , 가 , 가

7.

1 , 가 , 가

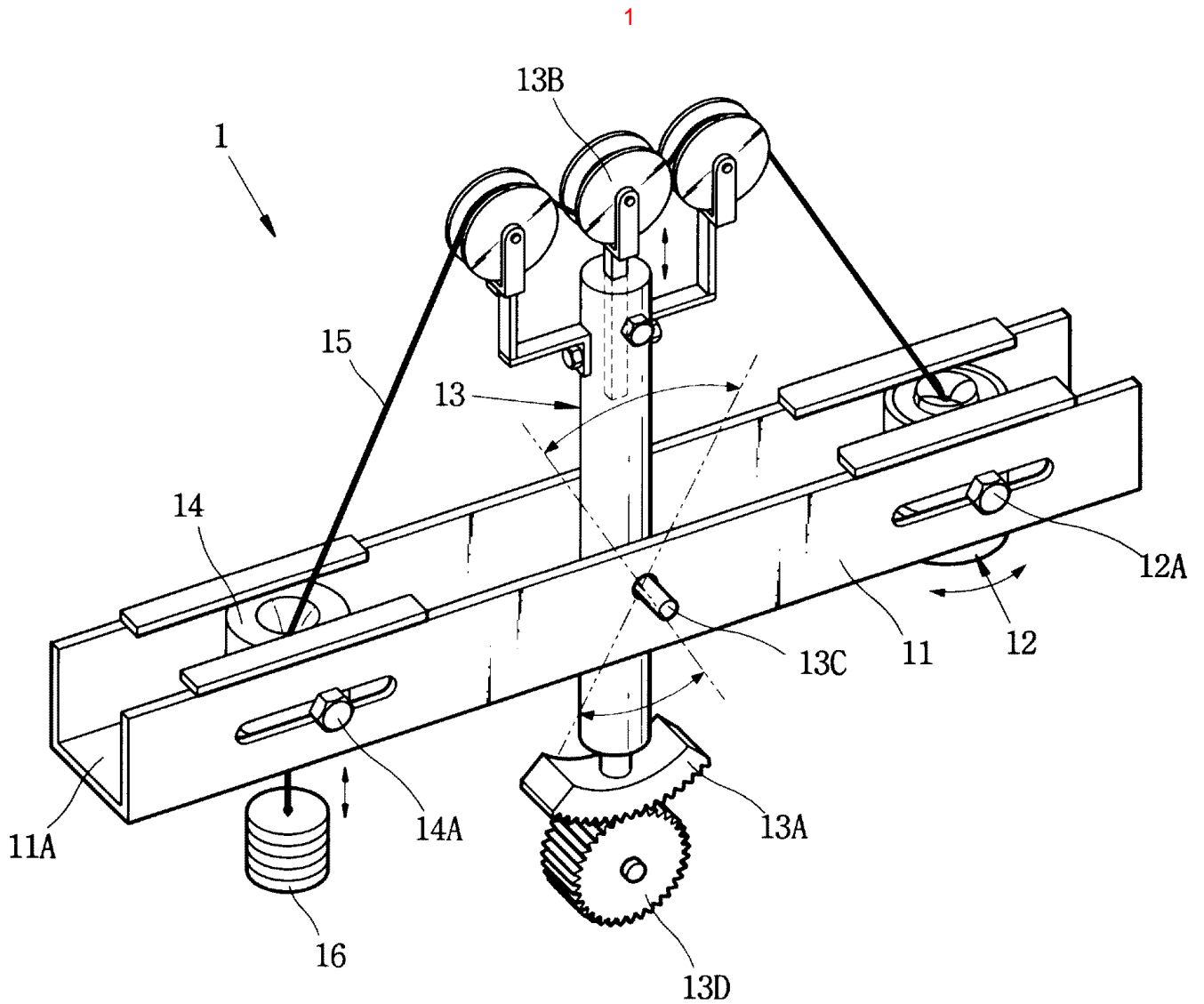

2

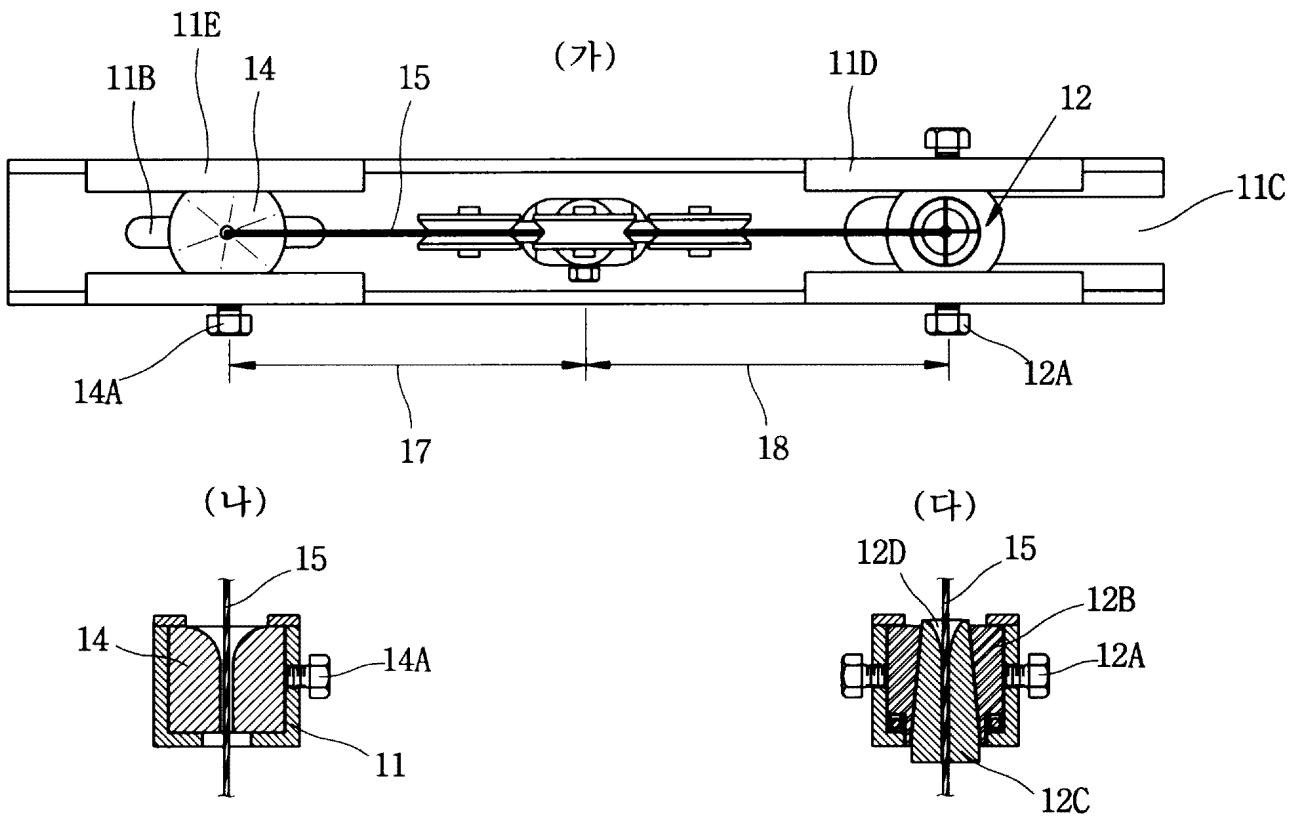

3

