



(11) **EP 2 581 026 A3**

(12) **EUROPÄISCHE PATENTANMELDUNG**

(88) Veröffentlichungstag A3:
03.01.2018 Patentblatt 2018/01

(51) Int Cl.:
A47L 15/42^(2006.01) A47L 15/50^(2006.01)

(43) Veröffentlichungstag A2:
17.04.2013 Patentblatt 2013/16

(21) Anmeldenummer: **12188092.6**

(22) Anmeldetag: **11.10.2012**

(84) Benannte Vertragsstaaten:
AL AT BE BG CH CY CZ DE DK EE ES FI FR GB GR HR HU IE IS IT LI LT LU LV MC MK MT NL NO PL PT RO RS SE SI SK SM TR
Benannte Erstreckungsstaaten:
BA ME

(71) Anmelder: **BSH Hausgeräte GmbH**
81739 München (DE)

(72) Erfinder:
• **Rehm, Karlheinz**
89561 Dischingen (DE)
• **Rosenbauer, Michael Georg**
86756 Reimlingen (DE)
• **Sachon, Robert**
80469 München (DE)

(30) Priorität: **13.10.2011 DE 102011084459**

(54) **Geschirrspülmaschine mit mindestens einem Leuchtelement an mindestens einer Beladeeinheit**

(57) Die Erfindung betrifft eine Geschirrspülmaschine (2), insbesondere Haushaltsgeschirrspülmaschine mit einem Spülbehälter (4) und wenigstens einer aus dem Spülbehälter (4) horizontal herausfahrbaren, mindestens ein Leuchtelement (12) aufweisenden Beladeeinheit (6,8) und mit einer Energieversorgungseinrichtung (16) für das Leuchtelement (12), dadurch gekennzeichnet, dass die Energieversorgungseinrichtung (16) umfasst:

- a) eine von der Beladeeinheit (6,8) getragene, austauschbare Batterie (18), oder
- b) eine elektrisch leitende Verbindung zwischen Beladeeinheit (6,8) und eine außerhalb der Beladeeinheit (6,8) angeordnete Energiequelle (22).

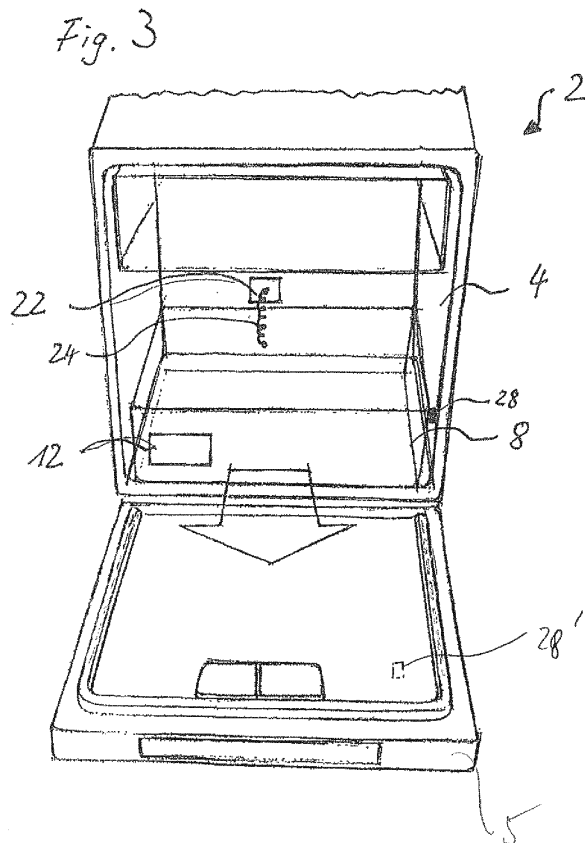

EP 2 581 026 A3



EUROPÄISCHER RECHERCHENBERICHT

Nummer der Anmeldung
EP 12 18 8092

5

10

15

20

25

30

35

40

45

50

55

EINSCHLÄGIGE DOKUMENTE			
Kategorie	Kennzeichnung des Dokuments mit Angabe, soweit erforderlich, der maßgeblichen Teile	Betrifft Anspruch	KLASSIFIKATION DER ANMELDUNG (IPC)
X	EP 2 374 398 A2 (BSH BOSCH SIEMENS HAUSGERÄTE [DE]) 12. Oktober 2011 (2011-10-12) * Absätze [0028] - [0042]; Ansprüche; Abbildungen *	1,8	INV. A47L15/42 A47L15/50
X	DE 10 2010 015849 B3 (MIELE & CIE [DE]) 7. April 2011 (2011-04-07) * Absätze [0006] - [0025]; Ansprüche; Abbildungen *	1-3,8	
A	DE 100 59 359 A1 (AEG HAUSGERÄTE GMBH [DE]) 13. Juni 2002 (2002-06-13) * Absätze [0002], [0006] - [0013]; Ansprüche; Abbildungen *	7	
X	DE 39 32 170 A1 (LICENTIA GMBH [DE]) 4. April 1991 (1991-04-04) * Spalte 1, Zeilen 64-67; Ansprüche; Abbildungen *	1-8	
A	DE 39 32 170 A1 (LICENTIA GMBH [DE]) 4. April 1991 (1991-04-04) * Spalte 1, Zeilen 64-67; Ansprüche; Abbildungen *	1	
			RECHERCHIERTE SACHGEBIETE (IPC)
			A47L F21V
Der vorliegende Recherchenbericht wurde für alle Patentansprüche erstellt			
Recherchenort München		Abschlussdatum der Recherche 22. November 2017	Prüfer Lopez Vega, Javier
KATEGORIE DER GENANNTEN DOKUMENTE X : von besonderer Bedeutung allein betrachtet Y : von besonderer Bedeutung in Verbindung mit einer anderen Veröffentlichung derselben Kategorie A : technologischer Hintergrund O : nichtschriftliche Offenbarung P : Zwischenliteratur		T : der Erfindung zugrunde liegende Theorien oder Grundsätze E : älteres Patentedokument, das jedoch erst am oder nach dem Anmeldedatum veröffentlicht worden ist D : in der Anmeldung angeführtes Dokument L : aus anderen Gründen angeführtes Dokument & : Mitglied der gleichen Patentfamilie, übereinstimmendes Dokument	

EPO FORM 1503 03.82 (P04C03)

**ANHANG ZUM EUROPÄISCHEN RECHERCHENBERICHT
 ÜBER DIE EUROPÄISCHE PATENTANMELDUNG NR.**

EP 12 18 8092

5 In diesem Anhang sind die Mitglieder der Patentfamilien der im obengenannten europäischen Recherchenbericht angeführten Patentdokumente angegeben.
 Die Angaben über die Familienmitglieder entsprechen dem Stand der Datei des Europäischen Patentamts am
 Diese Angaben dienen nur zur Unterrichtung und erfolgen ohne Gewähr.

22-11-2017

Im Recherchenbericht angeführtes Patentdokument	Datum der Veröffentlichung	Mitglied(er) der Patentfamilie	Datum der Veröffentlichung
EP 2374398 A2	12-10-2011	DE 102010003687 A1 EP 2374398 A2 US 2011248609 A1	13-10-2011 12-10-2011 13-10-2011
DE 102010015849 B3	07-04-2011	DE 102010015849 B3 EP 2364635 A2 ES 2471397 T3 US 2011215689 A1	07-04-2011 14-09-2011 26-06-2014 08-09-2011
DE 10059359 A1	13-06-2002	KEINE	
DE 3932170 A1	04-04-1991	KEINE	

EPO FORM P0461

Für nähere Einzelheiten zu diesem Anhang : siehe Amtsblatt des Europäischen Patentamts, Nr.12/82