



(12)发明专利申请

(10)申请公布号 CN 110814999 A

(43)申请公布日 2020.02.21

(21)申请号 201911114494.5

(22)申请日 2019.11.14

(71)申请人 徐州金和盛金属有限公司

地址 221000 江苏省徐州市丰县西关木材
市场

(72)发明人 王圣金

(51)Int.Cl.

B24B 27/02(2006.01)

B24B 41/02(2006.01)

B24B 47/04(2006.01)

B24B 41/06(2012.01)

权利要求书1页 说明书3页 附图1页

(54)发明名称

一种电动车零配件打磨装置

(57)摘要

本发明公开了一种电动车零配件打磨装置，具体涉电动车配件打磨技术领域，包括台板，所述台板顶部一侧固定连接打磨机，所述台板顶部另一侧设置有移动机构，所述移动机构包括、丝杆、导向杆、外框和滑块，所述滑块滑动连接于外框内部，所述导向杆和丝杆均贯穿滑块，所述丝杆与滑块螺纹连接，所述丝杆一端贯穿外框并延伸至外框一侧，所述丝杆一端固定连接转盘。本发明通过转动转盘带动丝杆转动，丝杆转动可以带动滑块在外框内部滑动，从而带动其顶部夹持的配件移动，当配件移动到打磨机一侧时，启动打磨机，可以对第一夹板和第二夹板之间的配件进行打磨，通过此结构可以快速方便地对配件进行移动。

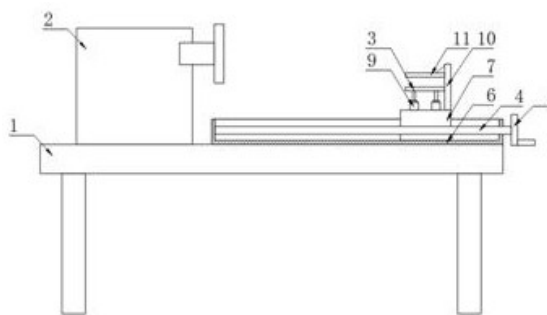

1. 一种电动车零配件打磨装置,包括台板(1),其特征在于:所述台板(1)顶部一侧固定连接有机(2),所述台板(1)顶部另一侧设置有移动机构,所述移动机构包括丝杆(4)、导向杆(5)、外框(6)和滑块(7),所述滑块(7)滑动连接于外框(6)内部,所述导向杆(5)和丝杆(4)均贯穿滑块(7),所述丝杆(4)与滑块(7)螺纹连接,所述丝杆(4)一端贯穿外框(6)并延伸至外框(6)一侧,所述丝杆(4)一端固定连接有机(8),所述机(8)一侧固定连接有机(9),所述滑块(7)顶部固定连接有机(9),所述滑块(7)顶部一侧固定连接有机(10),所述机(10)靠近机(9)的一侧固定连接有机(11),所述机(9)输出端固定连接有机(3)。

2. 根据权利要求1所述的一种电动车零配件打磨装置,其特征在于:所述台板(1)底部设置有支柱,所述支柱的数量设置为多个,多个所述支柱均与台板(1)固定连接。

3. 根据权利要求1所述的一种电动车零配件打磨装置,其特征在于:所述导向杆(5)固定连接于外框(6)内部,所述丝杆(4)转动连接于外框(6)内部,所述导向杆(5)与滑块(7)滑动连接。

4. 根据权利要求1所述的一种电动车零配件打磨装置,其特征在于:所述机(9)的数量设置为多个,多个所述机(9)均匀分布于滑块(7)顶部。

5. 根据权利要求1所述的一种电动车零配件打磨装置,其特征在于:所述机(11)和机(10)之前固定连接有机(12),所述机(12)由不锈钢材料制成。

一种电动车零配件打磨装置

技术领域

[0001] 本发明涉及电动车配件打磨技术领域,更具体地说,本发明涉及一种电动车零配件打磨装置。

背景技术

[0002] 电动车,即电力驱动车,又名电驱车,电动车分为交流电动车和直流电动车,通常说的电动车是以电池作为能量来源,通过控制器、电机等部件,将电能转化为机械能运动,以控制电流大小改变速度的车辆。

[0003] 现有的电动车配件打磨装置在使用时,在对夹持的配件进行移动时不够方便快捷。

[0004] 因此,发明一种电动车零配件打磨装置来解决上述问题很有必要。

发明内容

[0005] 为了克服现有技术的上述缺陷,本发明的实施例提供一种电动车零配件打磨装置,通过电动推杆输出端带动第二夹板向上运动,当第二夹板带动配件接触到第一夹板时继续使第二夹板向上运动,从而将配件夹紧,转动转盘带动丝杆转动,丝杆转动可以带动滑块在外框内部滑动,从而带动其顶部夹持的配件移动,当配件移动到打磨机一侧时,启动打磨机,可以对第一夹板和第二夹板之间的配件进行打磨,通过此结构可以快速方便地对配件进行移动。

[0006] 为实现上述目的,本发明提供如下技术方案:一种电动车零配件打磨装置,包括台板,所述台板顶部一侧固定连接打磨机,所述台板顶部另一侧设置有移动机构,所述移动机构包括丝杆、导向杆、外框和滑块,所述滑块滑动连接于外框内部,所述导向杆和丝杆均贯穿滑块,所述丝杆与滑块螺纹连接,所述丝杆一端贯穿外框并延伸至外框一侧,所述丝杆一端固定连接转盘,所述转盘一侧固定连接把手,所述滑块顶部固定连接电动推杆,所述滑块顶部一侧固定连接竖板,所述竖板靠近电动推杆的一侧固定连接第一夹板,所述电动推杆输出端固定连接第二夹板。

[0007] 在一个优选地实施方式中,所述台板底部设置有支柱,所述支柱的数量设置为多个,多个所述支柱均与台板固定连接。

[0008] 在一个优选地实施方式中,所述导向杆固定连接于外框内部,所述丝杆转动连接于外框内部,所述导向杆与滑块滑动连接。

[0009] 在一个优选地实施方式中,所述电动推杆的数量设置为多个,多个所述电动推杆均匀分布于滑块顶部。

[0010] 在一个优选地实施方式中,所述第一夹板和竖板之前固定连接设有筋板,所述筋板由不锈钢材料制成。

[0011] 本发明的技术效果和优点:

通过电动推杆输出端带动第二夹板向上运动,当第二夹板带动配件接触到第一夹板时

继续使第二夹板向上运动,从而将配件夹紧,之后通过把手转动转盘,转盘带动丝杆转动,丝杆与滑块螺纹连接,在导向杆的配合下,丝杆转动可以带动滑块在外框内部滑动,从而带动其顶部夹持的配件移动,当配件移动到打磨机一侧时,启动打磨机,可以对第一夹板和第二夹板之间的配件进行打磨,通过此结构可以快速方便地对配件进行移动。

附图说明

[0012] 图1为本发明的整体结构示意图。

[0013] 图2为本发明的移动机构结构示意图。

[0014] 图3为本发明的转盘结构示意图。

[0015] 附图标记为:1台板、2打磨机、3第二夹板、4丝杆、5导向杆、6外框、7滑块、8转盘、9电动推杆、10竖板、11第一夹板。

具体实施方式

[0016] 下面将结合本发明实施例中的附图,对本发明实施例中的技术方案进行清楚、完整地描述,显然,所描述的实施例仅仅是本发明一部分实施例,而不是全部的实施例。基于本发明中的实施例,本领域普通技术人员在没有做出创造性劳动前提下所获得的所有其他实施例,都属于本发明保护的范围。

[0017] 根据图1-3所示的一种电动车零配件打磨装置,包括台板1,所述台板1顶部一侧固定连接打磨机2,所述台板1顶部另一侧设置有移动机构,所述移动机构包括丝杆4、导向杆5、外框6和滑块7,所述滑块7滑动连接于外框6内部,所述导向杆5和丝杆4均贯穿滑块7,所述丝杆4与滑块7螺纹连接,所述丝杆4一端贯穿外框6并延伸至外框6一侧,所述丝杆4一端固定连接转盘8,所述转盘8一侧固定连接把手,所述滑块7顶部固定连接电动推杆9,所述滑块7顶部一侧固定连接竖板10,所述竖板10靠近电动推杆9的一侧固定连接第一夹板11,所述电动推杆9输出端固定连接第二夹板3;

进一步的,所述台板1底部设置有支柱,所述支柱的数量设置为多个,多个所述支柱均与台板1固定连接;

进一步的,所述导向杆5固定连接于外框6内部,所述丝杆4转动连接于外框6内部,所述导向杆5与滑块7滑动连接;

进一步的,所述电动推杆9的数量设置为多个,多个所述电动推杆9均匀分布于滑块7顶部;

进一步的,所述第一夹板11和竖板10之前固定连接设有筋板,所述筋板由不锈钢材料制成。

[0018] 本发明工作原理:

参照说明书附图1-3,通过在台板1顶部设置有移动机构,打磨时将配件放置在第二夹板3顶部,通过电动推杆9输出端带动第二夹板3向上运动,当第二夹板3带动配件接触到第一夹板11时继续使第二夹板3向上运动,从而将配件夹紧,之后通过把手转动转盘8,转盘8带动丝杆4转动,丝杆4与滑块7螺纹连接,在导向杆5的配合下,丝杆4转动可以带动滑块7在外框6内部滑动,从而带动其顶部夹持的配件移动,当配件移动到打磨机2一侧时,启动打磨机2,可以对第一夹板11和第二夹板3之间的配件进行打磨,通过在竖板10和第一夹板11之

间固定连接有筋板,有利于提高第一夹板11的结构强度,保证夹持的稳定性。

[0019] 最后应说明的几点是:首先,在本申请的描述中,需要说明的是,除非另有规定和限定,术语“安装”、“相连”、“连接”应做广义理解,可以是机械连接或电连接,也可以是两个元件内部的连通,可以是直接相连,“上”、“下”、“左”、“右”等仅用于表示相对位置关系,当被描述对象的绝对位置改变,则相对位置关系可能发生改变;

其次:本发明公开实施例附图中,只涉及到与本公开实施例涉及到的结构,其他结构可参考通常设计,在不冲突情况下,本发明同一实施例及不同实施例可以相互组合;

最后:以上所述仅为本发明的优选实施例而已,并不用于限制本发明,凡在本发明的精神和原则之内,所作的任何修改、等同替换、改进等,均应包含在本发明的保护范围之内。



图 1



图 2

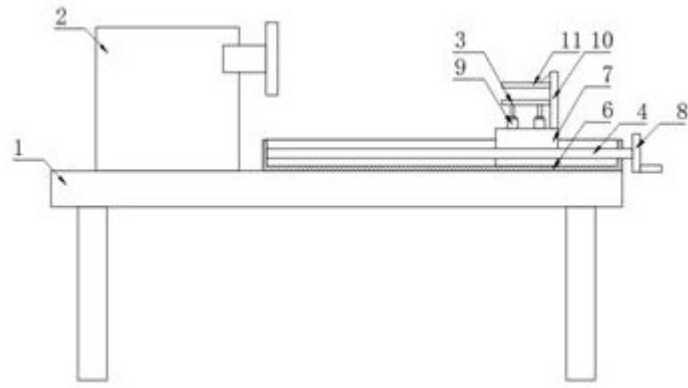
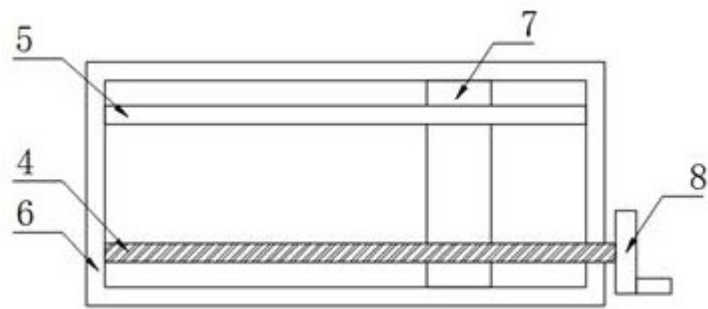
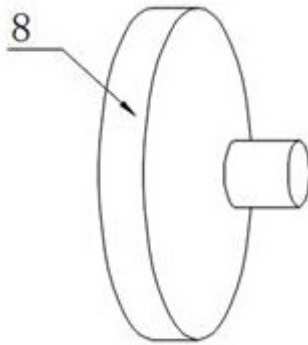

图 3